

# НАУКОВО-МЕТОДИЧНЕ ЗАБЕЗПЕЧЕННЯ ПРОФЕСІЙНОЇ ОСВІТИ І НАВЧАННЯ

## МАТЕРІАЛИ

**XVII всеукраїнської науково-практичної  
конференції (звітної)**

**Інституту професійної освіти НАПН України  
(м. Київ, 26 лютого – 07 березня 2024 р.)**



ISSN 2786-619X  
ISBN 978-617-8167-11-0

# ІННОВАЦІЙНА ПРОФЕСІЙНА ОСВІТА

---

Електронне продовжуване видання  
Інституту професійної освіти НАПН України



Рубрика  
НАУКОВО-МЕТОДИЧНЕ ЗАБЕЗПЕЧЕННЯ  
ПРОФЕСІЙНОЇ ОСВІТИ

---

oo

Випуск 1(14)

## НАУКОВО-МЕТОДИЧНЕ ЗАБЕЗПЕЧЕННЯ ПРОФЕСІЙНОЇ ОСВІТИ І НАВЧАННЯ

---

oo

МАТЕРІАЛИ

XVIII Всеукраїнської науково-практичної конференції (звітної)  
Інституту професійної освіти НАПН України  
(26 лютого – 07 березня 2024 р.)

Київ  
Інститут професійної освіти НАПН України  
2024

*Рекомендовано вченою радою  
Інституту професійної освіти НАПН України (протокол № 5 від 29 квітня 2024 року)*

**Рецензенти:**

**Базиль Людмила Олександрівна**, доктор педагогічних наук, професор, учений секретар Інституту професійної освіти НАПН України;

**Єршова Людмила Михайлівна**, доктор педагогічних наук, професор, заступник директора з науково-експериментальної роботи Інституту професійної освіти НАПН України.

I-66           Інноваційна професійна освіта. Випуск 1(14): Науково-методичне забезпечення професійної освіти і навчання: матеріали XVIII Всеукраїнської науково-практичної конференції (звітної) Інституту професійної освіти НАПН України (26 лютого – 07 березня 2024 р.) / Інститут професійної освіти НАПН України; за ред. В.О. Радкевич. – Київ: ІПО НАПН України, 2024. – 414 с.

ISSN 2786-619X  
ISBN 978-617-8167-11-0

У виданні представлено основні наукові здобутки Інституту професійної освіти НАПН України, отримані в 2023 році. Оприлюднено наукові праці вітчизняних учених, дослідників, педагогів-практиків з таких проблем: організація в закладах професійної освіти консультування з молодіжного підприємництва; розроблення й застосування в системі професійної освіти екоорієнтованих педагогічних технологій; оцінювання якості підготовки фахових молодших бакалаврів у фахових коледжах; професійна підготовки майбутніх кваліфікованих робітників в умовах дистанційного та змішаного навчання; модернізація інформаційно-освітнього середовища закладів професійної та фахової передвищої освіти; використання зарубіжного досвіду публічно-приватного партнерства в розвитку професійної освіти; професійна підготовка майстрів виробничого навчання та педагогів для закладів професійної, фахової передвищої та вищої освіти тощо. Матеріали збірника висвітлюють компетентнісну парадигму підготовки майбутніх фахівців, характеризують різні аспекти формування і розвитку професійної, цифрової, кар'єрної, підприємницької, екологічної, проєктної, самоосвітньої та інших компетентностей, актуальних для підготовки фахівців у воєнний та повоєнний періоди розвитку системи освіти України.

Збірник адресований науковцям, докторантам, аспірантам, педагогічним працівникам закладів професійної (професійно-технічної), фахової передвищої та вищої освіти, методистам навчально-методичних центрів (кабінетів) професійно-технічної освіти, наставникам структурних навчальних підрозділів підприємств, представникам органів державної влади та місцевого самоврядування, діяльність яких пов'язана з проблемами освіти, науки та інновацій.

УДК 377/378.091.33:001(043.2)

ISSN 2786-619X  
ISBN 978-617-8167-11-0  
<https://doi.org/10.32835/2786-619-X/2024/1.14>

## ЗМІСТ

РЕАЛІЗАЦІЯ КОУЧИНГОВОГО ПІДХОДУ В ПІДГОТОВЦІ ЗДОБУВАЧІВ ПРОФЕСІЙНОЇ ОСВІТИ ДО З МОЛОДІЖНОГО ПІДПРИЄМНИЦТВА	
<i>Людмила Базиль</i> .....	9
КОНСУЛЬТУВАННЯ МАЙБУТНІХ ФАХІВЦІВ З ПИТАНЬ НОРМАТИВНО- ПРАВОВОГО ЗАБЕЗПЕЧЕННЯ ПІДПРИЄМНИЦЬКОЇ ДІЯЛЬНОСТІ В УМОВАХ ВОЄННОГО СТАНУ	
<i>Валерій Байдулін</i> .....	17
ОСОБЛИВОСТІ ВИКОРИСТАННЯ ЦИФРОВИХ ТЕХНОЛОГІЙ В ОСВІТНЬОМУ ПРОЦЕСІ ЗАКЛАДІВ ПРОФЕСІЙНОЇ (ПРОФЕСІЙНО-ТЕХНІЧНОЇ) ОСВІТИ	
<i>Ірина Барбарош</i> .....	25
ПЕДАГОГІЧНІ МОДЕЛІ ЗМІШАНОГО НАВЧАННЯ: ТИПОЛОГІЯ, ЕФЕКТИВНІСТЬ, УМОВИ РЕАЛІЗАЦІЇ	
<i>Халіда Бахтіярова, Андрій Безуглий, Андрій Гуржій, Микола Пригодій</i> .....	35
ПРОФЕСІЙНА АДАПТАЦІЯ ВІЙСЬКОВОСЛУЖБОВЦІВ ДО ЦИВІЛЬНОГО ЖИТТЯ В УКРАЇНІ: ІСТОРІЯ ТА СУЧАСНІСТЬ	
<i>Павло Бєсєдін</i> .....	39
ОСОБЛИВОСТІ ФОРМУВАННЯ ЕКОЛОГІЧНОЇ ВІДПОВІДАЛЬНОСТІ МАЙБУТНІХ МАЙСТРІВ ВИРОБНИЧОГО НАВЧАННЯ ШВЕЙНОГО ПРОФІЛЮ В ОСВІТНЬОМУ СЕРЕДОВИЩІ ФАХОВОГО КОЛЕДЖУ	
<i>Тетяна Бикова</i> .....	42
ПЕРЕДУМОВИ ТА ПРОЦЕСИ ЦИФРОВІЗАЦІЇ ПРОФЕСІЙНОЇ (ПРОФЕСІЙНО- ТЕХНІЧНОЇ) ОСВІТИ УКРАЇНИ	
<i>Анна Бондар</i> .....	47
ЗАСТОСУВАННЯ ТЕХНОЛОГІЙ ПРОЄКТНОГО НАВЧАННЯ У ПРОЦЕСІ ФОРМУВАННЯ ЕКОЛОГІЧНОЇ КОМПЕТЕНТНОСТІ МАЙБУТНІХ ПРАЦІВНИКІВ СФЕРИ ПОСЛУГ ТА ТУРИЗМУ	
<i>Юлія Брик</i> .....	50
ДОДАТКОВА ПРОФЕСІЙНА ОСВІТА НА СУЧАСНОМУ ЕТАПІ ЦИФРОВІЗАЦІЇ: ОСОБЛИВОСТІ ТА НАПРЯМИ РОЗВИТКУ	
<i>Артур Бричанський</i> .....	55
МЕТОДИ ТА ЕТАПИ КОНСУЛЬТУВАННЯ З МОЛОДІЖНОГО ПІДПРИЄМНИЦТВА	
<i>Наталія Ваніна</i> .....	61
АКТУАЛЬНІ НАПРЯМИ ДОСЛІДЖЕННЯ ПРОБЛЕМИ РОЗВИТКУ ПІДПРИЄМНИЦЬКОЇ КОМПЕТЕНТНОСТІ МАЙБУТНІХ ДИЗАЙНЕРІВ-ГРАФІКІВ	
<i>Владислав Великожон, Голда Виноградська</i> .....	72
ЗЕЛЕНА ЕКОНОМІКА: ЄВРОПЕЙСЬКИЙ ДОСВІД ТА МОЖЛИВОСТІ ЙОГО ВИКОРИСТАННЯ В УКРАЇНІ	
<i>Петро Відливаний, Софія Коневич, Анатолій Волошин,</i> .....	81
КОМПОНЕНТИ ПУБЛІЧНО-ПРИВАТНОГО ПАРТНЕРСТВА В КРАЇНАХ ЄВРОПЕЙСЬКОГО СОЮЗУ	
<i>Дар'я Вороніна-Пригодій</i> .....	85

ПРОФЕСІЙНА ОСВІТА ДЛЯ СТАЛОГО РОЗВИТКУ: ЗАРУБІЖНИЙ ДОСВІД <i>Ольга Гайдук</i> .....	89
НЕРВОВО-ПСИХІЧНЕ ЗДОРОВ'Я ЛЮДИНИ: ЕКОЛОГІЧНІ АСПЕКТИ <i>Петро Гармаш, Тетяна Гармаш</i> .....	93
МІЖНАРОДНА СПІВПРАЦЯ В КОНТЕКСТІ ІНТЕГРАЦІЇ ОСВІТИ ДО ЄВРОПЕЙСЬКОГО ОСВІТНЬОГО ПРОСТОРУ ДЛЯ ВІДБУДОВИ УКРАЇНИ <i>Олена Гачук</i> .....	98
РОЛЬ ШТУЧНОГО ІНТЕЛЕКТУ У ПРОФЕСІЙНІЙ ПІДГОТОВЦІ МАЙБУТНІХ ДИЗАЙНЕРІВ З КОМП'ЮТЕРНОЇ ГРАФІКИ ДО КОМУНІКАТИВНОЇ ВЗАЄМОДІЇ <i>Валентин Гайчук</i> .....	103
УПРОВАДЖЕННЯ ЕКООРІЄНТОВАНИХ ПЕДАГОГІЧНИХ ТЕХНОЛОГІЙ У ПРОФЕСІЙНУ ПІДГОТОВКУ МАЙБУТНІХ КВАЛІФІКОВАНИХ РОБІТНИКІВ БУДІВЕЛЬНОЇ, АГРАРНОЇ ГАЛУЗЕЙ ТА СФЕРИ РЕСТОРАННОГО ГОСПОДАРСТВА <i>Тетяна Герлянд</i> .....	106
ВІТЧИЗНЯНИЙ ТА ЗАРУБІЖНИЙ ДОСВІД ПІДГОТОВКИ ТРЕНЕРІВ-ВИКЛАДАЧІВ ДО ЗАСТОСУВАННЯ ІННОВАЦІЙНИХ ОСВІТНІХ ТЕХНОЛОГІЙ <i>Сергій Гончар</i> .....	109
ОСОБЛИВОСТІ ФОРМУВАННЯ ЗМІСТУ КОНСУЛЬТУВАННЯ ЗДОБУВАЧІВ ПРОФЕСІЙНОЇ ОСВІТИ З МОЛОДІЖНОГО ПІДПРИЄМНИЦТВА <i>Інна Гриценюк</i> .....	118
КРИТЕРІЇ ОЦІНЮВАННЯ ЕЛЕКТРОННОЇ ОСВІТНЬОЇ ПЛАТФОРМИ ДЛЯ ПІДГОТОВКИ КОНКУРЕНТОСПРОМОЖНИХ ФАХІВЦІВ <i>Олександр Гуменний, Дмитро Гоменюк</i> .....	126
ПРОФЕСІЙНА ПІДГОТОВКА ФАХІВЦІВ З ВИКОРИСТАННЯМ SMART-КОМПЛЕКСІВ <i>Андрій Гуржій, Микола Пригодій, Андрій Безуглий</i> .....	129
ПЕДАГОГІЧНІ АСПЕКТИ АДАПТАЦІЇ СТУДЕНТІВ НОВОГО НАБОРУ В УМОВАХ ВОЄННОГО ЧАСУ ДО ОСВІТНЬОГО ПРОЦЕСУ В ФАХОВІЙ ПЕРЕДВИЩІЙ ОСВІТІ <i>Світлана Дзюбенко</i> .....	133
ПРАКТИКО-ОРІЄНТОВАНИ КЕЙСИ У ПРОФЕСІЙНІЙ ПІДГОТОВЦІ МАЙБУТНІХ КУХАРІВ <i>Ірина Дрозіч</i> .....	137
ЕФЕКТИВНЕ ВОЛОДІННЯ ТА ВДОСКОНАЛЕННЯ «М'ЯКИХ» НАВИЧОК У КОНТЕКСТІ БЕЗПЕРЕРВНОГО РОЗВИТКУ ПРОФЕСІЙНОЇ КОМПЕТЕНТНОСТІ ПЕДАГОГА <i>Зоя Єлізарова</i> .....	141
САМОЗАРАДНІСТЬ ФАХІВЦЯ ЯК ФАКТОР РОЗВИТКУ МОЛОДІЖНОГО ПІДПРИЄМНИЦТВА І ПОВОЄННОГО ВІДНОВЛЕННЯ УКРАЇНИ <i>Людмила Єршова</i> .....	146
МЕТОДИКА ПІДГОТОВКИ ПЕДАГОГІЧНИХ ПРАЦІВНИКІВ ЗАКЛАДІВ ПРОФЕСІЙНОЇ ОСВІТИ ДО ЗДІЙСНЕННЯ ЗМІШАНОГО НАВЧАННЯ В УМОВАХ ВІЙНИ <i>Ольга Єршова</i> .....	149
ОСОБЛИВОСТІ ПІДГОТОВКИ ДО ПІДПРИЄМНИЦТВА МАЙБУТНІХ ФАХІВЦІВ З ТРАНСПОРТНОГО МЕНЕДЖМЕНТУ ТА ЛОГІСТИКИ В ПОВОЄННІЙ ЕКОНОМІЦІ УКРАЇНИ <i>Денис Жежерун</i> .....	153

<b>ОСОБЛИВОСТІ ДИСТАНЦІЙНОГО І ЗМІШАНОГО НАВЧАННЯ У ЗАКЛАДАХ ПРОФЕСІЙНОЇ ОСВІТИ</b>	
<i>Олена Загіка, Наталія Кочаток</i> .....	157
<b>МЕТОДИКА ПСИХОЛОГІЧНОГО КОНСУЛЬТУВАННЯ МАЙБУТНІХ КВАЛІФІКОВАНИХ РОБІТНИКІВ З ПИТАНЬ ГОТОВНОСТІ ДО ПІДПРИЄМНИЦЬКОЇ ДІЯЛЬНОСТІ</b>	
<i>Дмитро Закатнов</i> .....	163
<b>ЕКОЦИД РОСІЇ ТА ЗАВДАННЯ ПРОФЕСІЙНОЇ ОСВІТИ В ЕКОЛОГІЧНІЙ ПОВОЄННІЙ ВІДБУДОВІ АГРАРНОЇ ГАЛУЗІ</b>	
<i>Андрій Каленський</i> .....	168
<b>УПРОВАДЖЕННЯ ТЕХНОЛОГІЙ ВІРТУАЛЬНОЇ ТА ДОПОВНЕНОЇ РЕАЛЬНОСТІ В ОСВІТНІЙ ПРОЦЕС У ПІДГОТОВЦІ СТУДЕНТІВ З ГАЛУЗІ ЗНАНЬ «АРХІТЕКТУРА ТА БУДІВНИЦТВО»</b>	
<i>Оксана Карпенко</i> .....	172
<b>ДОСВІД УКРАЇНСЬКО-НІМЕЦЬКОГО ПАРТНЕРСТВА У РАМКАХ СПІВПРАЦІ БТЕФК І ФІРМИ «ЕЛМА»</b>	
<i>Андрій Козак</i> .....	176
<b>ВИКОРИСТАННЯ ЦИФРОВИХ ТЕХНОЛОГІЙ У ПІДГОТОВЦІ КОНКУРЕНТОСПРОМОЖНИХ МАЙБУТНІХ СУДНОВИХ МЕХАНІКІВ</b>	
<i>Олена Кононова</i> .....	178
<b>РОЗВИТОК ЕКОНОМІЧНОЇ КОМПЕТЕНТНОСТІ МАЙБУТНІХ ФЕРМЕРІВ</b>	
<i>Андрій Костючик</i> .....	182
<b>СТРУКТУРА МОДЕЛІ РОЗВИТКУ ПРОЄКТНОЇ КУЛЬТУРИ ПЕДАГОГІВ ПРОФЕСІЙНОГО НАВЧАННЯ</b>	
<i>Світлана Кравець</i> .....	186
<b>ГАРМОНІЗАЦІЯ НОРМАТИВНО-ПРАВОВОГО ЗАБЕЗПЕЧЕННЯ РОЗВИТКУ ДЕРЖАВНО-ПРИВАТНОГО ПАРТНЕРСТВА В УКРАЇНІ З ЄВРОПЕЙСЬКИМ ЗАКОНОДАВСТВОМ</b>	
<i>Світлана Кравець</i> .....	190
<b>ПРАВИЛА ЕФЕКТИВНОЇ ОНЛАЙН КОМУНІКАЦІЇ В УМОВАХ ЗМІШАНОГО НАВЧАННЯ</b>	
<i>Вікторія Кручек</i> .....	194
<b>РОЛЬ КАР'ЄРНОЇ КОМПЕТЕНТНОСТІ МАЙБУТНІХ ЕКОНОМІСТІВ У ЇХ ПРОФЕСІЙНОМУ СТАНОВЛЕННІ</b>	
<i>Олександр Крячек</i> .....	198
<b>МІЖНАРОДНЕ СПІВРОБІТНИЦТВО ЯК ФАКТОР РОЗВИТКУ ПРОФЕСІЙНОЇ КОМПЕТЕНТНОСТІ ПЕДАГОГІВ У ПЕРІОД ВІЙСЬКОВОГО СТАНУ ТА ПІСЛЯВОЄННОГО ВІДНОВЛЕННЯ</b>	
<i>Сергій Кулешов</i> .....	203
<b>ОСОБЛИВОСТІ РОЗВИТКУ ЦИФРОВОЇ КОМПЕТЕНТНОСТІ ПЕДАГОГІЧНИХ ПРАЦІВНИКІВ ЗАКЛАДІВ ПРОФЕСІЙНОЇ ОСВІТИ В УМОВАХ ВОЄННОГО ЧАСУ</b>	
<i>Олена Кулинич</i> .....	207
<b>КАР'ЄРНЕ КОНСУЛЬТУВАННЯ ЯК КЛЮЧ ДО УСПІХУ</b>	
<i>Сніжана Лисеменкова</i> .....	216

<b>МОДЕЛЬ РОЗВИТКУ ПРОФЕСІЙНОЇ КОМПЕТЕНТНОСТІ ВИКЛАДАЧІВ ТЕХНІЧНИХ КОЛЕДЖІВ</b>	
<i>Петро Лузан</i> .....	219
<b>ДІАГНОСТУВАННЯ ГОТОВНОСТІ МАЙБУТНІХ КВАЛІФІКОВАНИХ РОБІТНИКІВ ДО САМОСТІЙНОЇ РОБОТИ В УМОВАХ ЗМІШАНОГО НАВЧАННЯ</b>	
<i>Людмила Майборода</i> .....	225
<b>ОСОБЛИВОСТІ ПІДГОТОВКИ МАЙСТРІВ ВИРОБНИЧОГО НАВЧАННЯ АВТОТРАНСПОРТНОГО ПРОФІЛЮ В КОЛЕДЖАХ В УМОВАХ ВОЄННОГО СТАНУ</b>	
<i>Олександр Максимович, Карина Маліновська, Тетяна Манілова,</i> .....	236
<b>ОРГАНІЗАЦІЯ КОНСУЛЬТУВАННЯ З МОЛОДІЖНОГО ПІДПРИЄМНИЦТВА В ЦЕНТРАХ КАР'ЄРНОГО РОЗВИТКУ В ЗАКЛАДАХ ПРОФЕСІЙНОЇ (ПРОФЕСІЙНО-ТЕХНІЧНОЇ) ОСВІТИ</b>	
<i>Неля Маргошина</i> .....	241
<b>ОСОБЛИВОСТІ ВИКОРИСТАННЯ ЦИФРОВИХ ТЕХНОЛОГІЙ У ЗАКЛАДАХ ПРОФЕСІЙНОЇ (ПРОФЕСІЙНО-ТЕХНІЧНОЇ) ОСВІТИ В УМОВАХ ВОЄННОГО СТАНУ</b>	
<i>Тетяна Мельникова, Лілія Гаврішко</i> .....	244
<b>ПЕДАГОГІЧНІ УМОВИ РОЗВИТКУ ПРОФЕСІЙНОЇ КОМПЕТЕНТНОСТІ ВИКЛАДАЧІВ ФАХОВИХ КОЛЕДЖІВ</b>	
<i>Ірина Мося</i> .....	248
<b>ЯКІСТЬ ПРОФЕСІЙНОЇ ПІДГОТОВКИ ФАХІВЦІВ У ЕКОНОМІЧНИХ КОЛЕДЖАХ: НОРМАТИВНО-ПРАВОВИЙ АСПЕКТ</b>	
<i>Дмитро Наглий</i> .....	254
<b>АНАЛІЗ ЗАКОНОДАВЧИХ АКТІВ І НОРМАТИВНО-ПРАВОВИХ ДОКУМЕНТІВ ЩОДО РОЗВИТКУ ПРАВОВОЇ КОМПЕТЕНТНОСТІ ПЕДАГОГІВ ПРОФЕСІЙНОГО НАВЧАННЯ ЗАКЛАДІВ ПРОФЕСІЙНОЇ ОСВІТИ БУДІВЕЛЬНОЇ ГАЛУЗІ</b>	
<i>Денис Натеса</i> .....	257
<b>РОЗВИТОК ШИРОТИ МИСЛЕННЯ МАЙБУТНІХ КВАЛІФІКОВАНИХ РОБІТНИКІВ ЗАСОБАМИ ВІЗУАЛІЗАЦІЇ ОСВІТНЬОГО ПРОЦЕСУ</b>	
<i>Світлана Онищенко</i> .....	262
<b>ПІДПРИЄМНИЦЬКА ОСВІТА ЯК СКЛАДОВА ОСВІТНЬОЇ ПОЛІТИКИ УКРАЇНИ</b>	
<i>Валерій Орлов</i> .....	275
<b>ЗАРУБІЖНИЙ ДОСВІД ОБМІНУ ЗНАННЯМИ МІЖ ПЕДАГОГІЧНИМИ ПРАЦІВНИКАМИ В ЗАКЛАДАХ ВИЩОЇ ОСВІТИ</b>	
<i>Анна Остапенко</i> .....	280
<b>ЗАСОБИ, МЕТОДИ ТА ПРИЙОМИ ЕКОЛОГІЧНОЇ ПІДГОТОВКИ СТУДЕНТІВ МЕДИЧНОГО КОЛЕДЖУ</b>	
<i>Іван Пасічник, Ольга Грошовенко</i> .....	284
<b>ПІДГОТОВКА ЗДОБУВАЧІВ ПРОФЕСІЙНОЇ (ПРОФЕСІЙНО-ТЕХНІЧНОЇ) ОСВІТИ З ПРОФЕСІЇ «РІЗЬБЯР ПО ДЕРЕВУ ТА БЕРЕСТУ» ВІДПОВІДНО ДО ВИМОГ РИНКУ ПРАЦІ</b>	
<i>Ілля Пахомов, Ганна Юрченко</i> .....	289
<b>ВДОСКОНАЛЕННЯ ПРОФЕСІЙНОЇ КОМПЕТЕНТНОСТІ ПЕДАГОГІВ В ОСВІТНІЙ ОРГАНІЗАЦІЇ</b>	
<i>Тетяна Пащенко</i> .....	293

**РОЗВИТОК ПРОФЕСІЙНОЇ КОМПЕТЕНТНОСТІ ПЕДАГОГІЧНИХ ПРАЦІВНИКІВ  
КЗП(ПТ)О «КИЇВСЬКИЙ ПРОФЕСІЙНИЙ КОЛЕДЖ ТЕХНОЛОГІЙ ТА ДИЗАЙНУ» В  
УМОВАХ ВОЄННОГО ТА ПОВОЄННОГО ЧАСУ**

<i>Наталія Писарець</i> .....	297
<b>ОСОБЛИВОСТІ ДЕРЖАВНО-ПРИВАТНОГО ПАРТНЕРСТВА У СФЕРІ ПРОФЕСІЙНОЇ ОСВІТИ І НАВЧАННЯ ІТАЛІЇ</b>	
<i>Валентина Попова</i> .....	301
<b>МЕТОДИЧНІ ЗАСАДИ РОЗРОБЛЕННЯ ЦИФРОВОЇ ПЛАТФОРМИ ПРОФЕСІЙНОЇ ПІДГОТОВКИ КВАЛІФІКОВАНИХ РОБІТНИКІВ МАШИНОБУДІВНОЇ ГАЛУЗІ</b>	
<i>Микола Пригодій</i> .....	306
<b>МЕХАНІЗМИ ВПРОВАДЖЕННЯ ЗАРУБІЖНОГО ДОСВІДУ ПУБЛІЧНО-ПРИВАТНОГО ПАРТНЕРСТВА У ДПТНЗ «ТЕРНОПІЛЬСЬКЕ ВПУ СФЕРИ ПОСЛУГ ТА ТУРИЗМУ»</b>	
<i>Наталія Пташник</i> .....	311
<b>ВИКОРИСТАННЯ СТРУКТУРОВАНИХ КЕЙСІВ ДЛЯ ДОСЛІДЖЕННЯ ЕНЕРГЕТИЧНОЇ ЕФЕКТИВНОСТІ БУДІВЕЛЬНОЇ ГАЛУЗІ У ЗАКЛАДАХ ОСВІТИ</b>	
<i>Тетяна Пятничук</i> .....	314
<b>МЕХАНІЗМИ ВИКОРИСТАННЯ ЄВРОПЕЙСЬКОГО ДОСВІДУ ПУБЛІЧНО- ПРИВАТНОГО ПАРТНЕРСТВА У РОЗВИТКУ ПРОФЕСІЙНОЇ ОСВІТИ В УКРАЇНІ</b>	
<i>Валентина Радкевич</i> .....	317
<b>ЕЛЕКТРОННЕ ОЦІНЮВАННЯ ПРОФЕСІЙНОЇ ДІЯЛЬНОСТІ ПЕДАГОГІЧНИХ ПРАЦІВНИКІВ ЗАКЛАДІВ ОСВІТИ</b>	
<i>Олександр Радкевич</i> .....	324
<b>ПРОБЛЕМИ ФОРМУВАННЯ ДУХОВНО-МОРАЛЬНИХ ЦІННОСТЕЙ У СТУДЕНТІВ ФАХОВИХ КОЛЕДЖІВ В УМОВАХ ДИСТАНЦІЙНОГО НАВЧАННЯ</b>	
<i>Світлана Рандюк</i> .....	328
<b>ОСНОВНІ ПРИНЦИПИ ЗАБЕЗПЕЧЕННЯ БЕЗПЕРЕРВНОГО ПРОФЕСІЙНОГО РОЗВИТКУ ПЕДАГОГІЧНИХ ПРАЦІВНИКІВ</b>	
<i>Юлія Роїк</i> .....	331
<b>РОЗВИТОК ІННОВАЦІЙНОЇ ПОВЕДІНКИ МАЙБУТНІХ КВАЛІФІКОВАНИХ РОБІТНИКІВ У ЗАКЛАДАХ ПРОФЕСІЙНОЇ ОСВІТИ В УМОВАХ ВОЄННОГО ТА ПОВОЄННОГО ЧАСУ</b>	
<i>Леонід Романов</i> .....	336
<b>ТРИВАЛИЙ СТРЕС ПІД ЧАС ВІЙНИ: У ЧОМУ НЕБЕЗПЕКА ТА ЯКІ Є ОЗНАКИ ПСИХІЧНОГО РОЗЛАДУ</b>	
<i>Наталія Рудюк</i> .....	340
<b>РОЗВИТОК КРИТИЧНОГО МИСЛЕННЯ УЧНІВ В УМОВАХ ВОЄННОГО ЧАСУ</b>	
<i>Олена Савченко</i> .....	343
<b>РОЗВИТОК ЗДАТНОСТІ ЗДОБУВАЧІВ ОСВІТИ ДО ПІДПРИЄМНИЦЬКОЇ ДІЯЛЬНОСТІ У ПОВОЄННИЙ ПЕРІОД</b>	
<i>Оксана Сергієнко</i> .....	347
<b>ПРОФЕСІЙНИЙ РОЗВИТОК УЧИТЕЛІВ-ФІЛОЛОГІВ У СИСТЕМІ СПЕЦІАЛІЗОВАНОЇ ОСВІТИ НАУКОВОГО СПРЯМУВАННЯ</b>	
<i>Галина Сердюк</i> .....	350
<b>ЗАБЕЗПЕЧЕННЯ ЯКОСТІ ОСВІТНЬОГО ПРОЦЕСУ В УМОВАХ ЗМІШАНОГО НАВЧАННЯ МАЙБУТНІХ ФАХІВЦІВ</b>	



<i>Оксана Субіна</i> .....	353
<b>ФОРМИ ОРГАНІЗАЦІЇ ТА СУЧАСНІ ТЕХНОЛОГІЇ ЦИФРОВОГО НАВЧАННЯ МАЙБУТНІХ ФАХІВЦІВ</b>	
<i>Валентина Супильник</i> .....	357
<b>MODERN INTERNATIONAL PRACTICES OF MOTIVATION DEVELOPMENT TO WORK IN ONLINE FORMAT AS A COMPONENT OF PROFESSIONAL TRAINING</b>	
<i>Daria Suprun</i> .....	360
<b>КОНЦЕПЦІЯ РОЗВИТКУ ПРОФЕСІЙНОЇ КОМПЕТЕНТНОСТІ ПЕДАГОГІЧНИХ ПРАЦІВНИКІВ ФАХОВИХ КОЛЕДЖІВ</b>	
<i>Олена Тімова</i> .....	365
<b>ІНФОРМАЦІЙНО-ЦИФРОВА КОМПЕТЕНТНІСТЬ СОЦІАЛЬНОГО ПЕДАГОГА – ЗАПОРУКА УСПІШНОЇ ПРОФЕСІЙНОЇ ДІЯЛЬНОСТІ</b>	
<i>Яна Ткачова</i> .....	370
<b>ОСОБЛИВОСТІ РОЗВИТКУ ПУБЛІЧНО-ПРИВАТНОГО ПАРТНЕРСТВА У СФЕРІ ПРОФЕСІЙНОЇ ОСВІТИ І НАВЧАННЯ РЕСПУБЛІКИ ПОЛЬЩА</b>	
<i>Роман Фриз</i> .....	373
<b>СТВОРЕННЯ СУЧАСНОГО ОСВІТЬОГО ПРОСТОРУ ЗАКЛАДУ ПРОФЕСІЙНОЇ (ПРОФЕСІЙНО-ТЕХНІЧНОЇ) ОСВІТИ ЧЕРЕЗ РЕАЛІЗАЦІЮ МІЖНАРОДНИХ ПРОЄКТІВ</b>	
<i>Євеліна Царьова</i> .....	377
<b>РОЗВИТОК ЦИФРОВОЇ КОМПЕТЕНТНОСТІ ВИКЛАДАЧІВ ЗАГАЛЬНООСВІТНІХ ДИСЦИПЛІН</b>	
<i>Ольга Чадюк</i> .....	380
<b>МЕТОДИЧНІ ОСНОВИ ПРАКТИЧНОЇ ПІДГОТОВКИ ОХОРОНЦІВ ДО ПРОФЕСІЙНОЇ ДІЯЛЬНОСТІ В ЕКСТРЕМАЛЬНИХ СИТУАЦІЯХ</b>	
<i>Олександр Четверіков</i> .....	383
<b>ФОРМУВАННЯ ЗЕЛЕНИХ НАВИЧОК У ЗДОБУВАЧІВ ПРОФЕСІЙНИХ КВАЛІФІКАЦІЙ</b>	
<i>Олена Шамралюк, Любоє Пархомюк</i> .....	388
<b>ЕКСПЕРТНЕ ОЦІНЮВАННЯ ПЕДАГОГІЧНИХ УМОВ РОЗВИТКУ ПІДПРИЄМНИЦЬКОЇ КОМПЕТЕНТНОСТІ МАЙБУТНІХ ХУДОЖНИКІВ-ВИКОНАВЦІВ</b>	
<i>Людмила Шестерікова</i> .....	391
<b>РОЗВИТОК ХУДОЖНЬО-КОНСТРУКТИВНОЇ І ПІДПРИЄМНИЦЬКОЇ КОМПЕТЕНТНОСТЕЙ МАЙБУТНІХ ДИЗАЙНЕРІВ ЗАСОБАМИ ПОЗААУДИТОРНИХ ДИЗАЙН-ПРОЄКТІВ</b>	
<i>Ганна Шкарупа</i> .....	399
<b>ФОРМУВАННЯ ЕКОЛОГІЧНОЇ КОМПЕТЕНТНОСТІ МАЙБУТНІХ МЕДИЧНИХ СЕСТЕР У ДИСКУРСІ СУЧАСНОЇ ПРОФЕСІЙНОЇ ПЕДАГОГІКИ</b>	
<i>Ігор Шустик</i> .....	403
<b>ЕФЕКТИВНІ НАПРЯМИ ПРОФЕСІЙНОГО РОЗВИТКУ ПЕДАГОГІЧНИХ ПРАЦІВНИКІВ КОЛЕДЖІВ</b>	
<i>Олександр Ямковий</i> .....	406

## РЕАЛІЗАЦІЯ КОУЧИНГОВОГО ПІДХОДУ В ПІДГОТОВЦІ ЗДОБУВАЧІВ ПРОФЕСІЙНОЇ ОСВІТИ ДО З МОЛОДІЖНОГО ПІДПРИЄМНИЦТВА

**Людмила Базиль,**

доктор педагогічних наук, учений секретар  
Інститут професійної освіти НАПН України

e-mail: [ljudmilabazyl@gmail.com](mailto:ljudmilabazyl@gmail.com)

ORCID ID: 0000-0003-4130-5436

**Анотація.** У публікації узагальнено наукові здобутки фундаментальних досліджень щодо консультування здобувачів професійної (професійно-технічної) освіти з молодіжного підприємництва. Обґрунтовано суть коучингового підходу як дієвого підґрунтя підготовки здобувачів професійної (професійно-технічної) освіти до підприємництва. Охарактеризовано основні коучингові стратегії консультування здобувачів професійної освіти з молодіжного підприємництва, що ґрунтуються на розумінні підприємництва як реальної можливості зробити свій внесок у розвиток суспільства й усвідомленні підприємця як енергійної й ініціативної людини, генератора цікавих ідей, здатного якісно організувати реалізацію цих ідей і досягати успіху в започаткованій справі.

**Ключові слова:** коучинговий підхід, здобувачі професійної освіти, підприємливість, молодіжне підприємництво, консультування з молодіжного підприємництва, готовність до підприємництва, підприємницька компетентність.

## IMPLEMENTATION OF THE COACHING APPROACH IN THE TRAINING OF PROFESSIONAL EDUCATION ACQUIRES FOR YOUTH ENTREPRENEURSHIP

Ljudmyla Bazyl,

Doctor of pedagogical sciences, academic secretary  
Institute of Vocational Education of the National Academy  
of Educational Sciences of Ukraine

E-mail: [ljudmilabazyl@gmail.com](mailto:ljudmilabazyl@gmail.com)

ORCID ID: 0000-0003-4130-5436

**Abstract.** The publication summarizes the scientific achievements of fundamental research on counseling students of professional (vocational and technical) education in youth entrepreneurship. The essence of the coaching approach as an effective basis for preparing students of vocational education for entrepreneurship is substantiated. Coaching strategies for advising students of professional education in youth entrepreneurship are characterized based on the understanding of entrepreneurship as a real opportunity to contribute to the development of society and the awareness of an entrepreneur as an energetic and proactive person, a generator of interesting ideas, capable of qualitatively organizing the implementation of these ideas and achieving success in the initiated case

**Keywords:** coaching approach, students of vocational education, entrepreneurship, youth entrepreneurship, consulting on youth entrepreneurship, readiness for entrepreneurship, entrepreneurial competence.

Сучасні історико-політичні, соціально-економічні, енергетично-технологічні й інші види викликів глобального, національного й регіонального рівнів (Радкевич, 2022) істотно загострюють суспільну увагу на дослідженнях потенціалу малого і середнього бізнесу (далі – МСБ) та дієвих механізмів його прояву задля відновлення економіки України у повоєнний час. Одним із таких інноваційних дослідницьких пошуків є наукове дослідження «Теоретичні й методичні основи консультування з молодіжного підприємництва у закладах професійної (професійно-технічної) освіти», що з 2022 р. виконується в Інституті професійної освіти Національної академії педагогічних наук України. У межах дослідницького пошуку вчені наукової установи вперше розробили освітню парадигму, концепцію, структурно-функціональну модель та методiku консультування з молодіжного підприємництва у закладах професійної (професійно-технічної) освіти. Відтак, згідно з пропонованою парадигмою консультування з молодіжного підприємництва реалізується як складова формальної і неформальної освіти для кар'єри у сфері підприємництва та спрямовується на розв'язання таких чотирьох завдань: 1) підвищення рівня обізнаності здобувачів професійної освіти щодо самозайнятості й можливостей кар'єрного зростання у підприємстві; 2) рефлексія особистісних якостей і загальноприйнятих (горизонтальних) навичок, які є ознакою підприємницького мислення та поведінки; 3) розроблення бізнес-проектів і керування міні-компаніями; 4) усвідомлення способів набуття ділових навичок і знань про те, як розпочати й успішно розвивати бізнес за конкретних соціально-економічних обставин (Базиль, & Орлов, 2023).

Розроблена концепція консультування з молодіжного підприємництва у закладах професійної (професійно-технічної) освіти спрямована на вирішення низки проблем, а саме: підготовки молоді до підприємницької діяльності й законодавчого забезпечення захисту прав його суб'єктів; правового регулювання державної політики у сфері розвитку молодіжного підприємництва; координації дій на рівні органів виконавчої влади, органів місцевого самоврядування, громадських організацій у наданні державної і регіональної підтримки розвитку молодіжного підприємництва; конкретизації методологічних підходів і принципів консультування молоді щодо започаткування власного бізнесу; усвідомлення механізмів ефективної взаємодії, конструктивної співпраці між представниками науки, освіти і бізнесу (Базиль, 2023). Концепція розглядається як складно-системна стратегія мети, завдань, методологічних підходів, принципів, форм організації психолого-педагогічного процесу своєчасного надання дієвої допомоги здобувачам професійної освіти в започаткуванні власної справи, а також адаптування й успішного провадження підприємницької діяльності в умовах ринкової економіки, що реалізується в інтелектуальній, дослідницько-аналітичній і проєктній діяльності педагогічних працівників (на основі аналізу проблемних питань і пошуку конструктивних рішень їх розв'язання), а також у взаємодії з майбутніми фахівцями задля застосування набутих знань і умінь.

Спроєктовану вченими структурно-функціональну модель консультування з молодіжного підприємництва у закладах професійної (професійно-технічної) освіти об'ґрунтовано цілісністю п'яти компонентів: нормативно-детермінантного, що охоплює комплекс цілей та завдань, зумовлених соціальним замовленням щодо підготовки молоді до підприємницької діяльності для повоєнного відновлення України, вимогами освітніх та професійних стандартів; теоретико-методологічного, що містить підходи і принципи до здійснення консультування з молодіжного підприємництва у закладах професійної (професійно-технічної) освіти; змістового, що конкретизується компонентами кар'єрної

компетентності здобувачів професійної освіти та їх готовності до вибору підприємницької діяльності як напряму реалізації подальшої освітньо-професійної траєкторії; процесуального, що включає форми, методи, технології та методики консультування з молодіжного підприємництва; критеріально-діагностичного, що поєднує критерії та показники педагогічної ефективності консультування з молодіжного підприємництва (Закатнов, 2023).

Розроблена вченими методика консультування з молодіжного підприємництва в закладах П(ПТ)О містить: теоретичні, практичні й технологічні аспекти. До теоретичних віднесено: основні категорії консультування з молодіжного підприємництва; закономірності консультування з молодіжного підприємництва між: якістю нормативно-правового забезпечення та інтенсивністю впровадження педагогічних інновацій; фінансовим і ресурсним забезпеченням діяльності структурних підрозділів, що здійснюють консультування, й ефективністю консультаційної діяльності; доповненням системи позанавчальних заходів формами консультування з молодіжного підприємництва і результативністю консультативної діяльності; наявністю в закладі освіти програми мотивації всіх суб'єктів освітнього процесу до участі в консультуванні та результативністю підготовки молоді до підприємницької діяльності; результативністю консультування з молодіжного підприємництва та системністю координації діяльності усіх суб'єктів консультування; принципи консультаційної діяльності з підготовки здобувачів професійної освіти до відкриття й ведення власної справи. Практичні аспекти методики характеризують створення організаційно-педагогічних умов застосування ефективних видів консультаційної діяльності з підготовки молоді до підприємницької діяльності та форм організації консультування з молодіжного підприємництва; забезпечення відповідності змісту консультаційної діяльності й специфіки галузі, для якої здійснюється підготовка майбутніх кваліфікованих робітників; чітке визначення умінь і навичок, які необхідно сформувати у майбутніх кваліфікованих робітників для підвищення їхньої готовності і здатності до відкриття і ведення власної справи. Технологічні аспекти представлено методиками психологічного, юридичного й бізнес-консультування здобувачів професійної освіти з відкриття і ведення власної справи (Байдулін, Ваніна, Гриценко, Єршова, Закатнов, & Савченко та ін., 2023).

Реалізація означених наукових здобутків у сучасній практиці консультування з молодіжного підприємництва здійснюється через стратегії коучингового підходу, що передбачають розвиток креативності, прищеплення стійкості й набуття молоддю практичних навичок, необхідних для успішної діяльності у складному світі бізнесу. Кожна з пропонованих стратегій спрямовується на всебічний розвиток здобувачів професійної освіти як молодих інноваторів, що конкретизується актуалізацією їхнього творчого критичного мислення з акцентуацією принципів етичного підприємництва (Власова, Борбіч, 2022). Розглянемо особливості означених стратегій.

Так, стратегія заохочення творчого мислення передбачає виконання проблемно-пошукових завдань, що потребують оригінальності, нестандартних підходів, моніторингових досліджень, віднайдення цікавих рішень у ситуаціях, що, на перший погляд, видаються проблемними і неможливими для виконання. Саме активізація творчого мислення стимулює майбутніх фахівців до розроблення новаторських продуктів і послуг, розвиває стійкість, уможливлючи адаптування майбутніх молодих підприємців до непередбачуваних ситуацій бізнес-діяльності. Означена стратегія сприяє підготовці

фахівців, здатних трансформувати вигадані ідеї-образи й фантазійні концепції в інноваційні проєкти реальної дійсності, що нетрадиційними способами забезпечують цивілізаційний поступ.

Стратегія розвитку аналітико-критичних навичок реалізується на основі проведення детального (методичного) аналізу реальних викликів різного рівня та віднайдення ефективних способів їх вирішення. Означена стратегія ґрунтується на системному підході й передбачає деталізацію молодими підприємцями складних проблем бізнес-діяльності, виокремлюючи в них окремі складники, котрі можливо вирішити, та інші керовані компоненти. При цьому, акцентується увага на стратегічному плануванні, що забезпечує відповідність рішень довгостроковим цілям. Отже, набуваючи навичок аналітичної діяльності здобувачі П(ПТ)О вчать не лише долати перешкоди, а й виокремлювати у проблемних ситуаціях можливості для особистісно-професійної самореалізації та кар'єрного зростання на довгострокову перспективу. Таким чином стратегія розвитку аналітико-критичних навичок сприяє розвитку механізмів мислення для вирішення проблем, котрі виходять за межі бізнес-діяльності, сприяючи формуванню фахівців, які здатні передбачати та завчасно вирішувати майбутні виклики в динамічному середовищі підприємництва, а також винахідливо розв'язувати суспільні виклики різного рівня.

Стратегія акцентуації командної співпраці ґрунтується на ідеї, що підприємницький успіх виникає завдяки злагодженим колективним зусиллям. Відтак, її зміст спрямовано на усвідомлення майбутніми молодими підприємцями важливості командної співпраці, набуття навичок комунікативної взаємодії й вирішення конфліктних ситуацій, а також розуміння унікальності внеску кожного учасника команди у спільний успіх, розвитку товарищескості й взаємозв'язку між командною роботою та інноваційними проєктами. У такий спосіб відбувається підготовка учнівської і студентської молоді до особливостей динаміки реальної бізнес-діяльності. У підприємницько-орієнтованому освітньому середовищі, де різні погляди його суб'єктів стимулюють творчість, саме акцентуація командної співпраці закладає підвалини для створення підприємств, що успішно функціонуватимуть завдяки злагодженій колективній роботі й отриманню спільних успіхів.

Стратегія набуття реального досвіду є ключовою у вихованні майбутніх молодих підприємців й уможливорює перехід від теоретичних знань до їх практичного застосування. Формами реалізації означеної стратегії є: стажування, наставництво в галузі, знайомство з успішними підприємцями. Залучення майбутніх фахівців – молодих підприємців у реальні сценарії бізнес-діяльності сприяє набуттю фактичних і практикоорієнтованих знань про виклики та можливості підприємницького виду господарювання, вдосконаленню навичок прийняття рішень у різних ситуаціях, розвитку адаптивності, глибокому розумінню динаміки галузі, аналізу власних очікувань, а також узгодженню прогнозних рішень зі складністю підприємницької діяльності. Зауважимо, що опанування операційно-технологічних і практичних знань не тільки пришвидшує процес навчання, але й формує у здобувачів П(ПТ)О почуття впевненості під час орієнтування на «незнайомій» території підприємства. Таким чином, майбутні молоді підприємці вдосконалять теоретичні знання, почуття стійкості та розуміння якості, необхідних для успіху в конкурентному світі бізнесу.

Стратегія розвитку мислення для зростання передбачає сприйняття викликів як можливостей для зростання, а невдач, як своєрідних «сходинок» для вдосконалення. Ця зміна мислення виховує бажання вчитися та готовність витримувати труднощі, що є необхідним для стабільного успіху в динамічній сфері бізнесу. Культивування мислення

про зростання сприяє творчості та схильності до інновацій. Здобувачі П(ПТ)О, володіючи мисленням для зростання, більш часто виявляють схильність досліджувати невідомі об'єкти як простір для майбутньої підприємницької діяльності, прораховувати ризики та розширювати межі можливих впливів. Реалізація означеної стратегії сприятиме формуванню покоління молодих підприємців, які скрупульозно і зважено підходять до аналізу викликів, просуваючи вперед свої підприємства та підприємницьку екосистему загалом.

Стратегія навчання фінансової грамотності зорієнтована на всебічне розуміння й засвоєння початківцями-підприємцями фінансових принципів для впевненої орієнтації в складній фінансовій сфері бізнесу. Оволодіваючи знаннями про бюджетування, фінансове планування та моделі доходів, майбутні молоді підприємці вчаться визначати обґрунтовані фінансові рішення. Розуміння тонкощів фінансового менеджменту сприятиме забезпеченню стійкості функціонування їхніх підприємств і дасть змогу скористатися можливостями стратегічного зростання. Крім того, фінансова грамотність сприяє підзвітності та прозорості ділової практики. Підприємці, які добре знаються на фінансовому менеджменті, можуть ефективно донести своє бачення до інвесторів, забезпечити фінансування та оптимізувати перерозподіл ресурсів. Ця стратегія гарантує, що наступне покоління підприємців матиме розвинену фінансову кмітливість для перетворення фантастичних, вимірних проєктів, інноваційних ідей у фінансово життєздатні та стійкі бізнес-проєкти.

Стратегія етичного підприємництва, ґрунтуючись на ідеї, що саме етичні міркування є основою стабільного успіху в динамічній бізнес-сфері, передбачає формування «морального компасу» підприємців-початківців, наголошуючи на значущості чесності, соціальної відповідальності та сталого розвитку в бізнес-практиці. Інтегрування етичних принципів з основами підприємницької освіти уможливорює розвиток у майбутніх фахівців відчуття мети, соціального ефекту бізнес-продукції, її впливу на суспільство, пропагуючи мислення, яке надає перевагу довгостроковим позитивним результатам над короткостроковими доходами. Ця стратегія закладає міцну моральну основу та покращує репутацію молодих підприємців у бізнес-спільноті. Етичні підприємці зміцнюють довіру зацікавлених сторін, залучають соціально свідомих споживачів і сприяють покращенню спільнот. Пропагуючи етичне підприємництво, припускаємо, що наступне покоління бізнес-лідерів цінувати прибуток і етичні принципи, створюючи позитивний і тривалий вплив на світ.

Стратегія наставництва й менторства передбачає створення надійних систем наставництва, які об'єднують молодих підприємців із досвідченими бізнес-лідерами. Такі взаємини пропонують безцінні ідеї, знання галузі та емоційну підтримку, прискорюючи навчання для тих, хто проходить складний підприємницький шлях. Ментори презентують здобувачам професійної освіти власний досвід бізнес-діяльності, зосереджуючи їхню увагу на можливих труднощах і успіхах, а також пропонують своєрідний алгоритм – дорожню карту започаткування власної справи й успішного просування бізнесу. Завдяки персоналізованому керівництву майбутні фахівці мають змогу отримати практичні знання та сформувані ширший погляд на ймовірні виклики й можливості. Крім того, менторство сприяє створенню спільноти в підприємницькій екосистемі, сприяючи налагодженню зв'язків і співпраці. Підприємці-початківці, засвоївши ефективні практичні поради наставників, виявляють вищий рівень підготовленості у прийнятті поміркованих,

виважених рішень, створенні економічно стійких підприємств та здійсненні суттєвого внеску в становлення підприємницької екосистеми. Означена стратегія пропагує ідею, що багатство знань, накопичених досвідченими підприємцями, стане каталізатором успіху молодих поколінь.

Стратегія нетворкінгу або мережевих можливостей реалізується шляхом проведення для здобувачів професійної (професійно-технічної) освіти семінарів, форумів, інших заходів. Це уможлиблює багатопланову й різнорівневу комунікативну взаємодію між майбутніми кваліфікованими робітниками, молодими інноваторами – авторами інноваційних стратегій, досвідчених фахівців- професіоналів галузі, потенційних інвесторів, сприяючи створенню ефективних шляхів для налагодження зв'язків і розвитку відносин, що не обмежуються окремою освітньою програмою чи навчальною дисципліною. Саме мережеві можливості створюють платформу для ефективного обміну знаннями, співпраці та партнерства. Майбутні підприємці-початківці отримують доступ до різноманітних точок зору, інформації про ринок і потенційних наставників, збагачуючи своє розуміння бізнес-сфери. Крім того, нетворкінг розвиває почуття цілісності суб'єктів підприємницької екосистеми. Спільно набутий досвід завдяки докладеним разом зусиллям стає важливим каталізатором розвитку компетентностей для успішної бізнес-діяльності в царині молодіжного підприємництва.

Наголошуючи на важливості нетворкінгу, молоді підприємці не лише стійко долають виклики підприємництва, але й налагоджують зв'язки, які підживлюватимуть їхні підприємства та сприятимуть ширшому підприємницькому успіху.

Реалізація стратегії визнання успіхів і невдач у бізнесі у процесі підготовки майбутніх фахівців у ЗП(ПТ)О зорієнтована на формування підприємницької культури, що відзначає кожний, навіть незначний, успішний результат у бізнес-діяльності як свідчення наполегливості, креативності й інноваційності. Визнаючи досягнення, у майбутніх молодих підприємців зміцнюється впевненість, розвивається позитивне мислення, необхідне для подолання викликів ділового світу. Таке своєрідне «відзначення успіхів» слугує потужним мотиватором, що надихає до нових зусиль і самовідданості. Однак і культивування культури, яка передбачає аналіз невдач, є не менш важливим. Сприйняття невдач, як можливостей для навчання, заохочує стійкість і проактивний підхід до вирішення проблем. Майбутні підприємці, які вміють у невдачі виявити цінні уроки для навчання і розвитку, виявляють вищий рівень підготовленості для адаптації, особистісного й професійного розвитку та успіху в підприємницькому середовищі, яке постійно змінюється. Ця стратегія сприяє широкому розвитку підприємницького мислення та сприяє формуванню покоління підприємців, котре розглядатиме успіхи й невдачі як невід'ємні компоненти трансформаційного досвіду навчання.

Отже, для розвитку молодіжного підприємництва в Україні актуальними є коучингові стратегії, сукупність яких сприяє реалізації новітньої освітньої парадигми, концепції й моделі консультування здобувачів професійної освіти з молодіжного підприємництва. Цілісне застосування розглянутих стратегій коучингового підходу дає змогу педагогічних працівникам ЗП(ПТ)О вийти за межі традиційної передачі бізнес-знань й зосередитися на розвитку підприємницького мислення майбутніх фахівців. Розширення можливостей молодих людей мислити творчо, критично вирішувати проблеми та ефективно співпрацювати озброює їх базовими навичками та плекає дух інновацій, життєво важливий для успіху. Реальний досвід, наставництво та можливості для нетворкінгу долають розрив

між теорією та практикою, надаючи безцінне розуміння та сприяючи почуттю спільності в підприємницькій екосистемі. Навчання фінансовій грамотності та сприяння становленню етичного підприємництва гарантують, що молоді підприємці розумітимуться на тонкощах бізнесу та віддаватимуть перевагу довгостроковому впливу на суспільство, а не миттєвим прибуткам. Визнання успіхів і навчання на невдачах сприятиме розвитку мислення, заохочуючи стійкість здобувачів П(ПТ)О перед викликами. Отже, реалізація висвітлених коучингових стратегій сприятиме здійсненню комплексного підходу до консультування здобувачів професійної освіти з питань молодіжного підприємництва. Приймаючи та впроваджуючи наведені в статті наукові здобутки та стратегії їх реалізації, можливо сформуванню покоління підприємців, що уможливить економічне відновлення Української держави у повоєнний час.

### Список посилань

Алексеева, С.В, Базиль, Л.О., Гриценко, І.А., Єршова, Л.М., Закатнов, Д.О., Орлов, В.Ф., & Сохацька, Г.В., (2020). Підготовка майбутніх кваліфікованих кадрів до підприємницької діяльності в умовах розвитку малого бізнесу: теорія і практика: монографія. Житомир: «Полісся».

Базиль Л., Орлов В. Концептуально-парадигмальні виміри підготовки здобувачів професійної освіти до молодіжного підприємництва. *Вісник Глухівського національного педагогічного університету імені Олександра Довженка*. Педагогічні науки. Вип. 53. 2023. С. 31-39

Базиль, Л. (2023). Концепція консультування з молодіжного підприємництва у закладах професійної (професійно-технічної) освіти. *Педагогічні науки: теорія, історія, інноваційні технології*, 2023, № 7 (131). С.180-196 DOI 10.24139/2312-5993/2023.07/180-196 URL: [https://pedscience.sspu.edu.ua/?page\\_id=5533](https://pedscience.sspu.edu.ua/?page_id=5533) (дата звернення: 02.03.2024)

Базиль, Л., Орлов, В. (2022). Проблеми консультування з питань розвитку молодіжного підприємництва. *Professional Pedagogics*, 2022. 1(24), С. 18–26. <https://doi.org/10.32835/2707-3092.2022.24.18-26>

Власова, В., & Борбіч, М. (2022). Етичні принципи в підприємницькій діяльності. *Підприємництво та інновації*, (23), 42-46. <https://doi.org/10.37320/2415-3583/23.8>

Дикань, В.Л., Компанієць В.В., Полякова, О.М. (2012). Етичні основи бізнесу: навч. посібн. Харків: УкрДАЗТ, 2012. 316 с.

Доброчесність та етика в бізнесі. URL: [https://www.unodc.org/documents/e4j/IntegrityEthics/E4J\\_Integrity\\_and\\_Ethics\\_Module\\_11\\_final\\_UKR.pdf](https://www.unodc.org/documents/e4j/IntegrityEthics/E4J_Integrity_and_Ethics_Module_11_final_UKR.pdf) (дата звернення: 28.02.2023)

Закатнов, Д. (2023). Психолого-педагогічне обґрунтування моделі консультування з молодіжного підприємництва для повоєнного відновлення економіки України. *Інноваційна професійна освіта*, 2(9), 387-391. <https://conference.ivet.edu.ua/index.php/2022-1/issue/view/10>;

Консультативна психологія: підручник / І.С. Булах, В. У. Кузьменко, Е. О. Помиткін [та ін.] : Вінниця: ТОВ «Нілан-ЛТД», 2014. 482 с.



Краус, К., Краус, Н., Осецький, В. (2023). Молодіжне підприємництво та політика підтримки молоді в умовах воєнного стану. *Європейський науковий журнал економічних та фінансових інновацій*. Том. 1, № 11, 151-164.

Пучкова С. І. (2019) Методи підвищення етичного рівня бізнес-організації. *Ефективна економіка*. № 12. URL: <http://www.economy.nayka.com.ua/?op=1&z=7555> (дата звернення: 29.02.2023). DOI: 10.32702/2307-2105-2019.12.1074.

Радкевич, В. О. (2022). Науково-методичне забезпечення розвитку професійної освіти в умовах сучасних викликів: Наукова доповідь на методологічному семінарі НАПН України «Науково-методичне забезпечення розвитку професійної освіти в умовах нових викликів», 17 листопада 2022 р. Вісник Національної академії педагогічних наук України, 4(2), 1-15. <https://doi.org/10.37472/v.naes.2022.4218>

Соціальні очікування учнівської молоді XXI століття : монографія / Т.Ю. Куниця, І.Б. Савельчук, Л.В. Гончар, Д.Д. Бирик, В.М. Амеліна; за заг.ред. Т.Ю. Куниці. Івано-Франківськ: НАІР, 2023. 93 с.

Ткачук О.М. Етичні та психологічні складники підприємницької діяльності. Науковий вісник Ужгородського національного університету. *Міжнародні економічні відносини та світове господарство*. Випуск 19. Частина 3. Ужгород, 2018. С. 102–105 URL: [http://www.visnyk-econom.uzhnu.uz.ua/archive/19\\_3\\_2018ua/23.pdf](http://www.visnyk-econom.uzhnu.uz.ua/archive/19_3_2018ua/23.pdf) (дата звернення: 29.02.2023)

Черевко, К. Ю. (2019). Молодіжне підприємництво в розрізі законодавства України. *Юридичний науковий електронний журнал*. № 6. URL: <https://doi.org/10.32782/2524-0374/2019-6/85>

УДК 377/378.091.322:34]:316.334.23-051"364"

## КОНСУЛЬТУВАННЯ МАЙБУТНІХ ФАХІВЦІВ З ПИТАНЬ НОРМАТИВНО-ПРАВОВОГО ЗАБЕЗПЕЧЕННЯ ПІДПРИЄМНИЦЬКОЇ ДІЯЛЬНОСТІ В УМОВАХ ВОЄННОГО СТАНУ

**Валерій Байдулін,**

*молодший науковий співробітник лабораторії професійної кар'єри*

*Інституту професійної освіти НАПН України,*

*м. Київ, Україна*

*<https://orcid.org/0000-0002-8176-4445>*

**Анотація.** У статті висвітлено питання консультування майбутніх підприємців із змін та доповнень у законодавстві України на час дії воєнного стану. Визначено аспекти спрощення податкових платежів, державної реєстрації юридичних осіб, фізичних осіб – підприємців та деякі питання трудових відносин і оплати праці в умовах воєнного стану в державі.

**Ключові слов:** Консультування, підприємницька діяльність, зміни в законодавстві, воєнний стан, відновлення економіки.

## CONSULTING FUTURE SPECIALISTS ON THE REGULATORY AND LEGAL SECURITY OF BUSINESS ACTIVITIES UNDER THE CONDITIONS OF MARITAL STATE

**Valerii Baidulin,**

*Researcher of the Professional Career laboratory of the Institute of Vocational Education of*

*NAES of Ukraine, Kyiv, Ukraine*

**Abstract.** The article covers the issue of advising the future entrepreneurs on changes and additions to the legislation of Ukraine during martial law. Aspects of simplifying tax payments, state registration of legal entities, individual entrepreneurs, and some issues of labor relations and wages in the state of martial law are defined.

**Keywords:** Consulting, entrepreneurship, changes in legislation, martial law, economic recovery.

Запровадження та подовження воєнного стану в Україні у зв'язку з військовою агресією російської федерації вносить свої корективи в усі сфери суспільних відносин. В умовах воєнного стану з суттєвими проблемами зіткнулися і підприємці, прибутки яких значно знизилися або й зовсім відсутні, а в місцевостях, де відбуваються бойові дії та у зруйнованих містах зупинилася робота усіх закладів та підприємств і громадяни опинилися у зовсім скрутному становищі.

Саме тому, враховуючи специфіку підприємницької діяльності в умовах воєнного стану, особливого значення набуває формування консалтингового простору, що запропонує громадянам, які зацікавилися можливістю відкриття власної справи, наступні послуги: інформування про ресурси та можливості започаткування власної справи; професійне тестування з метою виявлення нахилів до підприємництва, у тому числі із застосуванням психо діагностичних методик; консультування з питань законодавства щодо державної реєстрації суб'єктів господарювання; проведення навчальних семінарів з питань організації підприємницької діяльності, у тому числі із залученням представників органів влади, державних структур та організацій, які за напрямками діяльності сприяють

розвитку і підтримці малого та середнього бізнесу; індивідуальне консультування з питань бізнес-планування; професійне навчання за курсом «Організація малого бізнесу» або напрямками, що передбачають самозайнятість.

Що стосується консультування майбутніх підприємців із змін та доповнень у законодавстві України на час дії воєнного стану, воно має містити в собі консультації щодо питань загального законодавства, консультування у сфері взаємовідносин з органами державної влади та управління, у сфері взаємовідносин з іншими суб'єктами господарської діяльності, інші правові аспекти майбутньої підприємницької діяльності.

Адже в умовах дії воєнного стану наша держава створила для підприємців велику кількість можливостей для комфортного ведення бізнесу. Це стосується як уже діючих підприємців, так і тих, хто тільки планує розпочати свою власну справу.

**Податки та збори.** Держава відреагувала на початок війни в контексті спрощення податкового регулювання та контролю. Адже мільйони українців були змушені покинути своє житло, втратили прибутки від комерційної діяльності. У момент, коли першим пріоритетом є врятувати сім'ю та зберегти хоча б якусь фінансову «подушку», підприємець небезпідставно втрачає можливість сплачувати податки і думати про імовірні перевірки та штрафи.

15 березня 2022 року було прийнято Закон України «Про внесення змін до Податкового кодексу України та інших законодавчих актів України щодо дії норм на період дії воєнного стану» № 2120-IX, який покликаний підтримати громадян та бізнес на період дії правового режиму воєнного стану.

Дія зазначеного Закону поширюється і на підприємців – платників єдиного податку 1-ї та 2-ї груп. З 1 квітня 2022 року і до припинення дії правового режиму воєнного стану, підприємці можуть не сплачувати єдиний податок.

На сьогодні поки що сплата єдиного податку є добровільною. При цьому, за період, в якому не сплачувався єдиний податок підприємцями 1-ї та 2-ї груп, податкову декларацію платника єдиного податку – фізичної особи – підприємця заповнювати не потрібно.

Також, підприємців звільнили і від обов'язку сплати єдиного соціального внеску (далі — ЄСВ). Так, з 1 березня 2022 року та 12 місяців після припинення воєнного стану, фізичні особи – підприємці, в тому числі ті, які обрали спрощену систему оподаткування, мають право не сплачувати ЄСВ за себе. В такому випадку, розрахунок ЄСВ у складі податкової декларації також заповнювати не потрібно.

Сьогодні, станом на липень 2022 року, можна стверджувати, що вже сформовано нормативну базу та практику сплати податків для ФОП (фізичних осіб підприємців) на період дії воєнного стану в Україні. З початку війни Верховною Радою України було прийнято низку змін до Податкового Кодексу України щодо питань оподаткування та звітності ФОП. Зміни, що безпосередньо стосуються оподаткування ФОП, було внесено Законами № 2120-IX від 15.03.2022, № 2142-IX від 24.03.2022, № 2173-IX від 01.04.2022, № 2192-IX від 14.04.2022.

Законом передбачена і можливість для роботодавців – платників єдиного податку, які обрали спрощену систему оподаткування, не сплачувати ЄСВ за працівників, яких було призвано під час мобілізації на військову службу, відповідно до Указу Президента України від 24 лютого 2022 року № 69/2022 «Про загальну мобілізацію». ЄСВ за таких працівників на час мобілізації буде сплачуватись із державного бюджету.

Щодо безоплатної правової допомоги, то скористатися своїм правом на неї громадяни можуть звернувшись до місцевих центрів з надання безоплатної вторинної правової допомоги. Цілодобово функціонують телефонні номери системи безоплатної правової допомоги (дзвінки зі стаціонарних та мобільних телефонів в межах України безкоштовні).

Окрім того, отримати правову допомогу можна дистанційно:

- скористатися мобільним застосунком «Безоплатна правова допомога», завантаживши його через Google Play чи App Store за посиланням, або завантажити мобільний застосунок «Твоє право», перейшовши за посиланням;
- у месенджерах Телеграм <http://legalaid.gov.ua/telegram.html> та Вайбер <http://legalaid.gov.ua/viber.html>;
- у кабінеті клієнта на сайті системи БПД <https://cabinet.legalaid.gov.ua/>;
- правові консультації також можна переглянути на довідково-інформаційній платформі правових консультацій WikiLegalAid, що розміщена за адресою [www.wiki.legalaid.gov.ua](http://www.wiki.legalaid.gov.ua).

**Державна реєстрація юридичних осіб, фізичних осіб – підприємців в умовах воєнного стану.** Постановою КМУ від 06 березня 2022 р. № 209 встановлено, що в умовах воєнного стану державна реєстрація юридичних осіб, фізичних осіб – підприємців та громадських формувань, державна реєстрація речових прав на нерухоме майно та їх обтяжень (далі – державна реєстрація) проводиться з урахуванням таких особливостей:

- державна реєстрація проводиться виключно державними реєстраторами юридичних осіб, фізичних осіб – підприємців, державними реєстраторами речових прав на нерухоме майно та їх обтяжень (далі – державні реєстратори), посадовими особами Міністерства юстиції, його територіальних органів (далі – посадові особи), включеними до затвердженого Міністерством юстиції переліку державних реєстраторів та посадових осіб (далі – перелік), яким в умовах воєнного стану надається доступ до Державного реєстру речових прав на нерухоме майно та/або Єдиного державного реєстру юридичних осіб, фізичних осіб – підприємців та громадських формувань (далі – реєстри). Перелік може передбачати обмеження (умови) проведення (прийняття) включеними до нього державними реєстраторами, посадовими особами реєстраційних дій (рішень про державну реєстрацію прав);

- посадові особи мають право проводити реєстраційні дії щодо фізичних осіб – підприємців, усіх видів юридичних осіб та громадських формувань, а також приймати рішення про державну реєстрацію речових прав на нерухоме майно та їх обтяжень, якщо відповідні обмеження (умови) не передбачено переліком;

- державна реєстрація юридичних осіб, фізичних осіб – підприємців та громадських формувань може проводитися на підставі надісланих заявником державному реєстратору, посадовій особі електронною поштою або за допомогою інших засобів зв'язку документів в електронній формі, що створені з дотриманням вимог законодавства у сфері електронних довірчих послуг та законодавства про електронні документи та електронний документообіг, або електронних копій документів в паперовій формі. Електронні копії документів в паперовій формі приймаються за умови підписання таких копій з використанням кваліфікованого електронного підпису заявника. Державний реєстратор, посадова особа проводить перевірку такого підпису через офіційний веб-сайт центрального посвідчувального органу та завантажує результати такої перевірки до реєстру, крім випадків відсутності доступу до зазначеного веб-сайту;

- державна реєстрація проводиться невідкладно після отримання у повному обсязі належних документів для державної реєстрації. Документи для державної реєстрації, які подані не у повному обсязі або не відповідають законодавству, не розглядаються та повертаються заявникові без оформлення відповідного рішення з одночасним усним повідомленням заявнику про повний перелік документів, що повинні бути подані, та/або вимоги законодавства, що повинні бути дотримані. Якщо документи для державної реєстрації надіслано електронною поштою або за допомогою інших засобів зв'язку, таке повідомлення заявнику здійснюється електронною поштою або за допомогою інших засобів зв'язку;

- державна реєстрація проводиться незалежно від місцезнаходження нерухомого майна, місцезнаходження юридичних осіб, фізичних осіб – підприємців чи громадських формувань, якщо відповідні обмеження (умови) не передбачено переліком;

- адміністративний збір не справляється за державну реєстрацію благодійних організацій, громадських об'єднань, предметом діяльності яких є надання допомоги Збройним Силам, іншим військовим формуванням, правоохоронним (спеціальним) органам, органам цивільного захисту, добровольчим формуванням територіальних громад, іншим особам, які забезпечують національну безпеку і оборону, відсіч і стримування збройної агресії іноземної держави, а також особам, які постраждали чи можуть постраждати від такої збройної агресії;

- сплата адміністративного збору може підтверджуватися електронною копією (у тому числі скрін-копією) відповідного платіжного документа. Якщо фінансова установа, через яку сплачено адміністративний збір, не забезпечує можливість проведення перевірки достовірності відповідного платіжного документа, державний реєстратор, посадова особа проводить таку перевірку;

- вимоги законодавства щодо необхідності нотаріального засвідчення справжності підпису на документі для державної реєстрації не застосовуються у разі, коли такий підпис виконано у присутності державного реєстратора, посадової особи із встановленням особи підписанта на підставі документа, що посвідчує особу, передбаченого Законом України «Про Єдиний державний демографічний реєстр та документи, що підтверджують громадянство України, посвідчують особу чи її спеціальний статус», якщо відповідні обмеження (умови) не передбачено переліком;

- вимоги законодавства щодо обов'язкового використання для державної реєстрації відомостей реєстрів, автоматизованих інформаційних систем, держателем (розпорядником, володільцем, адміністратором) яких є державні органи, не застосовується у разі тимчасової відсутності доступу таких реєстрів (систем). Електронні копії документів (повідомлень) технічних адміністраторів реєстрів (систем) або державних органів, що підтверджують відсутність такого доступу, а за їх відсутності – скрін-копії веб-сторінок недоступних реєстрів (систем) завантажуються до реєстру;

- документи для державної реєстрації створення громадських формувань, крім громадських об'єднань, не приймаються, а розгляд раніше поданих документів зупиняється на час дії воєнного стану.

З початком війни набула активності діяльність рейдерів щодо проведення незаконних реєстраційних дій як з майном, так і з юридичними особами, особливо на тимчасово окупованих територіях, у зв'язку з цим 12 травня 2022 року було прийнято Закон

України № 2255-IX «Про внесення змін до деяких законів України щодо удосконалення механізму протидії рейдерству».

Закон містить комплекс системних змін щодо правил реєстрації юридичних осіб та ФОП (фізичних осіб підприємців). Зокрема, встановлюється обов'язкове інформування учасників юридичної особи про будь-які спроби внести зміни (наприклад, зміна учасників, розмір статутного капіталу), надається можливість проводити реєстраційні дії в автоматичному режимі, та при зміні керівника юридичної особи, стає обов'язковим підпис всіх учасників на протоколі загальних зборів юридичної особи, а також інші зміни які спрямовані на спрощення та деталізації процедури реєстрації юридичної особи та ФОП.

Задля сприяння початку та розвитку бізнесу у період воєнного стану в Україні Уряд запровадив експериментальний проект, завдяки якому отримати дозвільні документи для ведення підприємницької діяльності можна в єдиному «вікні» через Портал Дія.

Раніше для повноцінної роботи бізнесу необхідно було пройти низку інстанцій та отримати різні дозвільні документи. Такі речі ускладнюють роботу тисячам підприємців, особливо починаючим. Щоб спростити проходження процедур, Кабінет Міністрів підтримав рішення про порядок надання комплексної електронної послуги «е-Підприємець».

Завдяки цьому, на Порталі Дія можна пройти державну реєстрацію бізнесу (реєстрація ФОП, ТОВ), зареєструватися у податковій (стати платником єдиного податку чи платником ПДВ), або отримати різного роду ліцензії. Наприклад, на роздрібну або оптову торгівлю товарами. Саме завдяки цифровим послугам зменшується час та ресурси, які бізнес витрачає на взаємодію з державою.

*Автоматична реєстрація на порталі Дія.* Тут можна зареєструвати фізичну особу підприємцем, обрати загальну чи спрощену систему оподаткування. Реєстрація відбувається в автоматичному режимі без участі державного реєстратора. Для реєстрації знадобиться електронний підпис (кваліфікований електронний підпис).

Потрібно зареєструватися чи авторизуватися (якщо вже зареєстровані) у кабінеті громадянина на [diia.gov.ua](http://diia.gov.ua) за допомогою електронного підпису, заповнити онлайн-форму на отримання послуги. Заповнену заяву на реєстрацію ФОП буде перевірено та автоматично надіслано до ЄДР (Єдиного Державного Реєстру) для проведення державної реєстрації в автоматичному режимі без участі державного реєстратора. Якщо систему оподаткування (як загальну, так і спрощену) обрано, то відповідні відмітки проставляються в заяві про державну реєстрацію. Заява автоматично буде направлена до податкової за місцем реєстрації майбутнього підприємця або за місцем провадження господарської діяльності.

Ці дії регулюються на основі Закону України «Про державну реєстрацію юридичних осіб, фізичних осіб-підприємців та громадських формувань» та Наказу Міністерства юстиції України №359/5 від 09.02.2016 «Про затвердження Порядку державної реєстрації юридичних осіб, фізичних осіб-підприємців та громадських формувань, що не мають статусу юридичної особи» із наступними змінами та доповненнями.

**Трудові відносини і оплата праці в умовах воєнного стану.** Президентом України підписано Закон, яким адаптовано трудові відносини під реалії війни – ЗУ «Про організацію трудових відносин в умовах воєнного стану». Він набув чинності наступного дня після публікації, тобто 24 березня. Закон визначає нові правила трудових відносин працівників усіх підприємств, установ, організацій незалежно від форм власності, виду

діяльності і галузевої належності, а також осіб, які працюють за трудовим договором з фізичними особами. Цим законом визначаються особливості трудових відносин працівників усіх підприємств, установ, організацій незалежно від форм власності, виду діяльності і галузевої належності, а також осіб, які працюють за трудовим договором з фізичними особами, на період дії воєнного стану, введеного відповідно до Закону України «Про правовий режим воєнного стану» (воєнний стан). На період дії воєнного стану вводяться обмеження конституційних прав і свобод людини і громадянина, передбачені статтями 43, 44 Конституції України.

*Важливим аспектом є питання оплати праці.* Так заробітна плата виплачується на умовах визначених трудовим договором. У разі неможливості виплати заробітної плати через воєнні дії виплата заробітної плати може бути призупинена, до моменту відновлення можливості підприємства здійснювати основну діяльність.

Наша держава навіть в умовах активних бойових дій турбується про своїх громадян. Її місія побудувати інтелектуальний фундамент для сильної економіки держави, впровадити найкращі практики сучасного бізнес-навчання в українську систему освіти. Усі ми розуміємо, що після перемоги потрібно буде відновлювати зруйновану економіку. Що для майбутнього комфортного проживання в країні кожен мешканець України, особливо молодь повинен вдосконалювати себе, вирішуючи особисті проблеми, має ефективно та безпечно використовувати сучасні цифрові технології в роботі, в навчанні, в професійному та особистому розвитку.

Прикладом такої допомоги держави є розроблення ГО «Product IT Foundation for Education», кофаундинговою компанією Genesis у співпраці зі студією онлайн-освіти EdEra за підтримки Міністерства освіти і науки України та Міністерства цифрової трансформації у партнерстві із Київською школою економіки та інвестиційним фондом Горизонт Капітал курсу із базової цифрової грамотності на основі загальноєвропейських стандартів викладання та оцінки цифрової компетентності, що спирається на Рамку цифрової компетентності для громадян, так звану DIGCOMP та цілеспрямовано для освітян – DIGCOMP EDU.

Цей курс спрямований на допомогу молодим людям у пошуку себе в новій бізнес діяльності, а саме, в одній з найпривабливіших сфер бізнесу – продуктовому ІТ. Починаючий підприємець зможе дізнатися більше про продуктивні ІТ-компанії, інноваційні професії, бізнес-складову створення успішних цифрових продуктів, зорієнтуватися як запустити власний застосунок, зробити промоушн свого продукту, відкрити свій YouTube – канал адже зараз в Україні більш ніж 1000 продуктивних компаній, 5 з яких оцінюються у понад мільярд доларів США та входять у світові топи.

Отже в час післявоєнного відновлення країни реалізація проектів сучасного підприємництва, як драйверів конкурентоспроможної України стане фундаментом та запорукою стабільної економіки та розвитку нашої держави.

**Про податкові перевірки.** Питання податкових перевірок є важливим для всіх суб'єктів комерційної діяльності та платників податків. Заборону, або *мораторій*, на проведення перевірок було введено ще в 2020 році після початку пандемії COVID-19 та спричиненої нею фінансової кризи.

На підставі запровадження воєнного стану законотворцями було ухвалено рішення про оновлений *мораторій*, згідно з яким поки що скасовуються або призупиняються

заплановані податкові перевірки. Платникам податків, які очікують на перевірку, це може здатися суттєвою поступкою. Але і тут є досить великий перелік винятків.

Усе одно здійснюються такі перевірки:

- камеральні перевірки, що проводяться виключно на підставі даних, зазначених у податкових деклараціях (розрахунках) платника податків;
- перевірки, що проводяться на підставі звернень платника податків, за якими отримано податкову інформацію, що свідчить про порушення платником валютного законодавства в частині дотримання граничних строків надходження товарів за імпортними операціями та/або валютної виручки за експортними операціями;
- фактичні податкові перевірки на підставі статті 80 Податкового кодексу України.

**Звільнення від відповідальності.** Варто зазначити, що на сьогодні для всіх платників податків, не тільки ФОП встановлено, звільнення від відповідальності за виконання свого податкового обов'язку, у тому числі щодо дотримання термінів сплати податків та зборів та подання звітності, *у випадку відсутності у платника податків можливості своєчасно виконати свій податковий обов'язок*. При цьому, такий обов'язок має бути виконаним протягом шести місяців після припинення або скасування воєнного стану в Україні.

12 травня 2022 року Верховною Радою України прийнято Закон № 2260-IX від 12.05.2022, відповідно до якого внесено ряд змін до Податкового кодексу України.

Зокрема, встановлено, що платники податків, які мають можливість своєчасно виконувати податкові обов'язки щодо дотримання термінів сплати податків та зборів, подання звітності, у тому числі звітності, передбаченої пунктом 46.2 статті 46 цього Кодексу, реєстрації у відповідних реєстрах податкових накладних, розрахунків коригування, звільняються від відповідальності за несвоєчасне виконання таких обов'язків, граничний термін виконання яких припадає на період починаючи з 24 лютого 2022 року до дня набрання чинності Законом України «Про внесення змін до Податкового кодексу України та інших законів України щодо особливостей податкового адміністрування податків, зборів та єдиного внеску під час дії воєнного, надзвичайного стану» за умови реєстрації такими платниками податкових накладних та розрахунків коригування в Єдиному реєстрі податкових накладних до 15 липня 2022 року, подання податкової звітності до 20 липня 2022 року та сплати податків та зборів у строк не пізніше 31 липня 2022 року.

Крім того, встановлено, що Порядок підтвердження можливості чи неможливості виконання платником податків обов'язків, визначених у цьому підпункті, та перелік документів на підтвердження затверджується центральним органом виконавчої влади, що забезпечує формування та реалізує державну фінансову політику.

Тому, у разі невиконання обов'язків ФОП щодо сплати податку чи подання звітності варто виконати такі обов'язки у строки, що встановлені законом або подбати про підготовку обґрунтування невиконання такого обов'язку.

**На що потрібно буде звернути увагу в найближчому майбутньому.** Слід розуміти, що сьогодні законодавство доволі мінливе. Ця інформація може втратити актуальність через скасування пільг та мораторію на перевірки. Звичайно, якщо поштовхом до цього буде перемога України у війні, яку розв'язала російська федерація, ця новина сприйматиметься позитивно. Проте у разі затяжної війни держава може



переглянути податкову політику, оскільки потребуватиме додаткових джерел для поповнення бюджету.

Через це треба самостійно відстежувати зміни в законодавстві, шукати відповідну інформацію в інтернеті або консультуватися зі спеціалістами щодо нововведень.

Всім громадянам України особливо молодим підприємцям слід пам'ятати важливу істину, що була виголошена прем'єр-міністром Великої Британії Маргарет Тетчер: «Немає ніяких державних грошей, є гроші платників податків». На наше переконання, цей вислів мотивує вчасно та в повному обсязі сплачувати податки, щоб Україна мала бюджет на подолання фінансових труднощів, пов'язаних із війною, змогла знищити ворога та відбудувати інфраструктуру на шляху до європейського майбутнього.

### Список посилань

Верховна Рада України. (1996, Червень 28). Конституція України: Закон України. *Відомості Верховної Ради України (ВВР)*, 30, ст. 141. <https://zakon.rada.gov.ua/laws/show/254%D0%BA/96-%D0%B2%D1%80#Text>

Верховна Рада України. (2003). *Господарський кодекс України*. <https://zakon.rada.gov.ua/laws/show/436-15#Text>

Верховна Рада України. (2003). Цивільний кодекс України. *Відомості Верховної Ради України (ВВР)*, 40-44, ст. 356. <https://zakon.rada.gov.ua/laws/show/435-15#Text>

Верховна Рада України. (2022, Березень 17). *Про внесення змін до Податкового кодексу України та інших законодавчих актів України щодо дії норм на період дії воєнного стану: Закон України № 2120-IX*. <https://zakon.rada.gov.ua/laws/show/2120-20#Text>

Верховна Рада України. (2022, Травень 12). *Про внесення змін до деяких законів України щодо удосконалення механізму протидії рейдерству: Закон України № 2255-IX*. <https://zakon.rada.gov.ua/laws/show/2255-20#Text>

Верховна Рада України. (2003). *Про державну реєстрацію юридичних осіб, фізичних осіб-підприємців та громадських формувань: Закон України*. <https://zakon.rada.gov.ua/laws/show/755-15#Text>

Верховна Рада України. (2022). *Про організацію трудових відносин в умовах воєнного стану*. <https://zakon.rada.gov.ua/laws/show/2136-20#Text>

Верховна Рада України. (2015). Про правовий режим воєнного стану: Закон України № 662-IV із змінами та доповненнями. *Відомості Верховної Ради України (ВВР)*, № 28, ст. 250. <https://zakon.rada.gov.ua/laws/show/389-19#Text>

## ОСОБЛИВОСТІ ВИКОРИСТАННЯ ЦИФРОВИХ ТЕХНОЛОГІЙ В ОСВІТНЬОМУ ПРОЦЕСІ ЗАКЛАДІВ ПРОФЕСІЙНОЇ (ПРОФЕСІЙНО-ТЕХНІЧНОЇ) ОСВІТИ

*Ірина Барбарош,*

*викладач предметів металообробного профілю Державного навчального закладу «Полтавський політехнічний ліцей», м. Полтава, Україна*

**Анотація.** Сучасне суспільство характеризується значним впливом інформаційних технологій на всі сфери життя людини. Особливим чином процеси цифрової трансформації торкаються навчальних закладів, у тому числі професійно-технічних (професійно-технічних). Зараз професійна (професійно-технічна) освіта посідає важливе місце в галузі економіки країни, визначаючи пріоритет ефективної підготовки висококваліфікованих кадрів у державній політиці України.

**Ключові слова:** професійна освіта, інформаційні технології, освітній процес

## FEATURES OF THE USE OF DIGITAL TECHNOLOGIES IN THE EDUCATIONAL PROCESS OF PROFESSIONAL (VOCATION-TECHNICAL) EDUCATION INSTITUTIONS

*Iryna Barbarosh,*

*teacher of metalworking profile subjects State educational institution "Poltava Polytechnic Lyceum", Poltava, Ukraine*

**Abstract.** Modern society is characterized by a significant impact of information technologies on all spheres of human life. In a special way, the processes of digital transformation affect educational institutions, including vocational and technical (vocational and technical). Currently, professional (vocational and technical) education occupies an important place in the country's economy, determining the priority of effective training of highly qualified personnel in the state policy of Ukraine.

**Keywords:** professional education, information technologies, educational process

Застосування цифрових технологій в освіті – наразі одна з найбільш важливих і стійких тенденцій розвитку світового освітнього процесу. Вони дозволяють інтенсифікувати освітній процес, збільшити швидкість та якість сприйняття, розуміння та засвоєння знань (Kovalchuk et al., 2022).

В Україні використання цифрових сервісів в освітній діяльності закріплене Законом України «Про Національну програму інформатизації» (2020), Концепцією розвитку дистанційної освіти України (2020), розпорядженням Кабінету Міністрів України «Про схвалення Стратегії розвитку інформаційного суспільства в Україні» (2013), наказами Міністерства освіти і науки України (далі – МОН) «Про затвердження Положення про дистанційне навчання» (2013) та «Про створення Українського центру дистанційної освіти» (2000).

Цифрові технології дозволяють зробити процес навчання мобільним, диференційованим та індивідуальним. Одним із головних інструментів успіху є наскрізне застосування інформаційно–цифрових технологій в освітньому процесі. Сучасний викладач має навчитися створювати та використовувати мультимедійний та інтерактивний контент, щоб зацікавити цифрове покоління учнів. На сьогодні існує велика

кількість сучасних технологій візуалізації інформації: мобільне навчання, хмарні технології, віртуальні лабораторії, гейміфікація, робототехніка, скрайбінг, створення інтелект-карт та інші. Учням потрібно навчитися працювати з інформацією, оцінювати інформаційні джерела, вміти працювати в команді, аналізувати та презентувати кінцевий продукт не лише в текстовому форматі (Масліч, 2022).

Нинішні учні вирости в оточенні комп'ютерів, мобільних телефонів та інших прогресивних пристроїв (девайсів). І більшу частину часу вони проводять, граючи в ігри, спілкуючись у соціальних мережах, обмінюючись СМС-ками, скачуючи музику та фільми, слухаючи MP-3 плеєри, причому, роблячи це одночасно. Взагалі, сучасні школярі знаходяться серед шалених потоків різноманітної інформації, що є для них звичною справою. Світ сучасних дітей — цифровий (Гущина, 2018).

Найбільш поширеними засобами організації дистанційного навчання на сьогодні є засоби, що базуються на Інтернет-технологіях – електронна пошта, відеоконференції, чати, форуми, веб-сайти, онлайн-бібліотеки, файли розсилки. Усі ці засоби часто комбінуються з традиційними друкованими матеріалами.

Цифровий навчальний матеріал — це навчальний матеріал, що поширюється в цифровому вигляді (наприклад, презентація, відео, аудіо, інтерактивні завдання, тест тощо), містить текст, графічні та мультимедійні елементи, і може бути інтерактивним. Цифровий навчальний матеріал може бути створений для підтримки якоїсь конкретної діяльності (наприклад, одиначне завдання) або цілісним і самостійним матеріалом (наприклад, навчальний об'єкт), який передбачає використання й інших додаткових матеріалів.

При проведенні уроків в дистанційному режимі використовую як синхронне, так і асинхронне дистанційне навчання. В роботі з учнями користуюся своїм блогом, де викладаю всі необхідні матеріали для навчання (рис. 1).



Рис. 1. Власний блог викладача

Також використовую популярний сервіс з навчальними інтерактивними вправами LearningApps (рис. 2). Він є конструктором для розробки різноманітних завдань з різних предметних галузей для використання і на уроках, і позаурочний час. Також можна використовувати вправи в оффлайновому режимі.

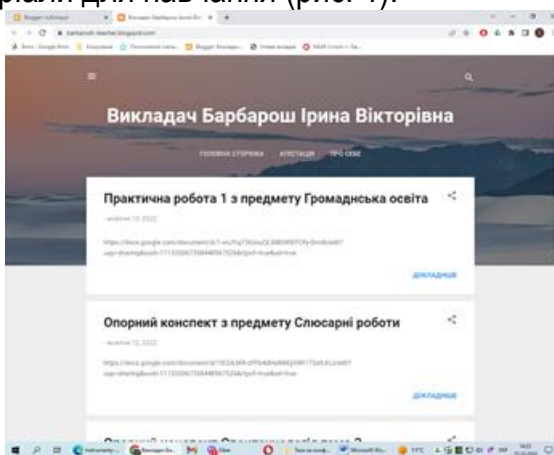

Рис. 2. Сервіс з навчальними інтерактивними вправами LearningApps

Під час звичайного уроку викладач часто користується таким базовим інструментом навчання, як шкільна дошка. Онлайнвий аналог шкільної дошки дозволяє забезпечити практично такий же функціонал, навіть більший. В своїй роботі застосовую такі онлайн-дошки, як Padlet, Jamboard (рис.3-4).

На відміну від звичайної дошки, Jamboard не має обмежень за розміром вільного місця і кількістю учасників, які можуть одночасно малювати на ній. До того ж усе, що намальовано на онлайн-дошці, можна зберегти на Google Drive: матеріали записані на Google Jamboard, нікуди не зникнуть із часом.

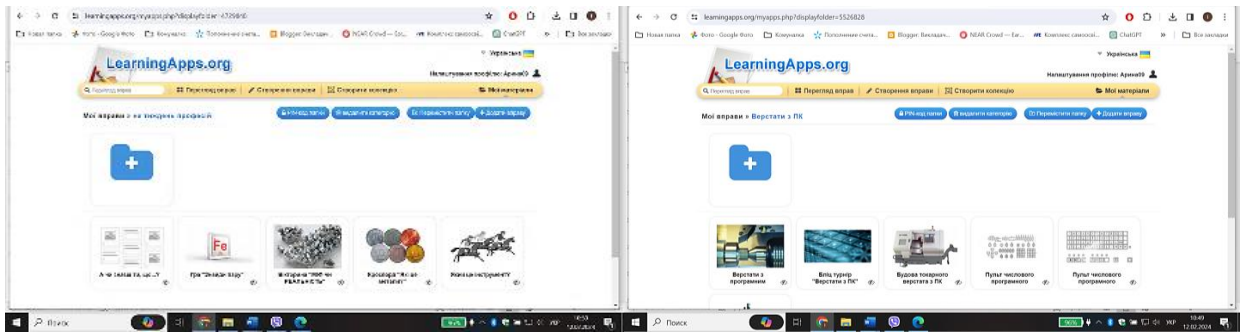

Рис. 3 Онлайн-дошка Jamboard

Padlet — це така ж дошка, тільки онлайн. Вона має більші можливості, адже на неї можна прикріплювати не лише замітки, зображення, фотографії, але й розміщувати відео- та аудіо- файли, давати посилання на зовнішні ресурси.

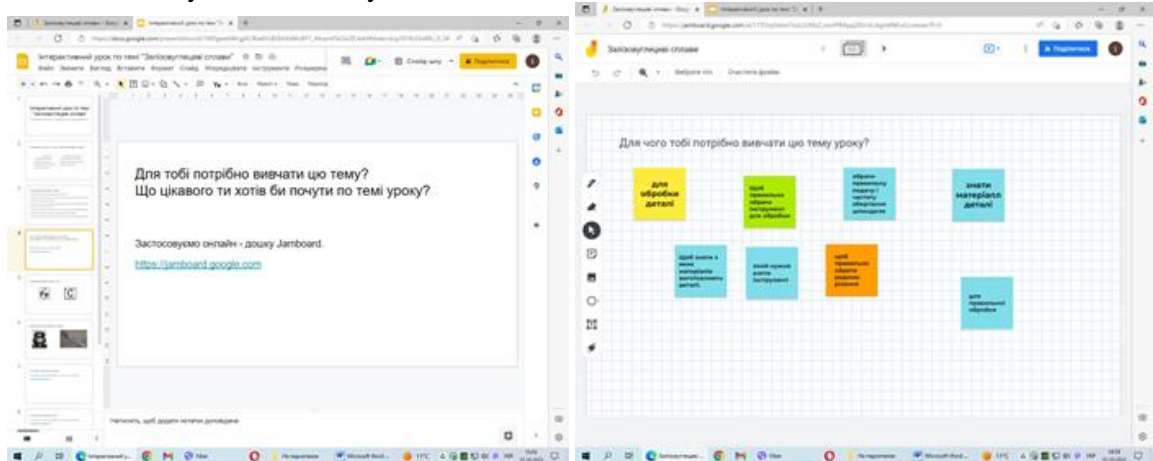

Рис. 4 Онлайн-дошка Padlet

Також застосовую інноваційну освітню платформу «Всеосвіта» (рис. 5), де є всі необхідні інструменти для організації дистанційного навчання, діагностики успішності учнів.

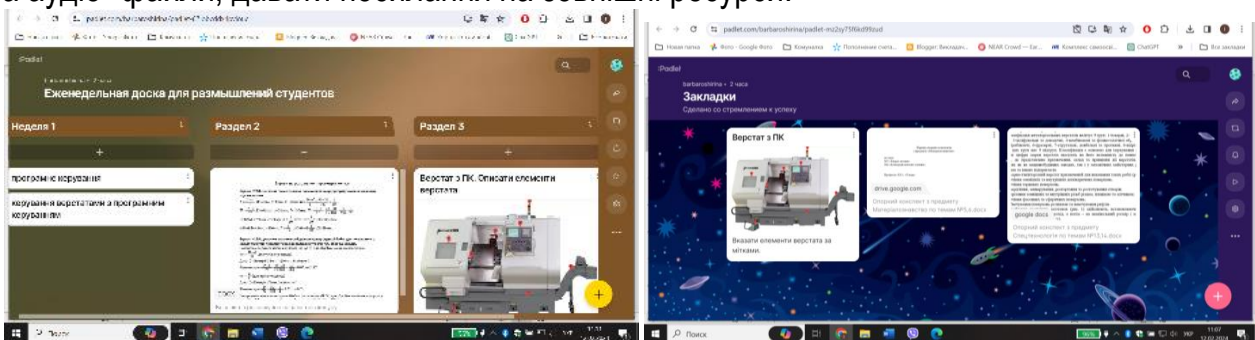

Рис. 5. Освітня платформа «Всеосвіта»

Сьогодні ми маємо у своєму розпорядженні безліч інструментів, доступних в Інтернеті, щоб мати змогу запис і обмін екраном комп'ютера у відеоформаті. Loom - одна з найкращих програм, якою можна користуватися при асинхронному дистанційному навчанні. Ресурс для запису відео з екрана комп'ютера з можливістю додавати голосовий супровід. Зручний варіант для озвучування презентацій, роз'яснення матеріалу на основі візуальних даних (рис. 6).

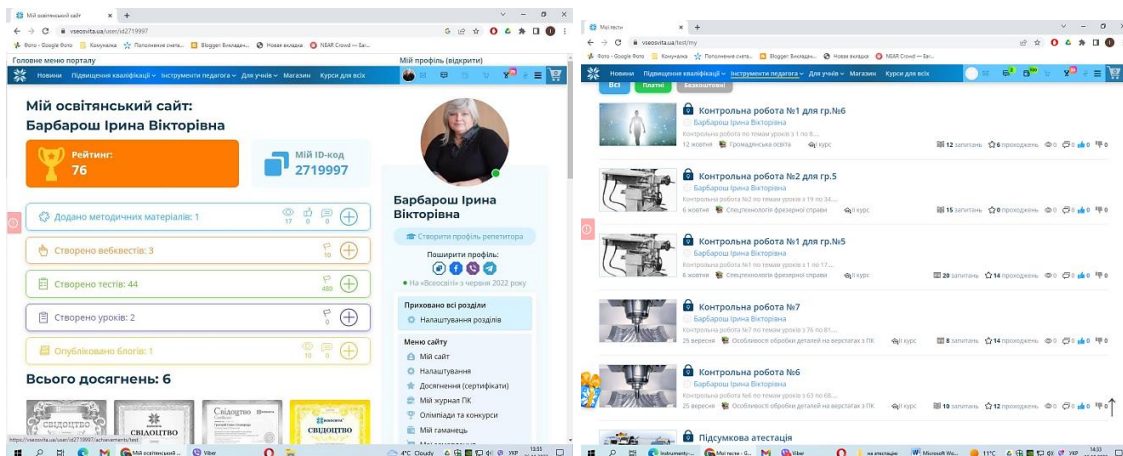

Рис. 6. Ресурс для запису відео з екрана комп'ютера Loom

В роботі зі здобувачами освіти також використовую чат-бот зі штучним інтелектом ChatGPT (рис. 7). За допомогою чат-боту проводимо деякі розрахунки по темі уроку, застосовуємо для написання віршів, есе, доповідей на уроці з предмету, створення презентацій.

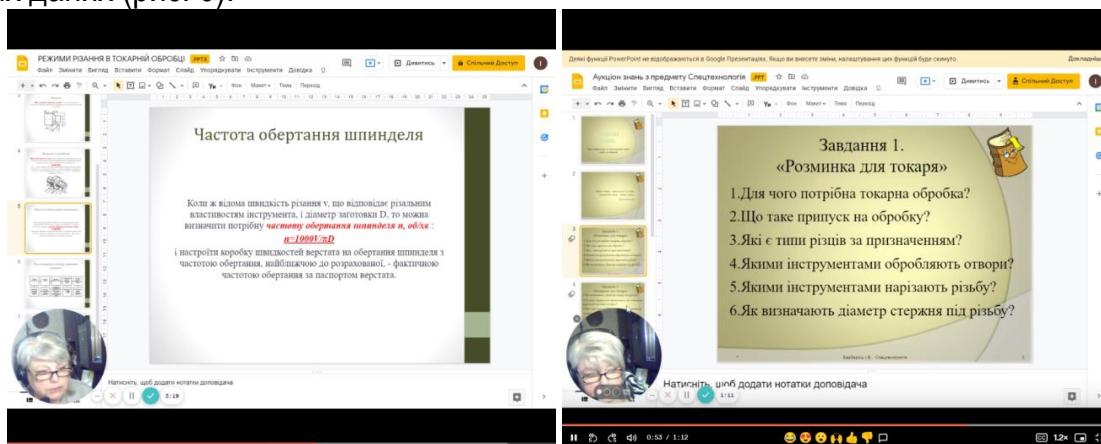

Рис. 7. Чат-бот зі штучним інтелектом ChatGPT

У процесі навчання за допомогою інформаційних технологій вирішується цілий ряд дидактичних завдань: формуються навички й уміння, використовуючи матеріали глобальної мережі; поповнюються знання стосовно сучасних технологій; формується у майбутніх робітників стійка мотивація до поглиблення своїх знань та навичок.

### Список посилань

- Гущина, Н. І. (2018). *Путівник світом цифрових технологій: посіб. для вчителів початкових класів*. Видавничий дім «Освіта».  
[https://yakistosviti.com.ua/userfiles/file/ya\\_doslidnik/Hushina\\_Putivnyk.pdf](https://yakistosviti.com.ua/userfiles/file/ya_doslidnik/Hushina_Putivnyk.pdf)
- Верховна Рада України. (2020). *Про Національну програму інформатизації: Закон України (№ 74/98-ВР)* <https://zakon.rada.gov.ua/laws/show/74/98-%D0%B2%D1%80#Text>
- Kovalchuk, V. I., Maslich, S. V., Movchan, L. G., Soroka, V. V., Lytvynova, S. H., & Kuzminska, O. H. (2022). Digital transformation of vocational schools: a problem analysis. *CTE Workshop Proceedings*, 9, 107-123. <https://doi.org/10.55056/cte.107>
- Міністерство освіти і науки України. (2020). *Концепція розвитку дистанційної освіти в Україні*. <http://www.osvita.org.ua/distance/pravo/00.html>
- Масліч, С. В. (2022) *Методика організації і проведення занять за дистанційною й змішаною формами навчання: електрон. навч. курс*. БІНПО.
- Міністерство освіти і науки України. (2013, Квітень 25). *Про затвердження Положення про дистанційне навчання: наказ (№ 466)*. <https://zakon.rada.gov.ua/laws/show/z0703-13#Text>
- Міністерство освіти і науки України. (2000, Липень 07). *Про створення Українського центру дистанційної освіти: наказ (№ 293)*. <https://zakon.rada.gov.ua/rada/show/v0293290-00#Text>
- Кабінет Міністрів України. (2013, Травень 15). *Про схвалення Стратегії розвитку інформаційного суспільства в Україні: розпорядження (№ 386-р.)*. <https://www.kmu.gov.ua/npas/246420577>
- Спірін, О. М., Базелюк, О. В., Петренко, Л. М., Каленський, А. А. & Майборода, Л. А. (2018) *Технології дистанційного професійного навчання*. Полісся.

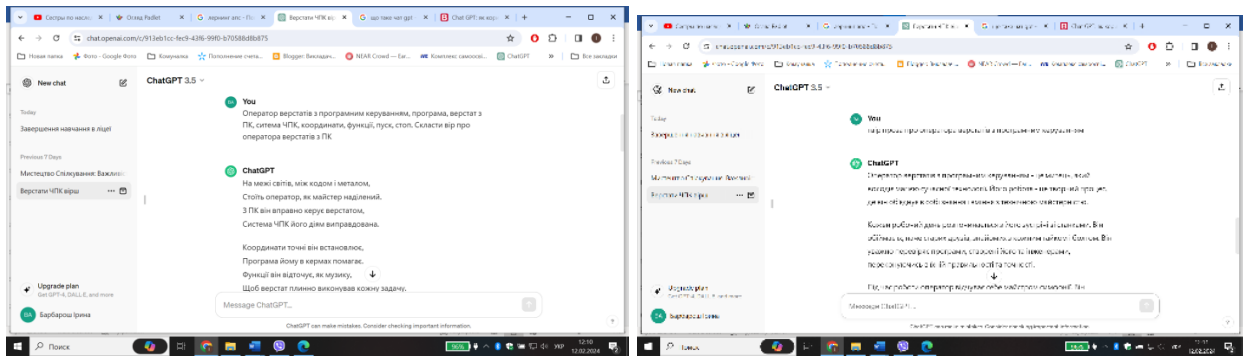
## ПЕДАГОГІЧНІ МОДЕЛІ ЗМІШАНОГО НАВЧАННЯ: ТИПОЛОГІЯ, ЕФЕКТИВНІСТЬ, УМОВИ РЕАЛІЗАЦІЇ

**Халіда Бахтіярова,**

*кандидат педагогічних наук, доцент, професор кафедри філософії та педагогіки Національного транспортного університету, Київ, Україна*  
<http://orcid.org/0000-0001-8274-9581>

**Анотація.** У статті подано узагальнений досвід переходу на дистанційне, зокрема змішане навчання в умовах війни росії з Україною. Розглядається підхід до типології моделей змішаного навчання, які можуть бути реалізовані на різних рівнях: навчального плану, навчального предмета, розділу або теми (у межах навчального предмета). Дано наукову характеристику найбільш розповсюджених моделей змішаного навчання, які можуть бути використані у професійній освіті.

**Ключові слова:** змішане навчання, моделі навчання, blended-learning, професійна підготовка.

## PEDAGOGICAL MODELS OF BLENDED LEARNING: TYPOLOGY, EFFICIENCY, CONDITIONS OF IMPLEMENTATION

**Khalida Bakhtiyarova,**

*Candidate of Pedagogical Sciences, Associate Professor, Professor of the Department of Philosophy and Pedagogy National Transport University, Kyiv, Ukraine*

**Abstract.** The article presents a generalized experience of the transition to distance, in particular, mixed education in the conditions of the war between Russia and Ukraine. An approach to the typology of blended learning models is considered, which can be implemented at different levels: curriculum, subject, section or topic (within the subject). The scientific characteristics of the most widespread models of blended learning, which can be used in professional education, are given.

**Keywords:** blended learning, learning models, blended-learning, professional training.

Система вищої освіти України, як і решта сфер життя країни, зазнала серйозних втрат і руйнувань внаслідок воєнної агресії, яку розпочала росія. Ускладнювала цей процес і нещодавня пандемія COVID-19, коли освіта України опинилася в дуже складних ситуаціях: на перший план вийшли питання створення безпечного середовища і запровадження дистанційного формату навчання. Необхідність освоєння великих обсягів інформації, тимчасові обмеження, застосування нових методик навчання потребували нових підходів у організації навчання. Не минула ця проблема й систему професійного навчання.

У зв'язку із запровадженням нових державних освітніх стандартів, інформатизацією освітнього процесу у закладах ЗВО, посиленням ролі самостійної роботи здобувачів освіти, вдосконаленням системи професійної педагогічної підготовки майбутніх педагогів професійного навчання виявилось неможливим без запровадження нових технологій навчання, інтернету, e-learning, online-навчання.

Разом з тим практика викладання доводила, що на основі онлайн-навчання можна вирішити лише обмежену кількість освітніх завдань при обмеженому рівні якості. У цьому

контексті генеральною лінією розвитку всіх рівнів освіти дедалі більше бачиться змішане навчання, що поєднує у собі переваги традиційного та дистанційного освітнього процесу. Подібні акценти протягом останніх часів звучали в публічних виступах Генерального секретаря ООН А. Гуттериша, рекомендацій Міністерства освіти та науки України, в інших урядових документах щодо переорієнтації освіти України на змішану форму навчання, що має для сучасного розвитку системи освіти як загалом, так і для локального освітнього процесу, добрі перспективи. (5.7.8).

Уперше на питання змішаного навчання звернули увагу закордонні вчені, а саме Bonk, C. J., & Graham, C. R. (2012), Stracke, E. (2007) та інші, згодом і вітчизняні дослідники Бугайчук, К. Л. (2016), Касьян, С. П. (2021), Ткачук, Г. В. (2017) долучилися до розгляду методологічних питань змішаного навчання. Проблемами теорії та практики змішаного навчання займалися науковці Биков, В. Ю. (2013), Кухаренко, В. М. (2021), Шандра, Н. А., Юзик, О. П., & Зленко, Н. М. (2021); використанню змішаного навчання у вищій освіті присвячені наукові розвідки Кобися, А. П. (2017), Триус, Ю. В., & Герасименко, І. В. (2012); Tsiuniak, O., & Rozlutska, N. (2021) й ін. У наукових напрацюваннях цих та інших дослідників доводиться, що вдосконалення системи професійної педагогічної підготовки здобувачів освіти неможливе без упровадження нових технологій навчання, інтернету, e-learning, систем керування навчанням, а також без підвищення рівня розвитку професійних якостей майбутніх фахівців.

Якою мірою ми до цього готові? Відповідь залежить перш за все від того, наскільки добре ми розуміємо, по-перше, що таке змішане навчання і, по-друге, який досвід накопичений в цьому напрямі. Цим базовим питанням у контексті професійної освіти присвячена дана стаття.

1). Серед розмаїття визначень змішаного навчання в педагогічній літературі, ми поділяємо думку Кухаренко В. М., яка розглядає змішане навчання як цілеспрямований процес здобування знань, умінь та навичок в умовах інтеграції аудиторної та позааудиторної навчальної діяльності суб'єктів освітнього процесу на основі використання і взаємного доповнення технологій традиційного, електронного, дистанційного та мобільного навчання при наявності самоконтролю студента за часом, місцем, маршрутами та темпом навчання (Кухаренко, 2021).

Як бачимо, термін «змішане навчання» має два принципово різних значення: «онлайн + очне» навчання і «онлайн + автономне», тобто навчання за допомогою комп'ютера без підключення.

Друге значення наближається за змістом до поняття «дистанційне навчання» до повної нерозрізненості. Щоб уникнути плутанини в рамках цієї статті ми розглядатимемо змішане навчання лише в першому його значенні, як поєднання електронного та контактного навчання («online + life»), протиставляючи його дистанційному навчанням, що реалізується за формулою «тільки онлайн».

2). В мережі Інтернет часто використовуються такі синоніми як Blended learning (змішане навчання), Technology-Mediated Instruction (навчання через технології), Web-Enhanced Instruction (веб-розширене навчання) і Mixed-Model Instruction (навчання в змішаному режимі). Крім терміну «змішане навчання» (Blended learning) для характеристики освітнього процесу, що реалізується у форматі «online + life», останнім часом все частіше використовується термін «гібридне навчання» (Hybrid learning). При цьому співвідношення даних термінів у різних джерелах трактується по-різному: або як



повні синоніми, або як альтернативні форми навчання (у разі змішаного навчання формати online і life чергуються один з одним, тоді як у разі гібридного навчання ці формати реалізуються паралельно - частина учнів присутня на занятті очно, інша частина – з використанням технологій віддаленого підключення).

3). У багатьох публікаціях, а також у більшості нормативних та інструктивно-методичних документів за умовчанням передбачається, що змішане навчання є однією певною моделлю організації освітнього процесу. У той же час, як практика переконливо показує, що в освітньому процесі формула «online + life» може бути реалізована безліччю різних способів, що мають різне призначення і мають ту чи іншу педагогічну ефективність.

4). Різноманітність можливих моделей змішаного навчання пояснюється у тим числі тим, що різні комбінації «online + life» можуть бути реалізовані на різних рівнях навчального процесу. А саме:

- на рівні навчального плану (в онлайн виводяться ті чи інші елементи освітньої програми – модулі, дисципліни, курси, факультативи, практики);
- на рівні навчального предмета (в онлайн виводяться деякі розділи або деякі етапи роботи в рамках навчального предмета);
- на рівні розділу або теми в рамках навчального предмета (різне співвідношення online/life при реалізації типових дидактичних етапів освоєння навчальної теми – вивчення нового матеріалу, закріплення, контроль);
- на рівні навчального заняття (в рамках одного заняття чергуються етапи «живого» навчання та онлайн-роботи здобувачів);
- на рівні технології навчання, жорстко не прив'язаної до класно-урочної логіки організації навчальних занять (частина етапів роботи в рамках даної технології реалізується в очному форматі, частина – у форматі онлайн).

5). В залежності від мети, умов навчання, матеріально-технічної бази закладу освіти, педагогічної доцільності, потреби здобувача освіти сьогодні є можливість обирати певні моделі змішаного навчання, які вже пройшли апробацію в різноманітних мінливих умовах. Найбільш розповсюдженими серед них є нижче зазначені моделі.

**Модель «Змішаний навчальний план».** Суть даної моделі полягає в наступному: в онлайн можуть бути виведені ті чи інші дисципліни загальноосвітнього циклу (що не мають пріоритетного значення для підготовки за даною професією, спеціальністю), деякі дисципліни загально-професійного циклу, що мають невеликий обсяг або спрямовані на формування ІТ-компетенцій, а також предмети на вибір та факультативи. Щодо фахово-орієнтованих дисциплін, то вони обов'язково зберігаються у просторі «живого» освітнього процесу, що вкотре підтвердив досвід реалізації дистанційного процесу в ЗВО за часів пандемія COVID-19.

**Модель «Навчальне меню» (Self-blend)** характеризується максимально високим ступенем індивідуалізації. У найповнішій формі реалізація цієї моделі здійснюється за формулою «будь-який студент має право вибору будь-якого навчального курсу в одному з двох форматів - life або online». Для цього необхідно забезпечити можливість одночасної реалізації кожного елемента освітньої програми у двох форматах (life/online).

**Модель «Очна сесія»** реалізується на основі максимально простої організаційно-дидактичної схеми: протягом навчального року (або іншого терміну навчання) проводиться кілька компактних очних сесій, тоді як решта освітнього процесу здійснюється в режимі онлайн.

**Модель «Перегорнутий клас»** (Flipped Classroom) називається перегорнутим саме тому, що є логічною протилежністю звичайному («пояснювальному») класу, будучи ніби дзеркальним його відображенням. В умовах реалізації моделі «Перегорнутий клас» дидактичний цикл починається у формі онлайн (самостійне вивчення здобувачами освіти нового матеріалу з використанням тих чи інших електронних ресурсів), а завершується в очному форматі (аудиторне закріплення, застосування знань та умінь, а також супутнє поточне оцінювання). У центрі уваги виявляється головний етап процесу навчання, від якого залежить якість освоєння основ професійної кваліфікації, а саме етап закріплення знань. «Перегорнутий клас» став можливим і педагогічно ефективним у той момент, коли цифрові технології змогли забезпечити подачу нового матеріалу в дидактично повноцінній формі - доступній, наглядній, варіативній.

**Модель «Змішаний проект/змішане дослідження»** передбачає чергування, у тій чи іншій послідовності, різних етапів навчального, навчально-виробничого, соціального чи наукового дослідження, реалізованого здобувачами у межах освітнього процесу. Це можуть бути, наприклад, індивідуальні (практико-орієнтовані, дослідницькі, творчі, рольові) проекти в рамках загальноосвітнього циклу, курсові роботи, тренінги, веб-квести у професійному навчанні. Залежно від типу, теми та конкретного змісту проекту в онлайн можуть бути винесені ті чи інші його етапи, що входять у повний життєвий цикл проекту (підготовка – «запуск» – збір інформації – розробка рішень та продуктів – презентація/захист – підсумкова рефлексія). Найбільш органічно у форматі онлайн можуть бути реалізовані такі етапи, як пошук, систематизація та аналіз інформації з проблеми, поточний контроль проміжних результатів проекту, комунікація в ході роботи над проектом за участю проектів та викладача - керівника проекту. Крім того, в онлайн може формуватися та функціонувати «зовнішній контур» проектної чи дослідницької команди – замовники, партнери, стейкхолдери, тощо.

Представлену типологію моделей змішаного навчання, безумовно, не можна сприймати як якусь догму нової, цифрової дидактики. Стрімкість змін неминуче захоплює та сприяє організації освітнього процесу, а постійне оновлення педагогічних підходів стає по суті безперервним процесом. Разом з тим, змішане навчання має багато можливостей для створення освітнього простору, в якому здобувач освіти почуває себе комфортно, фактично стає суб'єктом освітнього процесу, в залежності від мети та існуючих умов планує індивідуальну освітню траєкторію. Викладачі в змішаному навчанні стають консультантами, менеджерами освітнього процесу, надають здобувачам освіти самостійно обирати знання. Саме такі підходи дають можливість формувати майбутніх педагогів професійного навчання, які знаходяться в пошуку нових форм дистанційного навчання, ефективних моделей змішаного навчання, сучасних технологій, засобів навчання, цифрових освітніх платформ, ресурсів та новітніх сервісів.

### **Список посилань**

Биков, В. Ю. (2013). Хмарна комп'ютерно-технологічна платформа відкритої освіти та відповідний розвиток організаційно-технологічної будови ІТ-підрозділів навчальних закладів. *Теорія і практика управління соціальними системами*, (1), 81.

Бугайчук, К. Л. (2016). *Змішане навчання: теоретичний аналіз та стратегія впровадження в освітній процес вищих навчальних закладів*. 1-18.

Зимовець, О. А. (2017). Використання технології змішаного навчання в процесі професійної підготовки майбутніх учителів гуманітарних дисциплін. *Актуальні питання сучасної інформатики*, 5, 279-283.

Касьян, С. П. (2021). Особливості відображення інформації в електронних освітніх ресурсах. *Вісник післядипломної освіти. Серія «Педагогічні науки»*, 16 (45), 128-139.

Кобися, А. П. (2017). Інформаційне освітнє середовище як платформа для реалізації змішаного навчання у вищих навчальних закладах. *Інформаційні технології і засоби навчання*, 57, (1), 75-82.

Концепція впровадження медіа-освіти в Україні. (2016). *Інститут соціальної та політичної психології Національної академії педагогічних наук України*. <http://www.ispp.org.ua/news>.

Кухаренко, В. М. Змішане навчання. Вебінар. <http://www.wiziq.com/> online-class/2190095-intel-blended. (дата звернення 09.11.2021).

Міністерство освіти і науки України. (2012). *Про затвердження положення про електронні освітні ресурси: наказ (№ 1060)*. [https://zakononline.com.ua/documents/show/338608\\_631558](https://zakononline.com.ua/documents/show/338608_631558)

Міністерство освіти і науки України. (2020). *Рекомендації щодо впровадження змішаного навчання у закладах фахової передвищої та вищої освіти*. <https://mon.gov.ua/storage/app/media/vishcha-osvita/2020/zmyshene%20navchanny/zmishanenavchannia-bookletsreads-2.pdf>.

Спірін, О. М., Базелюк, О. В., Петренко, Л. М., Каленський, А. А. & Майборода, Л. А. (2018). *Технології дистанційного професійного навчання*. Полісся.

Ткачук, Г. В. (2017). Змішане навчання та особливості використання ротаційної моделі у навчальному процесі. *Інформаційні технології в освіті*, 4 (33), 143-156.

Триус, Ю. В., & Герасименко, І. В. (2012). Комбіноване навчання як інноваційна освітня технологія у вищій школі. *Theory and methods of e-learning*, 3, 299-308.

Шандра, Н. А., Юзик, О. П., & Зленко, Н. М. (2021). Змішане навчання у закладах вищої освіти: визначення, рівні та категорії. *GRAIL OF SCIENCE*.

Bonk, C. J., & Graham, C. R. (2012). *The handbook of blended learning: Global perspectives, local designs*. John Wiley & Sons.

Stracke, E. (2007). A road to understanding: A qualitative study into why learners drop out of a blended language learning (BLL) environment. *ReCALL*, 19(1), 57-78. <https://www.edglossary.org/blended-learning/>

Tsiuniak, O., & Rozlutska, H. (2021). Змішане навчання як інноваційна форма організації освітнього процесу у закладах вищої освіти. *Науковий вісник Ужгородського університету. Серія: «Педагогіка. Соціальна робота»*, 2 (49), 232-235. DOI: 10.24144/2524-0609.2021.49.232-235.

## ВИКОРИСТАННЯ ВІРТУАЛЬНИХ НАВЧАЛЬНИХ КОМПЛЕКСІВ У ПРОФЕСІЙНІЙ ПІДГОТОВЦІ КВАЛІФІКОВАНИХ РОБІТНИКІВ

**Андрій Безуглий,**

*кандидат історичних наук, доцент, директор, Вище художнє професійно-технічне училище № 5 м. Вінниці, Україна*  
<https://orcid.org/0000-0002-2651-4398>

**Андрій Гуржій,**

*доктор технічних наук, професор, дійсний член (академік) НАПН України, головний науковий співробітник лабораторії електронних навчальних ресурсів, Інститут професійної освіти НАПН України, м. Київ, Україна*  
<https://orcid.org/0000-0001-6923-0830>

**Микола Пригодій,**

*доктор педагогічних наук, професор, заступник директора з наукової роботи, Інститут професійної освіти НАПН України, м. Київ, Україна*  
<https://orcid.org/0000-0001-5351-0002>

**Анотація.** Очне навчання, безсумнівно, є цінним у багатьох галузях, але у віртуального навчання є переваги, які слід враховувати під час професійної підготовки кваліфікованих робітників. Віртуальні навчальні комплекси є корисним інструментом якщо освітній процес організовано у віртуальному або змодельованому середовищі, коли здобувачі освіти та викладачі знаходяться в різних місцях. Встановлено, що віртуальне навчання може проводитися, як очно так й дистанційно.

**Ключові слова:** професійна освіта, віртуальний навчальний комплекс (ВНК), навчальний контент, кваліфікований робітник, професійна підготовка.

## USE OF VIRTUAL EDUCATIONAL COMPLEXES IN PROFESSIONAL TRAINING OF QUALIFIED WORKERS

**Andrii Bezuglyi**

*Candidate in History, Associate Professor, Director, Higher Art Vocational School No. 5 in Vinnytsia, Ukraine*

**Andrii Hurzhii,**

*Doctor of Technical Sciences, Professor, Full Member (Academician) NAES of Ukraine, Chief Researcher of the Laboratory of Electronic Educational Resources, Institute of Vocational Education NAES of Ukraine, Kyiv, Ukraine*

**Mykola Pryhodii,**

*Doctor of Pedagogical Sciences, Professor, Deputy Director for Research, Institute of Vocational Education of NAES of Ukraine, Kyiv, Ukraine*

**Abstract.** Face-to-face training is undoubtedly valuable in many industries, but virtual learning has advantages that should be considered when training skilled workers. Virtual learning complexes are a useful tool if the educational process is organized in a virtual or simulated environment, when students and teachers are located in different places. It has been established that virtual learning can be conducted both in person and remotely.

**Keywords:** vocational education, virtual training complex (VTC), educational content, skilled worker, professional training.

Розвиток сучасної інформаційної техніки спричинив виникнення якісно нових умов функціонування системи освіти. Це зумовлює необхідність вивчення особливостей впливу процесу інформатизації на модернізацію формальних і змістових аспектів освітнього процесу. Сучасна комп'ютерна техніка та засоби телекомунікацій надають можливість оперативно здобувати, поширювати й обробляти необхідну інформацію з навчальною метою.

Основу ВНК складають цифрові технології, що умовно діляться на два класи: універсальні та професійно орієнтовані. До універсальних відносять текстові редактори, системи управління базами даних, електронні таблиці, засоби моделювання об'єктів, процесів і систем, з допомогою яких можна розв'язувати завдання в різноманітних галузях. До професійно орієнтованих належать технології, максимально адаптовані до конкретної професії та призначені для розв'язання конкретних професійних завдань: системи бухгалтерського обліку, бібліотечні системи, перекладацькі системи, навчальні системи тощо (Безуглий et al., 2018).

Впровадження віртуальних навчальних комплексів у освітній процес є однією з важливих проблем, яку на сучасному етапі прагнуть розв'язати заклади професійної (професійно-технічної) освіти для підготовки майбутніх кваліфікованих робітників до ефективної професійної діяльності в умовах цифровізації виробничих та соціальних сфер життєдіяльності. ВНК побудовані таким чином, що під час вивчення нової інформації майбутні кваліфіковані робітники звертаються до різних джерел інформації із повним чи частковим зануренням до «навчального» середовища, активують синаптичні зв'язки, активізуючи пам'ять, що сприяє запам'ятовуванню і як наслідок підвищенню якості підготовки фахівців (Гуржій et al., 2023).

Професійна підготовка майбутніх кваліфікованих робітників змінюється під впливом широкого впровадження різноманітних цифрових технологій. Все частіше цифрові технології, віртуальні навчальні комплекси 8 та технології доповненої реальності стають центральними питаннями вдосконалення технічної інженерної освіти. Переваги використання віртуальних навчальних комплексів з інтерактивним і мультимедійним контентом модулів навчальних дисциплін, а також тестового контролю кожного модуля полягає в можливості програмним шляхом, використовуючи обчислювальні потужності комп'ютерної техніки, створювати адаптивні віртуальні навчальні комплекси, суттєво зменшуючи при цьому матеріальні витрати та час на їх розробку (Пригодій et al., 2023).

При створенні ВНК виникають певні технічні проблеми, оскільки необхідно вирішити складне питання з фінансування системи передових цифрових технологій з датчиками, відеоаналізаторами, проекторами тощо. Завдяки ВНК здобувачі освіти повністю занурюються у віртуальне реактивне середовище, що створює фізичний досвід, такий як управління апаратами в критичних умовах реального світу. Здобувачам освіти надається доступ до найбільш прогресивних технологій у контрольованій обстановці, яка зміцнює впевненість у собі і підвищує самооцінку майбутніх кваліфікованих робітників.

Визначені апаратні і програмні засоби, які знадобляться для безперешкодного використання ВНК (Гуржій & Пригодій, 2023):

– надійне підключення до інтернету (Необхідне надійне підключення до інтернету. Не вибирайте низькошвидкісне інтернет-з'єднання, щоб трохи заощадити. Погане

підключення до Інтернету негативно позначиться на комунікації й призведе до зниження залученості здобувачів і зниження результатів навчання);

– мобільні пристрої (Можна проводити віртуальне навчання за допомогою стаціонарного комп'ютера, але здобувачам слід також мати під рукою мобільні пристрої, такі як ноутбуки, планшети і телефони, щоб вони могли повною мірою скористатися мобільними можливостями віртуального навчання);

– вебкамери (Викладач повинен використовувати камеру, яка показує зону презентації і може бути легко перенаправлена по мірі необхідності. Якщо ви виступаєте перед групою, яка буде брати участь у тренінгу, розумним вкладенням коштів буде ще одна камера, спрямована на них);

– гарнітура для зв'язку (Використання якісної гарнітури дозволяє викладачам зосередитися на передачі матеріалу і управлінні іншими інструментами, а не витратити час на вирішення проблем зі зв'язком);

– хмарний акаунт (Хмарний акаунт, як Google Drive або OneDrive, може виявитися безцінним. Здобувачі освіти можуть використовувати його для зручного обміну документами та спільної роботи над завданнями і проектами);

– система управління навчанням (LMS – це масштабована веб-платформа, призначена для того, щоб зробити доставку онлайн-контенту та управління ним максимально простими і ефективними як для викладачів, так і для здобувачів освіти. Використовуючи LMS, можна створити каталог, що містить весь віртуальний навчальний контент – створений самостійно або отриманий від третьої сторони, – а потім автоматично зараховувати здобувачів освіти на відповідні курси, щоб вони могли зосередитися на навчанні, а не на пошуку потрібного навчального матеріалу).

При створенні ВНК врахуйте як він відповідає цілям підготовки кваліфікованих робітників. Ви можете розглядати ці цілі на індивідуальній або командній основі, залежно від цілей навчання, які визначені під час оцінки навчальних потреб.

Використовуйте систему цілей SMART, щоб побудувати ефективний віртуальний комплекс (Pryhodii, 2019):

Конкретизація (Specific): встановіть точні параметри того, де і які цілі будуть досягнуті під час навчання.

Вимірюваність (Measurable): визначте показники, які слід використовувати для визначення того, що цілі були досягнуті.

Досяжність (Attainable): переконайтеся, що цілі, які були поставлені, можуть бути досягнуті за допомогою інструментів і процесів віртуального навчання.

Відповідність (Relevant): окресліть, як саме віртуальне навчання допомагає здобувачам краще засвоювати матеріал або здобувати нові уміння, які допоможуть їм досягти цілей навчання.

Обмеженість у часі (Time-bound): виберіть помірні часові рамки, за які здобувачі освіти зможуть досягти поставленої мети.

Зважаючи на мінливий освітній ландшафт, викладачі постійно шукають інноваційні способи вдосконалення своїх процесів онлайн-навчання. Віртуальні навчальні комплекси є чудовими цифровими ресурсами, які допомагають заощадити кошти та значно підвищити ефективність професійної підготовки кваліфікованих робітників.

ВНК можуть зробити революцію в тому, як здійснюється організація професійної підготовки кваліфікованих робітників. Автоматизуючи управління всією контент-

бібліотекою електронного навчання і дозволяючи здобувачам освіти отримувати доступ до освітнього контенту без обмежень.

### Список посилань

Безуглий, А. І., Бойчук, В. М., & Уманець, В. О. (2018). Інформаційно-комунікаційні технології як інноваційний чинник удосконалення підготовки сучасного вчителя. *Сучасні інформаційні технології та інноваційні методики навчання в підготовці фахівців: методологія, теорія, досвід, проблеми*, 52, 205-210. <https://vspu.net/sit/index.php/sit/article/download/5299/4725>

Гуржій, А., Радкевич, В., & Пригодій, М. (2023). Підвищення якості підготовки майбутніх фахівців із використанням віртуальних навчальних комплексів. *Нові технології навчання*, 97, 42-50. <http://www.journal.org.ua/index.php/ntn/article/view/377>

Pryhodii, M. (2019). Analysis of the state of pedagogical workers training to use smart technologies in the educational process. *Professional Pedagogics*, 1(18), 137-142. <https://doi.org/10.32835/2223-5752.2019.18.137-142>

Пригодій, М. А., Гуржій, А. М., Гуменний, О. Д., Голуб, І. І., Пригалінська, Т. Г., & Волошин, А. М. (2023). *Цифрові технології професійної підготовки майбутніх кваліфікованих робітників у воєнний та повоєнний час: навчально-методичний посібник*. ІПО НАПН України. <https://lib.iitta.gov.ua/id/eprint/738690>

Гуржій, А. М., & Пригодій, М. А. (2023, Жовтень 19–20). Використання віртуальних лабораторій у системі професійної освіти. In: *Професійне становлення особистості: проблеми і перспективи: матеріали XII міжнар. наук.-практ. конференції*, м. Хмельницький, 219-220. <https://lib.iitta.gov.ua/id/eprint/737726>

## ПРОФЕСІЙНА АДАПТАЦІЯ ВІЙСЬКОВОСЛУЖБОВЦІВ ДО ЦИВІЛЬНОГО ЖИТТЯ В УКРАЇНІ: ІСТОРІЯ ТА СУЧАСНІСТЬ

**Павло Бєсєдін,**

*аспірант Інституту професійної освіти НАНП України,*

*м. Київ, Україна*

<https://orcid.org/0009-0004-5497-8706>

**Анотація.** Російсько-українська війна призвела до створення в Україні класу ветеранів, яким необхідна інтеграція до цивільного життя. Реабілітації колишніх військовослужбовців передбачає професійну адаптацію, що створює додатковий тиск на державу та суспільство в цілому. Цей аспект передбачає підвищення компетентності соціальних працівників та педагогів, що отримують освіту в фахових закладах, оскільки вони мають мати достатній рівень знань та комплексу всінь для роботи з ветеранами війни.

**Ключові слова:** реабілітація, колишні військовослужбовці, професійна адаптація.

### PROFESSIONAL ADAPTATION OF MILITARY PERSONNEL TO CIVILIAN LIFE IN UKRAINE: HISTORY AND PRESENT

**Pavlo Besedin,**

*Postgraduate Student, Institute of Vocational Education of the NAES of Ukraine, Kyiv,*

*Ukraine*

**Abstract.** The Russian-Ukrainian war led to the creation of a class of veterans in Ukraine who need integration into civilian life. Rehabilitation of ex-servicemen involves professional adaptation, which creates additional pressure on the state and society as a whole. This aspect involves increasing the competence of social workers and teachers receiving education in specialized institutions, as they must have sufficient competence to work with war veterans.

**Keywords:** rehabilitation, ex-servicemen, professional adaptation.

Тривала російсько-українська війна призвела до того, що в Україні з'явилась категорія людей, котрі були мобілізовані до війська і в майбутньому мають повернутись до цивільного життя. За даними Міністерства оборони України станом на липень 2022 року до лав Сил Оборони України було мобілізовано майже 1 млн. осіб (Главком, 2022). Враховуючи продовження мобілізації та втрати у лавах захисників, кількість ветеранів після завершення російсько-української війни буде ще вищою. Так прогнозують, що близько 3 млн. складатимуть ветерани війни, члени їх родин та сім'ї полеглих воїнів (Українська правда, 2022). Таким чином, перед українським суспільством та державою постає важливе завдання –забезпечити належні умови для якісної адаптації військовослужбовців до цивільного життя соціальними працівниками.

У науковій літературі питання проблематики розвитку готовності соціальних працівників до цього роботи з колишніми військовослужбовцями досліджувалось як українськими, так і міжнародними дослідниками.

Український історик Володимир Гаврилов зазначає, що після закінчення Другої світової війни в Чернігівську область прибуло 100 тисяч колишніх військових. Враховуючи



втрати в економіці, 97% демобілізованих мали роботу, при цьому 85% повернулись у села. За інформацією, яку Гаврилов зібрав у своїй статті, можемо зробити наступні висновки.

Проблема професійної адаптації полягала у тому, що частина ветеранів не бажала працювати у колгоспах та вимагала землю у приватній власності. Також проблему професійної адаптації частково вирішували курси при підприємствах. Також важливим аспектом було залучення військових з групою інвалідністю III ступеню. Але варто зазначити, що проблема протезів вирішувалась слабо. Так протезами ніг, було забезпечено 68%, рук – 36%. І лише в 1952 році потреба в протезах була забезпечена 100% для Сумської та Чернігівської області (Гаврилов, 2019).

Як результат низького рівня забезпеченості соціальної адаптації та допомоги виріс рівень соціальної напруги та кримінальної злочинності. Можемо допустити, що окрім обмежень, що пов'язані з тоталітарною системою, причиною слабкої адаптації ветеранів була недостатня кількість знань у партійців районної ланки, адже саме вони виконували роль представника держави у взаємодії з ветеранами (Гаврилов, 2019).

Окрім ветеранів другої світової, з проблемою інтеграції колишніх учасників бойових дій Україна зіштовхнулася під час Афганської війни. За даними українського історика Дмитра Островика адаптації ветеранів-афганців в 1980-х відбувалось також на рівні компартії та організацій, що їй підпорядковувались. Проте на відміну від процесів, що були після другої світової, активну участь стали брати самі ветерани (Островик, 2020). Вже в 90-х рр. з розпадом СРСР спілки ветеранів почали набирати сили та стали потужним соціальним інститутом, який допомагає ветеранам адаптуватись в нових умовах (Червонопинський, 2006).

Починаючи з 2014 року в українському науковому колі збільшилась актуальність проблематика інтеграції колишніх військовослужбовців, що повернулись з зони бойових дій. На сьогодні в Україні діє Міністерство у справах ветеранів та затверджений порядок та умови забезпечення соціальної та професійної адаптації осіб, які звільняються або звільнені з військової служби, з числа ветеранів війни, осіб, які мають особливі заслуги перед Батьківщиною, членів сімей таких осіб, членів сімей загиблих (померлих) ветеранів війни, членів сімей загиблих (померлих) Захисників та Захисниць України та постраждалих учасників Революції Гідності. Даний документ визначає визначення та порядок професійної адаптації військово службовців. Згідно цього порядку: *професійна адаптація* – заходи, спрямовані на здобуття, відновлення та удосконалення професійних знань, умінь та навичок шляхом професійної підготовки, перепідготовки та підвищення кваліфікації, отримання іншої спеціальності на основі здобутого раніше ступеня (рівня) освіти, надання соціальних послуг у сфері зайнятості, підвищення професійної мобільності та конкурентоспроможності на ринку праці, забезпечення продуктивної зайнятості. (Кабінет Міністрів України, 2017). Одним з основних представників держави з ким будуть взаємодіяти ветерани, згідно вищезазначеної постанови, є органи соціального захисту та соціальні працівники, відповідно необхідно сформулювати професійну етику (Каленський, 2016) соціальних працівників до адаптації ветеранів.

Таким чином, перед українським суспільством та системою освіти постає завдання підготувати фахових спеціалістів (Каленський, 2017; Каленський, 2018), що матимуть володіти компетентністю допомогти колишнім військовослужбовцям повернутись до цивільного життя. Це піднімає важливість інклюзивної освіти та інклюзивної компетентності соціальних педагогів та працівників.

Таким чином, соціальному працівнику необхідно розробити індивідуальний план дій для професійної адаптації, щоб мінімізувати негативні наслідки, котрі сформувались через участь у бойових діях. Для цього він має отримати навички психологічної роботи та мати методичні матеріали, що дозволять максимально ефективно адаптуватись колишньому військовослужбовцю до цивільного життя.

### Список посилань

Міноборони назвало кількість мобілізованих українців. (2022, 8 липня). *Главком*  
<https://glavcom.ua/country/incidents/minoboroni-nazvalo-kilkist-mobilizovanih-ukrajinciv-859153.html>

Після війни ветерани та їхні родичі складуть 10% населення України – Мінветеранів. (2022, 22 грудня). *Українська правда*.  
<https://www.pravda.com.ua/news/2022/12/22/7381862/>

*Повага до пошрамованих війною: досвід ветеранів*. (2023, 28 червня). *Ukrainer*.  
<https://www.ukrainer.net/dosvid-veteraniv/>

Гаврилов, В. (2019). Соціальна адаптація фронтовиків до життя в умовах мирного часу (1945–1950 рр.). *Сіверянський літопис*, 4-5, 173-178.

Верещака, М. (2019). *Розгляд соціокультурного процесу адаптації ветеранів дивізії «Галичина» у еміграції в Канаді (1948-1960-ті)*. Відновлено з:  
[https://er.ucu.edu.ua/bitstream/handle/1/1802/Vereshchaka\\_Rozghliad%20sotsiokulturnoho%20oprotseu.pdf?sequence=1&isAllowed=y](https://er.ucu.edu.ua/bitstream/handle/1/1802/Vereshchaka_Rozghliad%20sotsiokulturnoho%20oprotseu.pdf?sequence=1&isAllowed=y)

Островик, Д. (2020) Соціальне забезпечення воїнів-«афганців» і сімей загиблих військовослужбовців в Україні у 1980-х рр. *Емінак*, 3(31), 165-175.  
[https://doi.org/10.33782/eminak2020.3\(31\).445](https://doi.org/10.33782/eminak2020.3(31).445)

Червонописький, С. (2006) Український феномен «афганського» руху. *Політичний менеджмент*, 1, 56-69

Кабінет Міністрів України. (2017, 21 червня). *Про затвердження Порядку та умов забезпечення соціальної та професійної адаптації осіб, які звільняються або звільнені з військової служби, з числа ветеранів війни, осіб, які мають особливі заслуги перед Батьківщиною, членів сімей таких осіб, членів сімей загиблих (померлих) ветеранів війни, членів сімей загиблих (померлих) Захисників та Захисниць України та постраждалих учасників Революції Гідності*. <https://zakon.rada.gov.ua/laws/show/432-2017-%D0%BF#Text>

Каленський, А. А. (2016). *Система розвитку професійно-педагогічної етики у майбутніх викладачів спеціальних дисциплін вищих навчальних закладів аграрної та природоохоронної галузей* [Дисертація д-ра пед. наук]

Каленський, А. А. (2017). Фахова передвища освіта: концептуальні засади стандартизації підготовки молодших спеціалістів. *Науковий вісник Національного ун-ту біоресурсів і природокористування України. Серія «Педагогіка. Психологія. Філософія»*, 277, 101-105.

Каленський, А. А. (2018). Методологічні підходи до стандартизації змісту професійної освіти. *Науковий вісник Інституту професійно-технічної освіти НАПН України. Професійна педагогіка*, 16, 27-33.

## ОСОБЛИВОСТІ ФОРМУВАННЯ ЕКОЛОГІЧНОЇ ВІДПОВІДАЛЬНОСТІ МАЙБУТНІХ МАЙСТРІВ ВИРОБНИЧОГО НАВЧАННЯ ШВЕЙНОГО ПРОФІЛЮ В ОСВІТНЬОМУ СЕРЕДОВИЩІ ФАХОВОГО КОЛЕДЖУ

**Тетяна Бикова,**

*доктор філософії, викладач ВСП «Професійно-педагогічний фаховий коледж Глухівського НПУ ім. О. Довженка», м. Глухів, Україна*  
<https://orcid.org/0000-0001-7347-7713>

**Анотація.** Пріоритетним напрямом на шляху до мінімізації негативних впливів діяльності людей на оточуюче середовище є запровадження глобальної та особистісної екологічної відповідальності. Освітнє середовище фахового коледжу створює потужний потенціал формування екологічної відповідальності майбутніх майстрів виробничого навчання швейного профілю як якості особистості, яка асоціює себе з природою, є органічною частинкою навколишнього середовища та здатна на нього позитивно впливати, змінювати і мінятися сама. У публікації висвітлені особливості та можливості формування відповідної якості у процесі вивчення освітніх компонентів, здійснення позанавчальної та виховної діяльності.

**Ключові слова:** екологічна відповідальність, фаховий коледж, освітнє середовище, майстри виробничого навчання, швейний профіль.

## FEATURES OF THE FORMATION OF ENVIRONMENTAL RESPONSIBILITY OF FUTURE MASTERS OF PRODUCTION TRAINING OF SEWING PROFILE IN THE EDUCATIONAL ENVIRONMENT OF THE VOCATIONAL COLLEGE

**Tetyana Bykova,**

*doctor of philosophy, teacher VSP "Professional and Pedagogical Vocational College of the Glukhiv NPU named after O. Dovzhenka", Glukhiv, Ukraine*

**Abstract.** The priority direction on the way to minimizing the negative impact of human activities on the environment is the introduction of global and personal environmental responsibility. The educational environment of the vocational college creates a powerful potential for the formation of environmental responsibility of future masters of production training of the sewing profile as a quality of personality that associates itself with nature, is an organic part of the environment and is able to positively influence it, change and change itself. The publication highlights the features and opportunities for the formation of appropriate quality in the process of studying educational components, carrying out extracurricular and educational activities.

**Keywords:** environmental responsibility, specialty college, educational environment, masters of industrial education, sewing profile.

Реаліями сьогодення, нажаль, є глобальність неконтрольованих впливів людей на середовище існування, що неминуче призводить до порушення екологічної рівноваги. Зауважимо, що негативний вплив на природу відбуваються на рівні держав, промислових корпорацій, підприємств виробничої та невиробничої сфери і навіть окремих помешкань. Однак не можна стверджувати, що суспільство не усвідомлює наслідків некерованого впливу на довкілля. Світова спільнота активно поширює ідеї глобальної та особистісної екологічної відповідальності. Так, у 2004 році на рівні ЄС було прийнято Директиву

2004/35/ЄС Європейського Парламенту та Ради «Про екологічну відповідальність за попередження та ліквідацію наслідків завданої навколишньому середовищу шкоди», основним принципом якої є принцип «забруднювач платить». З трактування механізму реалізації цього принципу випливає зобов'язання не лише оплачувати збитки та відшкодовувати витрати з ліквідації наслідків заподіяної шкоди, а й зобов'язання застосовувати заходи щодо її запобігання, відновлення вихідного стану природних ресурсів (Екологічна відповідальність: досвід ЄС, 2018).

Безперечно, впровадження механізму екологічної відповідальності потрапляє в поле правового регулювання, однак, ним не вичерпується. На нашу думку, для розв'язання окреслених проблем першочергового значення набуває освітня та виховна діяльність закладів освіти різних рівнів з урахуванням їх ступеневості. Саме освітянській спільноті належить провідна роль у процесі становлення екологічної зрілості здобувачів освіти, що проходить шлях від формування елементарних екологічних знань до розвитку екологічного мислення, «що є основою розвинутого екологічного світогляду, який практично реалізується через екологічну етику і стає екологічною культурою особистості» (Каленський, 2023).

Вітчизняна освіта та педагогічна наука розробляє теоретичні основи та має практичні здобутки в окресленому напрямі. Так, наприклад, проблемі екоорієнтованої професійної підготовки та екоорієнтованих педагогічних технологій присвячені дослідження О. Гайдук, Т. Герлянд, А. Каленського, Т. Пятничук; ідеї формування екологічної свідомості розкриті у наукових працях Л. Кузнецової, І. Чеболди, Л. Юрченко.

Мета нашої публікації полягає в тому, щоб відобразити можливості та особливості формування екологічної відповідальності майбутніх майстрів виробничого навчання швейного профілю в освітньому середовищі фахового коледжу.

Насамперед розглянемо співвідношення понять: «екологічна освіта», «екологічні знання», «екологічні цінності», «екологічна свідомість», «екологічне мислення», «екологічна відповідальність», «екологічна культура». Беручи до уваги праці А. Каленського (2023), Л. Кузнецової (2023), Т. Зав'ялової, О. Непши, Л. Прохорової (Прохорова та ін., 2018), І. Чеболди (2023), Л. Юрченко (2009) стає очевидним, що з урахуванням змісту досліджуваних понять, їх умовно можна поділити на три рівні: базовий (екологічні знання, уміння, ставлення), проміжний (екологічне мислення, екологічні цінності, екологічна етика, екологічний світогляд (уявлення) та результуючий (екологічна культура і екологічна освіта (як результат, а не процес). Наведена рівневність дозволяє сформулювати таку міжпонятійну систему у вигляді дискусійного твердження: особистісні екологічні знання, уміння та ставлення, розширені та доповнені у процесі навчання, утворюють екологічне мислення та у сфері екологічної свідомості започатковують систему екологічних цінностей, які з новоутвореннями на тлі екологічної етики закладають основу екологічного світогляду людини й вибудовують результат – екологічну освіту особистості, що є основою її екологічної культури.

Натомість, дефініція «екологічна відповідальність» є дотичною до усіх згаданих понять. Розглядаючи екологічну відповідальність у межах нашого дослідження пропонуємо її трактувати як якість особистості, яка асоціює себе з природою, є органічною частинкою навколишнього середовища та здатна на нього позитивно впливати, змінювати і мінятися сама.

Підготовка майбутніх майстрів виробничого навчання швейного профілю процес багатогранний. Систематизація та розширення знань і досвіду використання технологій швейного виробництва, опанування основ педагогіки, психології, методики професійного навчання, підвищення рівня загальних компетентностей – це узагальнений перелік елементів підготовки фахового молодшого бакалавра за спеціальністю 015 Професійна освіта (Технологія виробів легкої промисловості), діяльність яких буде пов'язана з виконанням професійних обов'язків у сфері професійної (професійно-технічної) освіти або в галузі переробної промисловості (виробництво одягу) та подальшого навчання за обраною спеціалізацією. Окрім зазначеного, освітній процес у середовищі фахового коледжу органічно доповнюється позанавчальною та виховною роботою зі студентами.

Розглядаючи освітньо-професійну програму «Професійна освіта (Технологія виробів легкої промисловості), розроблену на основі стандарту фахової передвищої освіти зі спеціальності 015 Професійна освіта (за спеціалізаціями) освітньо-професійного ступеня «фаховий молодший бакалавр», на предмет співвіднесеності компетентностей випускника з проблемою формування екологічної відповідальності, виявлено – серед переліку компетентностей є такі, що мають прямий та опосередкований зв'язок з досліджуваною якістю. Це здатності:

- нести відповідальність за результати своєї діяльності;
- реалізувати обов'язки як члена суспільства, усвідомлюючи необхідність його сталого розвитку;
- зберігати та примножувати моральні, культурні, наукові цінності й досягнення суспільства на основі розуміння історії та закономірностей розвитку предметної області;
- застосовувати знання у практичних ситуаціях;
- здійснювати професійну діяльність відповідно до вимог екологічної безпеки).

Оскільки компетентності здебільшого формуються через зміст освітніх компонентів, вважаємо за доцільне перерахувати дисципліни, які сприяють формуванню екологічної відповідальності майбутніх майстрів виробничого навчання швейного профілю.

Суспільствознавство, розглядаючи суспільство як систему, через увагу до з'ясування зв'язків і відносин в його структурі, розкриває принципи існування людини як творця, а не руйнівної сили середовища спільного існування. Вивчення екології закладає основи екологічного знання, що дозволяє не лише дійти розуміння оптимальних шляхів подолання екологічної кризи, а й встановити особливості взаємозв'язку людини та природи на рівні особистості, колективів та інституцій, що безпосередньо пов'язано з формуванням екологічної відповідальності.

Як вже зазначалося, механізм реалізації екологічної відповідальності потрапляє в поле правового регулювання. Отже, вивчення правознавства дозволяє вивчати не лише загальні правові аспекти діяльності держави та суспільства, а й зосереджуватись на визначенні ризиків виникнення відповідальності за окремі види правопорушень, до яких відносяться й правопорушення, що ведуть за собою стягнення у полі екологічної відповідальності.

Вивчення дисциплін психолого-педагогічного спрямування, до яких окрім педагогіки та психології слід віднести організацію і методику професійного навчання та виховної роботи, формує здатність створювати освітнє та навчально-виробниче середовище у якому забезпечуватиметься не лише ефективна діяльність учнів відповідно до специфіки

їхньої професійної підготовки, вимог навчання й виховання молоді, а й високий рівень культури її організації, що не може не враховувати вимог екологічної безпеки.

Вивчаючи дисципліну «Економіка галузі», здобувачі освіти опановують широкий спектр питань, що стосуються функціонування швейного підприємства в сучасних умовах. Оскільки майбутні майстри виробничого навчання будуть здійснювати освітню діяльність із професійно-практичної підготовки кваліфікованих робітників для швейних підприємств, вони мають бути обізнані щодо особливостей реалізації взаємозв'язків виробничих, матеріальних, трудових та фінансових ресурсів, здатних забезпечувати існування та стабільний розвиток підприємства, вибудовувати його конкурентоспроможний імідж. Формуванню екологічної відповідальності сприятимуть вивчення таких аспектів: корпоративна екологічна політика (дотримання світових, державних та власних екологічних принципів та стандартів); екологічний аудит (проведення процедур оцінювання екологічної шкоди від діяльності підприємства); екологізація виробництва (зниження рівня завдання екологічної шкоди шляхом закупівлі екологічно чистої сировини, використання енергозберігаючих технологій та обладнання, технологій переробки відходів тощо).

Можливості екологізації швейного виробництва детальніше розглядаються під час вивчення: матеріалознавства (вивчення екологічних видів сировини, матеріалів, екологічних норм їх виготовлення та використання); технології та організації швейного виробництва (опанування способів використання малоопераційних технологій обробки швейних вузлів та виробів); обладнання швейного виробництва (вивчення сучасних видів розкрійного, швейного обладнання, обладнання для волого-теплової обробки, що дозволяють знизити рівень ресурсо- та енергомісткості швейного виробництва); конструювання та моделювання одягу (опанування способів виконання раціональних розкладок, вибір та моделювання деталей одяг з акцентом уваги на економію матеріалів); основ композиції швейних виробів (вивчення історії становлення екологічного дизайну в одязі та його сучасного стану, формування негативного ставлення до «швидкої моди», проектування одягу з дотриманням принципу універсальності).

Позанавчальна діяльність студентів в освітньому середовищі фахового коледжу також має потужний потенціал у напрямі формування екологічної відповідальності. Так, наприклад, загальною темою, над якою працює проблемна група «Створення сценічного костюма» є тема «Екологічні проблеми виготовлення одягу», в межах якої студентам на 2023-2024 навчальний рік запропоновані такі напрями досліджень як: «Види сценічного костюму, їх життєвий цикл», «Доцільність та естетичність вибору матеріалів для виготовлення сценічного костюму, їх екологічні показники», «Реалізація принципу екологічності у процесі оздоблення сценічних костюмів», «Екологічність народного костюму».

Відповідно до комплексного плану роботи ВСП «Професійно-педагогічний фаховий коледж Глухівського НПУ ім. О. Довженка» на поточний навчальний рік значне місце відведено проведенню заходів екологічного спрямування. Викладачами групи забезпечення освітньо-професійної програми «Професійна освіта (Технологія виробів легкої промисловості)» проведені такі заходи як: майстерклас «Друге життя використаних речей», майстерклас з виготовлення ялинкових прикрас із вторинної сировини «Новорічні фантазії». Також заплановані такі загальноколеджні заходи: екологічна вправа «5 сходинок управління відходами», екологічна акція «Квітує, Україно!», екологічний колаж

«Не засмічуйте довкілля!», презентація: «Утилізація відходів виробництва»; перегляд фільмів за проблемами збереження довкілля, сортування сміття тощо.

Отже, симбіоз процесів навчання, виховання й розвитку в освітньому середовищі фахового коледжу створюють потужний потенціал формування свідомої та соціально відповідальної особистості здобувачів освіти загалом та її екологічної відповідальності зокрема.

### Список посилань

Каленський, А. А. (2023). Екоорієнтована професійна підготовка здобувача освіти. *Ekologia i racjonalne zarządzanie przyrodą: edukacja, nauka i praktyka: materiały z międzynarodowej konferencji naukowo-praktycznej*, 187-190.

Кузнецова, Л. (2023). Формування екологічної свідомості в умовах воєнного стану. *Теоретико-прикладні проблеми правового регулювання в Україні: матеріали VII Всеукраїнської наук.-практ. конф.*, 289-292.

Прохорова, Л., Зав'ялова, Т. & Непша, О. (2018). Екологічна освіта та виховання молоді як основа екологічної культури суспільства. *Всеукраїнська науково-практична конференція з міжнародною участю до 95-річчя Мелітопольського державного педагогічного університету імені Богдана Хмельницького «Дискурс в умовах мінливості соціокультурного простору»*, 20-21.

Ресурсно-аналітичний центр «Суспільство і довкілля». (2018). *Екологічна відповідальність: досвід ЄС та можливості для України. Аналітичний документ*. <https://www.rac.org.ua/uploads/content/451/files/webenvironmental-responsibilityua2018.pdf>.

Чеболда, І. Ю. (2023). Формування екологічної свідомості як умова становлення екологічного суспільства. *Наукові, методичні та організаційні виклики для закладів освіти та громадськості щодо екологічної освіти та виховання у воєнний і післявоєнний періоди: матеріали Міжн. наук.-практ. конф.*, 39-42.

Юрченко, Л. І. (2009). Екологічні цінності в структурі екологічної свідомості й екологічної культури. *Мультиверсум. Філософський альманах*. <http://dspace.nbuv.gov.ua/bitstream/handle/123456789/77330/22-Jurchenko.pdf?sequence=1>

УДК 377.014.5:004(043.2)

## ПЕРЕДУМОВИ ТА ПРОЦЕСИ ЦИФРОВІЗАЦІЇ ПРОФЕСІЙНОЇ (ПРОФЕСІЙНО-ТЕХНІЧНОЇ) ОСВІТИ УКРАЇНИ

**Анна Бондар,**

*здобувачка ступеня доктора філософії Інституту професійної освіти*

*НАПН України, м. Київ, Україна*

<https://orcid.org/0009-0003-1369-0282>

**Анотація.** Україна зазнала безліч викликів у процесі цифровізації освіти через пандемію COVID-19 та воєнні дії. Особливо це питання загострювалося через неготовність інфраструктури, обмеженість доступу до Інтернету, нестачу якісних електронних освітніх ресурсів та недостатню підготовку викладачів. Але все ж освітній процес адаптувався до різних форматів: онлайн, офлайн та змішаних. Не зважаючи на існуючі проблеми, Україна зробила значний крок у напрямку цифрової трансформації освіти, враховуючи складність воєнного контексту. У статті розкрито основні напрямки цифровізації професійної освіти в умовах повномасштабного вторгнення російської федерації на територію суверенної України.

**Ключові слова:** цифровізація освіти, платформи дистанційного навчання, навчання впродовж життя, цифрова компетентність.

## PREREQUISITES AND PROCESSES OF DIGITALIZATION OF VOCATIONAL (VOCATION-TECHNICAL) EDUCATION IN UKRAINE

**Anna Bondar,**

*PhD student of the Institute of Vocational Education of the NAES of Ukraine, Kyiv, Ukraine*

**Abstract.** Ukraine has experienced many challenges in digitalizing education due to the COVID-19 pandemic and military operations. This issue was especially aggravated due to the unpreparedness of the infrastructure, limited access to the Internet, the lack of quality electronic educational resources, and insufficient training of teachers. However, the educational process has adapted to different formats: online, offline, and mixed. Despite the existing problems, Ukraine has taken a significant step in the direction of the digital transformation of education, considering the complexity of the military context. The article reveals the main directions of digitalization of professional education in the conditions of a full-scale invasion of the Russian Federation on the territory of sovereign Ukraine.

**Keywords:** digital education, distance learning platforms, Lifelong learning, digital competence.

Повномасштабне вторгнення російської федерації на територію України створило безпрецедентні виклики для української освітньої галузі, й зокрема професійної (професійно-технічної) освіти (П(ПТ)О). Розвиток системи П(ПТ)О України в умовах війни супроводжується загостренням ризиків, пов'язаних з впливом воєнних дій на соціально-економічне становище країни. Це стосується, насамперед, масштабних пошкоджень та руйнувань інфраструктури закладів професійної (професійно-технічної) освіти.

За даними Міністерства освіти і науки (МОН) України станом на 1 серпня 2023 року російськими агресорами було зруйновано 13 закладів П(ПТ)О, 146 закладів мають пошкодження різного ступеня. МОН України створило інтерактивну мапу зруйнованих та пошкоджених закладів у розрізі областей нашої держави та м. Києва.

Крім масштабних руйнувань і пошкоджень інфраструктури закладів П(ПТ)О воєнні дії на території України спричинили й інші суттєві виклики для освітньої галузі, зокрема, – гостро постало питання створення безпечних умов навчання та доступності освіти для всіх учасників освітнього процесу. Через війну багато здобувачів освіти і педагогів втратили можливість повноцінно долучатися до навчального процесу, опинилися під загрозою



обстрілів в регіонах, де ведуться або потенційно можуть відбуватися бойові дії. Зазначені обставини потребували серйозної перебудови в організації освітнього процесу та забезпечення належних умов навчання в умовах війни, що зумовило переведення навчального процесу в дистанційний або змішаний формат і, відповідно, прискорило вирішення пов'язаних з цим питань, зокрема:

- покращення якості цифрової освіти;
- належного забезпечення гаджетами як учнів, так і педагогів;
- забезпечення розвитку цифрової інфраструктури і, зокрема, доступу до швидкісного Інтернету;
- розширення можливостей отримання онлайн-послуг та сервісів у сфері освіти (замовлення дубліката диплома у разі втрати оригіналу; отримання довідок, виписок та витягів з реєстрів тощо);
- забезпечення достовірної, актуальної інформації у сфері освіти, яка надходить в умовах реального часу.

Спираючись на практичний досвід, можна зазначити, що дистанційний освітній процес в закладах П(ПТ)О здійснюється у таких формах як: навчальні заняття, самостійна та індивідуальна робота, контрольні заходи. Дистанційні навчальні заняття проводяться у синхронному або асинхронному режимі.

Для проведення онлайн-занять у системі П(ПТ)О використовуються такі ресурси: дистанційні курси, веб-сайти, електронна пошта, форуми, блоги, online-чати (Viber, Telegram), теле- і відеоконференції, віртуальні класні кімнати, дашборди. Важливим освітнім інформаційним ресурсом для викладачів служать платформи дистанційного навчання.

Платформа дистанційного навчання – це програмне забезпечення для підтримки дистанційного навчання, метою якого є створення та управління педагогічним змістом, індивідуалізація навчання.

Задля втілення принципів навчання впродовж життя (lifelong learning), на замовлення Міністерства освіти і науки України, за підтримки Міжнародної організації праці, на основі «Всеукраїнської школи онлайн» спеціально для учнів П(ПТ)О, педагогів та всіх, хто хоче опанувати професійну кваліфікацію, було створено і введено в дію платформу для дистанційного, змішаного, синхронного та асинхронного навчання «Професійна освіта онлайн».

Презентація платформи «Професійна освіта онлайн» відбулася наприкінці грудня 2022 року. Станом на грудень 2023 року на платформі розміщено вже понад 100 онлайн курсів в 32 категоріях: за окремими професіями та предметами; короткі майстер-класи; короткострокові онлайн курси для розвитку педагогічної майстерності, розвитку або набуття соціальних компетентностей (soft skills).

Ресурси платформи «Професійна освіта онлайн» також відкривають широкі можливості для розвитку неформальної освіти та освіти дорослих. За рік функціонування платформи «Професійна освіта онлайн» її ресурсами скористалися 21,2 тис. споживачів. Запуск платформи дав поштовх розбудові дистанційного та змішаного навчання в системі професійної (професійно-технічної) освіти. Попри зазначене, для забезпечення розвитку навчання впродовж життя (lifelong learning) з використанням неформальних форм освіти, в Україні набули значного поширення відкриті навчальні платформи.

Використання в Україні онлайн платформ в умовах війни сприяє полегшенню доступу до неформального дистанційного навчання тих категорій населення, які перебувають за кордоном, або залишаються на тимчасово окупованих територіях. Загалом, це сприяє поширенню практики отримання неформальної освіти, із здобуттям відповідних сертифікатів.

Серед найпопулярніших онлайн ресурсів для неформального дистанційного навчання в Україні є наступні: онлайн-платформа «Відкритий Університет Майдану» (ВУМ online), що пропонує більше як 30 сучасних тем для навчання, пов'язаних з персональним розвитком та реалізацією власного потенціалу; онлайн-платформа «Освітня платформа. Creative Practice», що спрямована на забезпечення можливостей для фахового та особистісного розвитку в сфері культури та дизайну. На платформі пропонується більше 35-ти безкоштовних курсів за 6-ма напрямками дизайну, вебдизайну, програмування, а також – європейські гранти для культурних та креативних проєктів, гранти Українського Фонду Стартапів; онлайн платформа Prometheus пропонує опанувати нові навички на онлайн-курсах від кращих викладачів. На платформі розміщено більше 350 курсів різноманітної тематики; національна онлайн-платформа «Дія. Цифрова освіта» пропонує курси для розвитку цифрової грамотності. Популярні теми: бізнес, програмування, підприємництво, кібербезпека, інформаційна грамотність. Надання відповідного сертифікату, тим, хто успішно пройшов підсумкове тестування, підтверджує здобуті навички та допоможе під час працевлаштування.

Враховуючи наведені факти, можна стверджувати, що функціонування в Україні відкритих навчальних платформ забезпечує широкі можливості для здобувачів освіти в плані набуття загальних та фахових компетентностей у процесі як формальної, так і неформальної освіти. Зазначене вказує на достатню поширеність практики використання інформаційно-комунікаційних технологій у системі сучасної освіти, що стимулює застосування освітніх інновацій у процесі професійної підготовки, перепідготовки та підвищення кваліфікації фахівців, опанування ними нових особистісних, соціальних та фахових навичок.

Водночас, варто зауважити, що суттєвими перешкодами у розвитку і поширенні технологій дистанційного і змішаного навчання в нашій державі на сьогоднішній день залишаються проблеми, пов'язані з викликами війни: часта відсутність джерел безперебійного живлення та інтернету; нестача/ недоступність персональних комп'ютерів (гаджетів) як для здобувачів освіти, так і для педагогів; відсутність належного мережевого обладнання, серверів, пристроїв для відеоконференц-зв'язку тощо.

### Список посилань

Інститут освітньої аналітики. (2022). Освіта України в умовах воєнного стану. *Інформаційно-аналітичний збірник*, (с. 139).

Стойка, О. (2017). Програма дослідження цифровізації професійної підготовки вчителів в окремих країнах Європи. *Continuing professional education: theory and practice (Series: Pedagogical sciences) ISSUE, 2 (71)*.

Платформа дистанційного навчання «Професійна освіта онлайн». <https://profosvita.online/>

Інформаційна платформа про наслідки руйнувань «Освіта під загрозою». ([saveschools.in.ua](https://saveschools.in.ua))

## ЗАСТОСУВАННЯ ТЕХНОЛОГІЙ ПРОЄКТНОГО НАВЧАННЯ У ПРОЦЕСІ ФОРМУВАННЯ ЕКОЛОГІЧНОЇ КОМПЕТЕНТНОСТІ МАЙБУТНІХ ПРАЦІВНИКІВ СФЕРИ ПОСЛУГ ТА ТУРИЗМУ

**Юлія Брик,**

*викладач біології, викладач методист ДПТНЗ «Тернопільське вище професійне училище сфери послуг та туризму», м. Тернопіль, Україна*  
<https://orcid.org/0009-0005-9043-4682>

**Анотація.** Стаття присвячена формуванню екологічної компетентності майбутніх працівників сфери послуг та туризму шляхом застосування технологій проєктного навчання. Визначено сутність екологічної компетентності майбутніх кваліфікованих робітників у сучасній педагогічній науці. Обґрунтовано ефективність застосування технологій проєктного навчання екологічного спрямування при організації освітнього процесу в училищі.

**Ключові слова:** сталий розвиток, професійна підготовка, екологічна компетентність, технології, проєктне навчання, сфера послуг, туризм.

### THE APPLICATION OF THE PROJECT LEARNING TECHNOLOGIES IN THE PROCESS OF FORMING THE ENVIRONMENTAL COMPETENCE OF FUTURE EMPLOYEES IN THE SERVICES AND TOURISM FIELD

**Julia Bryk,**

*teacher of biology, methodologist Ternopil Higher Vocational School of services and tourism, Ternopil, Ukraine*

**Abstract.** The article is devoted to the formation of environmental competence of future workers in the field of services and tourism through the application of project-based learning technologies. The essence of environmental competence of future qualified workers in modern pedagogical science is determined. The effectiveness of the application of project-based learning technologies of ecological direction in the organization of the educational process at school is substantiated.

**Keywords:** sustainable development, professional training, environmental competence, technologies, project training, service sector, tourism.

Сучасний фахівець будь-якого профілю повинен демонструвати не лише високий рівень професійних знань, але і мати сформований екологічний світогляд, який дозволить аналізувати і оцінювати власну виробничу діяльність відносно її дії на природне середовище, приймати обґрунтовані рішення в своїй роботі, уникати помилок, що завдають шкоди природі, або мінімізувати її.

Впровадження освіти в інтересах збалансованого (сталого) розвитку, екологічної освіти та виховання, просвітницької діяльності з метою формування в суспільстві екологічних цінностей і підвищення його екологічної свідомості є одним із пріоритетних завдань для досягнення однієї із стратегічних цілей державної екологічної політики (Верховна Рада України, 2019, Лютий 28).

Роботодавці все більше вимагають від своїх працівників бути більш компетентними, відповідально ставитися до використання природних ресурсів та вирішувати екологічні

проблеми. Формування в суспільстві екологічних цінностей і засад сталого споживання та виробництва неможливе без активної участі освітніх закладів.

Педагогічний колектив ДПТНЗ «Тернопільського вищого професійного училища сфери послуг та туризму», при організації освітнього процесу, зосереджує свої зусилля на формування у майбутніх робітників сфери послуг та туризму ключових, загальних і професійних компетентностей, необхідних для спроможності здійснювати професійну діяльність, успішної самореалізації у суспільстві та розв'язання життєвих проблем.

Екологічну компетентність запропоновано ввести до списку загальних компетентностей як інтегративну якість особистості фахівця, що виявляється в здатності вирішувати проблеми і завдання різної складності, які виникають у життєвих ситуаціях і професійній діяльності, а також ввести екологічну складову до змісту навчальних дисциплін усіх галузей знань (Радкевич, 2016).

Відповідно до визначених вченими поглядів на зміст професійної підготовки як на цілісну динамічну сукупність функціональних компонентів, у структурі змісту професійної підготовки майбутніх робітників: кравців, агентів з організації туризму, флористів, перукарів виокремлено екологічний компонент.

У дослідженнях вітчизняних учених охарактеризовано різноманітні підходи до трактування змістового наповнення поняття «екологічна компетентність». Вчені вважають її однією з ключових, а також розуміють як складову загальної, природничо-наукової, здоров'язберезувальної, міжпредметної, професійної, підкреслюючи самостійність екологічної компетентності як інтегрованого загальнокультурного показника.

Екологічну компетентність пов'язують із набуттям учнями системи знань про навколишнє середовище, практичного досвіду використання знань для вирішення екологічних проблем на локальному й регіональному рівнях, прогнозуванням відповідної поведінки й діяльності у професійній сфері й побуті, потребою спілкування з природою та бажанням брати участь в її відновленні та збереженні (Лукашенко, 2013).

Узагальнюючи різні дефініції поняття «екологічна компетентність», Г. Білецька (2013) підсумовує, що це складна інтегративна особистісна характеристика, що включає екологічні знання, здатність до екологічно доцільних видів діяльності, мотиви цієї діяльності, цінності та вольові якості, які визначають активну позицію особистості в сфері охорони навколишнього природного середовища, раціонального природокористування, і забезпечує вміння використовувати екологічні знання й досвід у життєвих і професійних ситуаціях і здійснювати професійну діяльність з позицій екологічної доцільності і обґрунтованості.

Дослідниця Л. Лук'янова (2009) вважає, що найбільш сутнісними характеристиками екологічної компетентності є: наявність певних ціннісних орієнтацій, світоглядної позиції, екологічної культури, мотивів природовідповідної діяльності; здатність інтегрувати, переносити й використовувати набуті знання і досвід у кожній конкретній ситуації з урахуванням обставин, що склалися; здатність і готовність приймати обґрунтовані рішення, обираючи оптимальний для певної ситуації варіант; комунікативні уміння, які надають можливість доцільно організувати взаємодію з іншими людьми у межах екологічної діяльності; прагнення й здатність розвивати власний професійний, особистісний потенціал, набувати нові способи екологічної діяльності.

Отже, поняття екологічна компетентність набуває характеру універсального, міждисциплінарного, інтегрального та соціокультурного утворення. Формування

екологічної компетентності майбутніх працівників сфери послуг та туризму спрямовано на свідоме опанування системи знань про навколишнє середовище (соціальне і природне у їх взаємозв'язку і взаємозалежності); набуття практичного досвіду використання знань для вирішення екологічних проблем на локальному й регіональному рівнях; прогнозування відповідної поведінки й діяльності у професійній сфері і побуті; забезпечення готовності брати особисту участь у відновленні та збереженні природи.

Формування екологічної компетентності в училищі забезпечується, переважно, предметами природничих дисциплін, віднесених до блоку дисциплін загальноосвітньої підготовки через наскрізні змістові лінії «Екологічна безпека та сталий розвиток», «Громадянська відповідальність», «Здоров'я і безпека», «Підприємливість та фінансова грамотність». Екологічний компонент також передбачено у змісті усіх предметів професійно-теоретичної і професійно-практичної підготовки.

Багатоаспектна проблема формування екологічної компетентності учнів потребує застосування різноманітних педагогічних технологій, серед яких важливе місце, на наш погляд, посідають технології проєктного навчання.

На думку вчених, навчальна проєктна діяльність у закладах професійної (професійно-технічної) освіти – це «навчально-пізнавальна самостійна діяльність учнів за участі педагога як координатора, спрямована на результат, що досягається завдяки розв'язанню теоретично чи практично значущого для них фахового завдання» (Аніщенко та ін., 2018).

Як показує досвід, позитивно мотивують пізнавальну діяльність учнів створення інформаційних, практико-орієнтованих, дослідницьких, творчих проєктів, робота з різними джерелами інформації, застосування інформаційно-комунікаційних технологій для створення, пошуку, обробки, обміну інформацією під час виконання практичних і лабораторних робіт. Методи інтегрування допомагають зрозуміти, що отримані знання з попередніх курсів біології та інших предметів можуть знадобитися будь-коли з метою формування в учнів гуманістичних поглядів на природу, сучасних уявлень про її цілісність і розвиток (Брик, 2020).

Проєктна технологія є інтегрованим компонентом підготовки майбутніх робітників, використання якої дозволяє реалізовувати міжпредметний та системно-діяльнісний підхід до організації освітнього процесу в училищі, під час якого учні набувають можливості застосовувати знання і уміння, отримані при вивченні усіх навчальних предметів та на різних етапах навчання й інтегрувати їх у практичну діяльність.

Обираючи тематику екологічних проєктів, ми орієнтуємося на актуальність проблеми в регіоні, практичний зв'язок із життям та обраний напрям підготовки майбутніх робітників. Результати виконаних проєктів майбутніми працівниками сфери послуг та туризму завжди є відчутними: якщо це теоретична проблема – конкретне її рішення, якщо практична – результат, готовий до впровадження. Цікавими для наших учнів є проєкти з дослідження екологічного стану навколишнього середовища. Ученицею училища Чернявською В. А. (науковий керівник Брик Ю. Р.) протягом 2019, 2020 років проведено дослідження за темою «Біоіндикація техногенного забруднення повітря м. Тернополя». Дослідження стану атмосферного повітря здійснювалось за допомогою ліхеноіндикації. У результаті дослідження встановлено, що екологічну ситуацію повітряного басейну м. Тернополя визначають наступні основні джерела забруднюючих речовин: автотранспорт – 72%, промислові об'єкти й комунально-побутове господарство – 28%; об'єктовано

вплив техногенного забруднення околиць м. Тернополя на основі реакції вищих рослин і лишайників.

Високу ефективність у формування екологічної компетентності майбутніх працівників сфери послуг та туризму мають такі форми організації проєктів, як екологічна стежка та колективні творчі справи. Інформаційно-ініціативна група з учнів які здобувають професії «Агент з організації туризму», «Флорист» були задіяні для проєктування екологічної стежки «Урбанізована флора». За підсумками проведення обласного конкурсу на кращу методичну розробку екологічної стежини у номінації «Флористична» екологічна стежина «Урбанізована флора» зайняла перше місце у конкурсі (Брик, 2023).

В училищі формується освітнє екологічно усвідомлене середовище, де майбутні кравці, флористи та перукарі разом із педагогами втілюють екологічні проєкти й задуми (проєкти «У стилі еко») в цікаві екологічні ініціативи - флористичні колекції одягу: еко колекції одягу «Видатні жінки України» та «Лісова пісня». Використовуючи рослинні природні матеріали, учасники проєктів зосереджують увагу громадськості на проблеми забруднення навколишнього середовища та раціональне використання природніх ресурсів.

Національний реєстр рекордів України у 2021 році зафіксував рекорд «Найбільша кількість декоруючих екоелементів у колекції одягу «Лісова пісня»» Тернопільського ВПУ сфери послуг та туризму. Під час організації освітнього процесу в училищі дотримується правило трьох R (Reduce, Reuse, Recycle), що з англійської перекладається «скоротити споживання, використовувати повторно, переробляти».

З метою відмови від одноразових пакетів, майбутні кравці пропонують використовувати багаторазові полотняні сумки, які виготовляють під час виробничого навчання. Реалізуючи проєкт «У стилі еко», майбутні закрійники під керівництвом досвідчених педагогів застосовують ідеї апсайклінгу в одязі, а саме в переробці чоловічих сорочок в абсолютно нові та оригінальні жіночі блузи.

Отже, багатий педагогічний досвід педагогічного колективу училища свідчить, що формування екологічної компетентності майбутніх працівників сфери послуг та туризму шляхом використання проєктних технологій навчання активізує пізнавальну діяльність учнів як до вивчення предметів так і до обраної професії, розвиває у них творчу самостійність, забезпечує поєднання індивідуальної та колективної діяльності. Успішна реалізація процесу формування екологічної компетентності можлива лише в системному, багатоаспектному освітньому процесі, узагальнюючи та інтегруючи знання, отримані з різних джерел у процесі теоретичного і практичного навчання. Екологічна компетентність в сукупності з професійною допоможе майбутнім робітникам здобути позитивні результати у професійній діяльності та в особистому житті.

### Список посилань

Аніщенко, В. М., Артюшина, М. В., Герлянд, Т. М., Кулалаєва, Н. В., & Шимановський, М. М. (2018). *Проектна діяльність учнів професійно-технічних навчальних закладів: тренінг-курс: навч. посібник*. Полісся.

Білецька, Г. А. (2013). Екологічна компетентність майбутнього фахівця аграрника. *Збірник наукових праць Національної академії Державної прикордонної служби України ім. Б. Хмельницького. Педагогічні та психологічні науки*, 2(67), 24-30.

Брик, Ю. Р. (2020, Квітень 09-10). Інноваційні методи і прийоми формування ключових та предметних компетентностей учнів при викладанні біології. *Розвиток професійної майстерності педагога в умовах нової соціокультурної реальності: матеріали III Міжнар. наук.-практ. конф., м. Тернопіль*, 47-51.

Брик, Ю. Р., & Фурка, Л. Б. (2023). Екологічна стежина ТВПУ сфери послуг та туризму «Урбанізована флора». In *Прикладні аспекти формування екологічного освітнього середовища через призму діяльності екологічних стежин: методичний посібник*, (с. 61-82). Тернопільський ОКІППО.

Верховна Рада України. (2019, Лютий 28). *Про Основні засади (стратегію) державної екологічної політики України на період до 2030 року: Закон України*. <https://zakon.rada.gov.ua/laws/show/2697-19#Text>

Лукашенко, Т. Ф. (2013). Екологічна компетентність як важливий чинник професіоналізму студентів. *Науковий вісник Національного університету біоресурсів і природокористування України. Серія: Педагогіка. Психологія. Філософія*, 192 (2), 349-355.

Лук'янова, Л. Б. (2009). Формування екологічної компетентності у контексті професійної підготовки фахівців. *Професійна освіта: педагогіка і психологія*, XI, 119-125.

Радкевич, В. (2016). Екологічна складова професійної освіти в Україні. *Професійно-технічна освіта*, 4, 39-42.

## ДОДАТКОВА ПРОФЕСІЙНА ОСВІТА НА СУЧАСНОМУ ЕТАПІ ЦИФРОВІЗАЦІЇ: ОСОБЛИВОСТІ ТА НАПРЯМИ РОЗВИТКУ

**Артур Бричанський,**

*викладач спеціальних дисциплін Вищого художнього професійно-технічного училища №5», аспірант Вінницького національного технічного університету, Вінниця, Україна.  
ORCID:0000-0001-7518-9248*

**Анотація.** Проблема дослідження та обґрунтування її актуальності. На теперішній час розгортається новий етап цифровізації освіти, що характеризується переходом до дистанційного навчання на основі цифрових освітніх платформ як домінуючої технології навчання. Значна інтенсифікація процесів цифровізації є масштабним викликом сформованої педагогічної теорії на практиці. Повною мірою це стосується і системи додаткової професійної освіти. Аналіз ситуації є необхідною передумовою успішної адаптації педагогічної теорії та практики до нових умов. В реалізації освітнього процесу провідним є формування та розвиток цифрової грамотності, інформаційно-комунікативної компетентності як здобувачів освіти так і педагогічних працівників. Метою дослідження є виявлення особливостей розвитку системи додаткової професійної (професійно-технічної) освіти за умов інтенсифікації процесів цифровізації та переходу на дистанційні технології навчання на основі цифрових освітніх платформ.

**Ключові слова:** додаткова професійна освіта, підвищення кваліфікації, цифрові освітні платформи, дистанційне навчання, цифровізація освіти, формальне навчання, неформальне навчання, інформальне навчання, цифрова нерівність.

## ADDITIONAL PROFESSIONAL EDUCATION AT THE CURRENT STAGE OF DIGITALIZATION: FEATURES AND DIRECTIONS OF DEVELOPMENT

**Artur Brychansky,**

*teacher of special disciplines of the Higher Artistic Vocational Technical School No. 5",  
graduate student of Vinnytsia National Technical University, Vinnytsia, Ukraine.*

**Abstract.** The research problem and the rationale for its relevance. Currently, a new stage of digitalization of education is unfolding, characterized by the transition to distance learning technologies based on digital educational platforms as the dominant learning technology. A significant intensification of digitalization processes is a large-scale challenge to the existing pedagogical theory and practice. This fully applies to the system of additional professional education. Analysis of the current situation is a necessary prerequisite for the successful adaptation of pedagogical theory and practice to new conditions. The purpose of the study. Identification of developmental features of development of the system of additional professional education in the context of the intensification of digitalization processes and the transition to distance learning technologies based on digital educational platforms.

**Keywords:** additional professional education, professional development, digital learning platforms, distance learning, digitalization of education, formal learning, non-formal learning, informal learning, digital inequality.



Нині відбуваються суттєві зміни педагогічної практики. Процеси цифровізації освіти тривалий час істотно інтенсифікувалися. Дистанційні технології навчання, що розвивалися раніше паралельно з іншими, набули домінуючого характеру. Основним середовищем, у межах якого реалізується дистанційне навчання нині є різноманітні цифрові освітні платформи. Це багато в чому змінило уявлення, що склалося, про методи організації освітнього процесу і відносної ролі різних технологій навчання. Адже сам процес дистанційного навчання не є новим, але нині його застосування набуло якісно нового формату. З'явилися різні сучасні технічні засоби навчання та цифрові освітні платформи, які дозволяють налагодити безперервну, швидку комунікацію в синхронному та асинхронному режимах між учасниками освітнього процесу.

Зміни, що відбулися в педагогічній практиці, стали джерелом певної теоретичної рефлексії. На теперішній момент є значний масив теоретичних досліджень у галузі педагогіки, предметом яких є аналіз різних аспектів цифровізації освіти. Здебільшого ці дослідження відносяться до сфери реалізації основних освітніх програм на різних рівнях навчання. Наукових робіт, присвячених аналізу ситуації в галузі додаткової освіти, поки що є істотно менше. При цьому багато дослідників зазначають, що нові умови висувають підвищені вимоги до розвитку компетенцій суб'єктів навчального процесу в області, насамперед, інформаційно-комунікаційних технологій та їх дидактичних додатків, та зазначають, що формування, розвиток цих компетенцій має відбуватися при освоєнні відповідних додаткових освітніх програм. Таким чином, можна зробити висновок про сформованість уявлень про підвищення ролі та значущості додаткової освіти у сучасних умовах (Pokhrel & Chhetri, 2021).

Можна відзначити суперечність між суттєвим впливом, сучасного етапу розвитку цифровізації на педагогічну теорію та практику і недостатнім рівнем осмислення цього впливу стосовно сфери додаткової професійної освіти. Які можливості, обмеження, ризики несе з собою перебудова освітньої діяльності, викликана новими умовами стосовно сфери додаткової освіти? Які шляхи подолання чи компенсації цих обмежень? На теперішній час цей комплекс питань не отримав повного відображення в педагогічній теорії.

Вирішення зазначеного протиріччя, пошук відповіді на поставлені питання і становить основний зміст нашого дослідження.

У дослідженні були використані такі комплексні методи:

теоретичні - вивчення та аналіз педагогічної літератури, порівняльний аналіз досвіду організації навчання на основі дистанційних технологій з використанням цифрових освітніх платформ;

емпіричні - соціологічні опитування та інтерв'ю учнів, опитування слухачів програм додаткової професійної освіти, які мають досвід професійної діяльності та навчання з використанням цифрових освітніх платформ та подальшої статистичної обробки їхніх відповідей.

Зазначимо, що проведений нами аналіз сформованої системи поглядів на вплив процесів цифровізації і переходу на дистанційні технології навчання на сучасну педагогічну теорію і практику показує, що система додаткової професійної освіти в нових умовах може розглядатися в рамках двох різних підходів.

У рамках першого підходу система додаткової професійної освіти є переважно «об'єктом» змін у педагогічній теорії та практиці, спричинених новими умовами. У межах цього підходу система додаткової професійної освіти схильна до викликів і ризиків,

характерних для системи освіти в цілому. Виникає проблема, по-перше, визначення специфіки цих ризиків стосовно саме додаткової освіти і, по-друге, виявлення шляхів компенсації, зменшення і, за можливості, подолання цих ризиків.

Зібрані нами емпіричні дані загалом узгоджуються з розглянутою вище за матеріалами наукових публікацій картиною ризиків. Основним ризиком більшість (73%) опитаних нами слухачів програм додаткової професійної освіти, які мають досвід професійної діяльності та навчання на основі дистанційних технологій навчання з використанням цифрових освітніх платформ, назвали недостатній рівень розвитку цифрових компетенцій, на другому місці (38%) знаходиться скорочення витрат фізичних осіб та роботодавців на додаткову професійну освіту, спричинену негативними факторами економічного характеру.

Грунтуючись на проведеному аналізі наукової літератури та результатах емпіричного дослідження, ми виділяємо такі основні ризики та виклики:

- недостатній рівень готовності суб'єктів системи додаткової професійної освіти до здійснення освітньої діяльності в умовах дистанційного навчання на базі сучасних цифрових освітніх платформ;

- зниження рівня та інтенсивності взаємодії як суб'єктами освітньої діяльності, викликане переходом до повністю дистанційного навчання;

- значне скорочення кількості осіб, залучених до різних форм додаткової освіти та витрат часу на додаткову освіту з розрахунку на одного учня, виявлене у дослідженні Організації економічного співробітництва та розвитку (Acioek et al., 2021).

Компенсація зазначених ризиків можлива, на наш погляд, насамперед за рахунок зміни змісту додаткових освітніх програм та зміни форм представлення цього змісту здобувачам освіти. Також необхідно зазначити, що виклик, пов'язаний з «цифровою нерівністю» між викладачами та учнями, характерний для системи безперервної освіти значно більшою мірою, ніж для інших сегментів системи освіти. Це викликано насамперед специфічними особливостями осіб, які є слухачами програм додаткової освіти (Rapanta et al., 2020).

В рамках другого підходу система додаткової професійної освіти є переважно «суб'єктом», який виступає як інструмент корекції, пом'якшення та демпфування ризиків, пов'язаних з інтенсифікацією процесів цифровізації та переходом на дистанційні технології навчання. В рамках цього підходу основне значення системи додаткової професійної освіти полягає у реалізації додаткових освітніх програм, орієнтованих на викладачів середньої та вищої школи (як дипломованих спеціалістів). Такі програми мають бути орієнтовані на всебічну підготовку слухачів до професійної діяльності у сучасних умовах.

Ми вважаємо, і це також повністю визнається багатьма з розглянутих вище дослідників, що необхідна розробка та реалізація додаткових професійних освітніх програм, орієнтованих на навчання дипломованих фахівців (викладачів). При проектуванні таких освітніх програм, які мають на меті підготувати слухачів до ефективної професійної діяльності в умовах інтенсифікації процесів цифровізації та переходу на дистанційні технології навчання, необхідно враховувати виділені М. В. Морошкіної та Л. В. Мурашкіної особливості дорослих слухачів додаткових освітніх програм (Rapanta et al., 2020).

На наш погляд ці особливості можна інтерпретувати так:

- високий рівень усвідомленого ціннісного ставлення до навчального процесу;

- неприйняття жорстких форм контролю та моніторингу, прагнення до певного рівня

незалежності у процесі навчання;

- орієнтація насамперед на практичну складову навчального матеріалу;
- усвідомлена потреба в освоєнні нових методів та підходів до професійної діяльності;

- необхідність актуалізації, систематизації вже наявних компетенцій та «вбудовування» їх у новостворені;

- наявність великого професійного та життєвого досвіду, що надає суттєвий вплив на сприйняття навчального матеріалу та методів його донесення;

- виключно висока індивідуальна варіативність та диференціація освітніх потреб та запитів, викликана численними особистісними факторами (Paranta et al., 2020).

Зазначені особливості роблять найбільш актуальними різні інтерактивні методи реалізації програм додаткової професійної освіти. До них належать, зокрема, завдання семінарського типу, різноманітні тренінги, дидактичні ігри, методи навчання у мікрогрупах. При організації освітнього процесу провідну роль мають відігравати методи навчання, які передбачають стимулювання та використання активності учнів із опорою на високий рівень мотивації. Зміст навчання має бути спрямоване на вирішення актуальних для сфери діяльності практичних завдань, що навчаються, при опорі на наявний у них значний професійний досвід. Зміст додаткових професійних освітніх програм, орієнтованих на навчання дипломованих фахівців (викладачів), повинен включати два основних компоненти.

1. Компонент, що забезпечує формування та розвиток базових цифрових компетенцій. До змісту цього компонента належать основні навички ефективного використання сучасних цифрових технологій (Smith, 2021):

- пошук та перевірка достовірності інформації;
- використання сучасних цифрових платформ (електронний уряд, соціальні мережі тощо);

- створення, редагування та розміщення текстового, табличного та мультимедійного контенту;

- захист персональних даних;
- контроль цілісності та резервування значної інформації;
- керування доступом до особистого контенту;
- онлайн-операції з фінансовими інструментами.

2. Компонент, який забезпечує формування та розвиток специфічних компетенцій, необхідних викладачеві для успішного проектування, організації, проведення та моніторингу навчального процесу у середовищі сучасних цифрових освітніх платформ. До змісту даного компонента належать передусім такі актуальні проблеми сучасної педагогіки (Moroshkina & Murashkina, 2020):

- інформаційно-комунікаційні технології у навчанні;
- дистанційне навчання на основі цифрових освітніх платформ;
- технологія вирівнюючого навчання;
- подолання цифрового розриву в навчанні;
- організація неформального навчання у сучасному цифровому середовищі;
- цифрове інформальне навчання, в тому числі інформальне навчання серед соціальних медіа;
- інформаційне навчання дипломованих спеціалістів на робочому місці;

– організація самостійної пізнавальної діяльності учнів.

Обидва компоненти повинні викладатися слухачам з максимально широким залученням технології цифрового інформаційного навчання, у тому числі (за наявності такої можливості) інформаційного навчання на робочому місці. Зазначимо, що можливість інформаційного навчання робочому місці повністю визначається особливостями робочого місця, тобто специфікою професійної діяльності у конкретній організації. Відповідно, система додаткової професійної освіти не має інструментів для того, щоб створити цю можливість. Однак за наявності такої можливості вона має бути використана повною мірою.

Виділена та описана нами двоїстість ролі системи додаткової професійної освіти в умовах інтенсифікації процесів цифровізації та переходу на дистанційні технології навчання з використанням цифрових освітніх платформ є значущою з методологічної точки зору. Аналіз двох виявлених аспектів – «суб'єктного» та «об'єктного» – дозволяє побудувати теоретичний базис для вироблення вимог до змісту та форм викладання відповідних додаткових освітніх програм (Heidari et al., 2021). В рамках цього дослідження ми, виходячи з цього підходу та враховуючи особливості дорослих слухачів додаткових освітніх програм, розробили характеристику змісту та методів реалізації додаткових освітніх програм, орієнтованих на навчання дипломованих спеціалістів (викладачів). Найбільш актуальним напрямом подальших досліджень у цій галузі нам представляється комплекс питань про конкретні форми та методи організації цифрового інформального навчання в рамках додаткової професійної освіти в умовах інтенсифікації процесів цифровізації та переходу на дистанційні технології навчання. Зазначимо також, що, на наш погляд, потребує подальшого опрацювання питання про роль концепцій когнітивізму, конструктивізму та коннективізму стосовно додаткової освіти дорослих у дистанційній формі.

Підсумовуючи проведеному дослідженню, вважаємо за потрібне відзначити, що проблеми педагогіки в умовах інтенсифікації процесів цифровізації та переходу на дистанційні технології навчання відносяться до найбільш актуальних в даний час, що знаходить відображення у кількості та якості наукових публікацій відповідної тематики. Наше дослідження дозволило встановити, що в нових умовах система додаткової професійної освіти виступає у двох різних ролях – «суб'єкта» та «об'єкта» процесів трансформації. Цей факт змушує за новим оцінити вимоги до системи додаткової професійної освіти та виявити основні ризики та виклики, властиві їй на цьому етапі. Пошук шляхів їх подолання чи компенсації привів нас до певних висновків щодо змісту, так і технологій, методів викладання додаткових освітніх програм, орієнтованих на викладачів закладів різних рівнів освіти.

### Список посилань

Pokhrel, S. & Chhetri, R. (2021). A Literature Review on Impact of COVID-19 Pandemic on Teaching and Learning. *Higher Education for the Future*, 8 (1), 133-141. <https://doi.org/10.1177/2347631120983481>

Aciorek, A., Manca, F., & Borgonovi, F. (2021). *Adult learning and covid-19: how much informal and non-formal learning are workers missing?* OECD <https://doi.org/10.1787/56a96569-en>

Rapanta, C., Botturi, L., Goodyear, P., Guardia, L & Kole, M. (2020). Online University Teaching During and After the Covid-19 Crisis: Refocusing Teacher Presence and Learning Activity. *Postdigit Sci Educ* 2, 923-945. <https://doi.org/10.1007/s42438-020-00155-y>.

Smith, A. (2021). COVID-19 and Informal Education: Considerations for Informal Learning during the Pandemic. *International Journal of Multidisciplinary Perspectives in Higher Education*, 6(1), 122-127. <https://files.eric.ed.gov/fulltext/EJ1300049.pdf>.

Bazeliuk, O. V., Spirin, O. M., Petrenko, L. M., Kalenskyi, A. A., & Maiboroda, L. A. (2018). *Technologies of distance learning*. Polissia.

Moroshkina, M. V. & Murashkina, L. V. (2020). Development of the Additional Professional Education Under Pandemic Conditions. *Advances in Social Science, Education and Humanities Research*, 486, 258-263.

Heidari, E., Mehrvarz, M., Marzooghi, R. & Stoyanov, S. (2021). The role of digital informal learning in the relationship between students' digital competence and academic engagement during the COVID-19 pandemic, *Journal of Computer Assisted Learning*, 37 (4), 1154-1166. <https://doi.org/10.1111/jcal.12553>.

## МЕТОДИ ТА ЕТАПИ КОНСУЛЬТУВАННЯ З МОЛОДІЖНОГО ПІДПРИЄМНИЦТВА

**Наталія Ваніна,**

*кандидат економічних наук, доцент, науковий співробітник лабораторії професійної кар'єри Інституту професійної освіти НАПН України, Київ, Україна.*

<https://orcid.org/0000-0001-8310-5139>

**Анотація.** Створення умов для підтримки молодіжного підприємництва, передбачає в закладах професійної (професійно-технічної) освіти організацію проведення консультування здобувачів освіти з молодіжного підприємництва. Актуальність визначення методів та етапів консультування з молодіжного підприємництва обумовлена тим, що в даний час цей вид психологічної підтримки затребуваний готовністю майбутніх кваліфікованих робітників до підприємницької діяльності.

**Ключові слова:** професійна освіта, молодіжне підприємництво, кваліфікований робітник, методи консультування.

## METHODS AND STAGES OF COUNSELING ON YOUTH ENTREPRENEURSHIP

**Nataliia Vanina**

*PhD in Economics, Associate Professor, Researcher at the Laboratory of Professional Career of the Institute of Professional Education of the National Academy of Pedagogical Sciences of Ukraine, Kyiv, Ukraine*

**Abstract.** Creating conditions for supporting youth entrepreneurship involves the organization of counseling for students on youth entrepreneurship in vocational (vocational-technical) education institutions. The relevance of determining the methods and stages of counseling on youth entrepreneurship is due to the fact that this type of psychological support is currently in demand by the readiness of future skilled workers for entrepreneurial activity.

**Keywords:** vocational education, youth entrepreneurship, skilled worker, counseling methods.

Головну роль у вирішенні соціально-економічних проблем країни грає молодіжне підприємництво, оскільки це пов'язано зі створенням нових робочих місць та скороченням рівня безробіття. Молодь є найбільш значущою ланкою у підприємницькому середовищі. Адже саме сьогоднішня молодь, молодіжне підприємництво визначатиме вигляд нашої країни вже за 10 років, від розвитку сьогоднішнього молодіжного бізнесу залежатимуть темпи економічного зростання та розвитку нашої країни завтра.

Молодіжне підприємництво – це дуже складний сектор. Правильно побудована, цілеспрямована підтримка забезпечить його розвиток, що, своєю чергу, призведе до економічного зростання країни та підвищення її інвестиційної привабливості.

Події, що відбуваються в країні визначають важливість створення різних умов підтримки молодіжного підприємництва, спрямованих на забезпечення сприятливого середовища для функціонування, збереження існуючих позицій та подальшого розвитку. Таким видом підтримки є організація в закладах професійної (професійно-технічної) освіти консультування здобувачів освіти з молодіжного підприємництва.

Зміст молодіжного підприємництва, межі його здійснення тісно пов'язані з методами консультування підприємницької діяльності.

Найбільш поширені три методи консультування: експертне, процесне та навчальне, а також їх поєднання – експертно-навчальне, процесно-навчальне, експертно-процесне та інші (Горфінкель, 2015).

Експертне консультування – найбільш пасивна форма консультування. При експертному консультуванні консультант як вузький спеціаліст самостійно здійснює діагностику бізнес-проблеми, розробку рішень і рекомендацій з їх впровадження (Соколенко, 2018).

При процесному консультуванні фахівці-консультанти на всіх етапах розробки проекту активно взаємодіють із клієнтом, спонукаючи його висловлювати свої ідеї, пропозиції.

При навчальному консультуванні головне завдання фахівців – підготувати ґрунт для виникнення ідей та вироблення рішень (Гонтарева, 2016). З цією метою вони проводять для майбутнього кваліфікованого робітника лекції, семінари, надаючи тим самим всю необхідну теоретичну та практичну інформацію. Насправді в чистому вигляді жоден із перерахованих методів консультування не застосовується окремо: зазвичай, використовуються комбінації всіх трьох методів.

В залежності від поставлених завдань, на різних стадіях можуть застосовуватися комбінації даних методів. Експерти відмічають, що навчальне консультування, як правило, супроводжує процесне, а в багатьох випадках і експертне. В Україні найбільш популярним є навчальне, і експертно-навчальне консультування, тоді як у Європі на перші позиції виходить процесне та процесно – експертне.

Метод (від грец. «Methodos» – шлях дослідження чи пізнання, теорія, вчення) визначається у науці як спосіб досягнення будь-якої мети, розв'язання конкретної задачі; сукупність прийомів чи операцій практичного чи теоретичного пізнання діяльності (Рассоха, 2011). Під методом бізнес-консультування слід розуміти загальну схему дій консультанта, вироблену на основі узагальнення попереднього успішного досвіду виконаних консультацій конкретного виду.

Класифікація методів консультування з молодіжного підприємництва дає можливість здійснити швидкий пошук, вибір та ефективне використання тих методів, які найбільшою мірою відповідають характеру проблем, які потрібно вирішити при відкритті власного бізнесу, моделі консультування та ситуації, яка складається.

Один із найпоширеніших підходів до класифікації бізнес-консультування – виділення груп методів за етапами консультаційного процесу (методи діагностики; методи вироблення рішень; методи впровадження розробок та рекомендацій).

Сучасні методики бізнес-консультування передбачають використання низки відносно нових технологій, в тому числі:

Методи творчого мислення – це методи альтернативного формулювання проблем та альтернативних шляхів їх рішення, основою яких є принцип відкладеного обговорення. Цей принцип передбачає колективне створення альтернатив, їх потрібно висловлювати, пропонувати і все записувати, навіть надто сміливі, незвичайні та навіть смішні думки (Корсунська та ін., 2018).

Найчастіше використовують алгоритм Альтшуллера, «мозковий штурм», морфологічний аналіз, що синтезує метод.

Метод «мозкового штурму» ділять на два види: індивідуальний та колективний. Вони ґрунтуються на принципі «відкладеного обговорення». Метод «мозкового штурму»

широко застосовується під час вирішення будь-яких проблем. Він є технологією колективної творчості.

*Створення експертних опонуючих груп* має на меті поєднати методи самостійного наукового пізнання та мозкового штурму. Принципи даного методу побудовано на формуванні двох груп експертів, яким пропонується вирішити проблему різними способами; в результаті власник (керівник) підприємства приймає ту чи іншу точку зору та відповідно спосіб вирішення проблеми.

*Метод зосередження на властивостях* полягає в тому, що бізнес-консультант, який вирішує проблему, визначає основні незалежні змінні показники, параметри чи властивості предмета чи поняття. Потім їх систематично змінюють усіма можливими способами доти, доки отримують альтернативу. Після цього запропоновані зміни оцінюють.

*Метод примусового створення зв'язків* виходить з пошуку зв'язків між неоднорідними продуктами мислення. Консультант, розробляє перелік об'єктів та ідей, що відносяться до проблеми. Цей метод використовують, перш за все, для стимулювання оригінальних задумів.

*Синтезуючий метод* спрямований на вироблення лише одного, але обов'язково нового та оригінального рішення.

*Самостійний науковий пошук* – це метод, який дозволяє експерту максимально докладно вивчити проблему на основі вже вивченого та викладеного у наукових працях вітчизняного та зарубіжного досвіду.

*Інноваційне бізнес-консультування* – це професійна допомога підприємцю в принципово новому рішенні складних нестандартних проблем його життя та діяльності. Консультант, що спеціалізується в галузі інноваційного бізнес-консультування, виступає не як носій деякої змістовної точки зору, а як помічник. Його завдання – запуск механізмів самоврядування, самоорганізації та саморозвитку.

Активним методом бізнес-консультування клієнта є *навчальне консультування*, під час якого консультант надає клієнту відповідну теоретичну та практичну інформацію у формі лекцій, семінарських занять, тренінгів, ділових ігор, навчально-практичних посібників, конкретних ситуацій («кейсів») тощо.

Класичним методом навчального бізнес-консультування є так званий *лабораторний метод* (метод Т-групи) (Гонтарева, 2016), де під «лабораторією консультування» мається на увазі навчальне середовище, що створює можливість дій з боку учасників, що імітують реальні управлінські ситуації і процеси.

Особливість лабораторного методу полягає в тому, що здобувач професійної освіти, якого навчають в лабораторії повинен бути здатний налаштуватися як на внутрішні, їм самим створюються ідеї, які є його власними відчуттями, так і на інформацію, яка збирається про зовнішній світ за допомогою почуттів, тобто на свою роботу з інтуїцією, яка необхідна при перенесенні отриманих при навчанні знань на інші ситуації, безпосередньо не збігаються з такими при навчанні. Його застосування передбачає навчання за особливими методиками.

Лабораторний метод забезпечує сильну мотивацію навчання, оскільки рольова практика сприяє тому, що учасник відчуває потребу краще зрозуміти конкретні питання. Лабораторний метод більш характерний для концепції процесного консультування. Одна з особливостей «лабораторії» полягає в можливості коригування програми відповідно до



дій учасників процесу консультування. Процеси коригування є невід'ємною частиною лабораторного методу, у той час як дидактичний підхід до планування семінарів, не має процесно-орієнтованої якості самого коригування. Дидактичний підхід відводить від процесу навчання і повертається до традиційної форми експертного консультування. Звичайно, можлива комбінація трьох названих форм консультування (експертного, процесного і навчального) у межах одного й того самого проекту.

Застосування запропонованих методів консультування з молодіжного підприємництва може варіюватись залежно від консультанта, його експертизи, галузі та конкретних потреб бізнесу і включати основні етапи бізнес-консультування:

- рішення про відкриття власної справи. На цьому етапі консультування буде важливим: ухвалити рішення, вибрати бізнес-ідею, скласти письмовий бізнес-план, визначити форму власності та зареєструвати свій бізнес;

- визначення ідеї. Для консультування у визначенні ідеї в бізнесі, важливо враховувати свої інтереси, навички та знання, а також вивчати різні джерела інформації.

- визначення цінності продукту. Надання спеціалізованих консультацій, які допоможуть майбутнім молодим підприємцям покращити свої знання, навички, шанси на успіх у бізнесі і забезпечити перевагу перед конкурентами.

- визначення цільової аудиторії. Цільова аудиторія —це ті люди, які можуть стати потенційними покупцями того чи іншого товару/послуги. Основними методами бізнес-консультування майбутніх кваліфікованих робітників по визначенню цільової аудиторії мають бути: використання пошуку в Google, використання соціальних мереж, проведення маркетингових досліджень, використання аналітичних інструментів.

- складання бізнес-плану. Це основний етап після закінчення розроблення концепції, необхідний для залучення інвестицій та отримання кредитних коштів на реалізацію проекту. Бізнес-план – це проект майбутньої справи, що безпосередньо відповідає на питання, як розпочати свій бізнес. Бізнес-план включає опис всіх дій, спрямованих на відкриття та розвиток свого бізнесу, а також містить фінансовий звіт про майбутні витрати та доходи.

- формування команди. Консультант допоможе підібрати кваліфікований персонал, компетентності якого відповідатимуть поставленим завданням.

- аналіз перших результатів. Завдяки своєму досвіду та знанням, консультант може провести аналіз ситуації, виявити причини відхилень та ідентифікувати потенційні ризики, які є актуальними для вашого бізнесу.

- перезапуск з урахуванням перших результатів. Стратегії, що не приносять прибутку і забирають ресурси, переглядаються, змінюючись більш ефективними методами. На етапі перезапуску, консультант готує механізми для подальшого розширення бізнесу, щоб не дати конкурентам зайняти місце на ринку.

Важливо зауважити, що кожен бізнес має свої унікальні вимоги та контекст, тому консультант буде обирати ті механізми, які найкраще відповідають потребам конкретної ситуації.

Робота з консультантом дозволяє «під ключ» вирішити низку адміністративних завдань та отримати готовий результат відповідно до законодавчих норм.

## Список посилань

Гонтарева, І. (2016). *Підприємництво та комерціалізація інновацій*.  
<https://www.hneu.edu.ua/wp-content/uploads/2018/04/kons.pdf>

Гонтарева, І. (2016). *Консалтингові послуги в сфері підприємництва*.  
[https://www.hneu.edu.ua/wp-content/uploads/2018/04/Konspekt-lektsyj\\_posl.pdf](https://www.hneu.edu.ua/wp-content/uploads/2018/04/Konspekt-lektsyj_posl.pdf)

Горфінкель, В. (2015). *Інноваційне підприємництво*.  
[https://stud.com.ua/21708/ekonomika/metodi\\_konsultuvannya](https://stud.com.ua/21708/ekonomika/metodi_konsultuvannya)

Єфіменко, С. (2015). *Розвиток інтелектуально-творчого потенціалу майбутнього учителя технологій у процесі професійної підготовки*. [Дисертація канд. пед. наук, Кіровоградський державний педагогічний університет імені Володимира Винниченка].

Корсунська, Н., Мельничук, Л., Мельничук, О., & Хоменкова, Л. Ю. (Ред.). (2018). *Психолого-педагогічні методи розвитку творчого мислення для студентів ВНЗ*. *Наукові записки. Ніжинський державний університет імені Миколи Гоголя*, 3, 108-116.

Соколенко, В. А. (2018). *Основи управлінського консультування*. НТУ «ХПІ».

Рассоха, І. (2011). *Конспект лекцій з навчальної дисципліни «Методологія та організація наукових досліджень» для студентів 5 курсу денної форми навчання освітнього-кваліфікаційного рівня «магістр» спеціальностей 8.050106, 8.03050901 "Облік і аудит", 8.050201 "Менеджмент організацій", 8.03060101 "Менеджмент організацій і адміністрування (за видами економічної діяльності)". ХНАМГ.*

## АКТУАЛЬНІ НАПРЯМИ ДОСЛІДЖЕННЯ ПРОБЛЕМИ РОЗВИТКУ ПІДПРИЄМНИЦЬКОЇ КОМПЕТЕНТНОСТІ МАЙБУТНІХ ДИЗАЙНЕРІВ-ГРАФІКІВ

**Владислав Великожон,**

*аспірант Інституту професійної освіти Національної академії педагогічних наук України, Київ, Україна*

**Анотація.** Стаття присвячена проблемі розвитку підприємницької компетентності майбутніх фахівців з графічного дизайну, а також аналізу сучасного стану професійної підготовки у ЗВО. Автор звертає увагу на недостатню мотивацію студентів до професійної і підприємницької підготовки. Значна частина майбутніх дизайнерів недостатньо усвідомлюють, що розвиток підприємницької компетентності – це шлях до самоствердження, самозайнятості, здійснення успішної кар'єри у професійній діяльності. Це явище дослідник пояснює суперечністю між чинною системою підготовки майбутнього дизайнера-графіка, недостатньо зорієнтованою на розвиток у майбутніх фахівців потреби в постійному професійному розвитку і специфікою мистецької професії, в сутності якої закладено необхідність «створення» себе і «прогнозування» власної професійної діяльності, постійного творчого саморозвитку. Пропонує особливу увагу звернути на створення педагогічних умов які уможливають зростання рівня розвитку підприємницької компетентності дизайнерів-графіків.

**Ключові слова:** дизайн, мотивація, педагогічні умови, кар'єра, професійна діяльність, підприємницька підготовка.

## CURRENT RESEARCH DIRECTIONS OF THE PROBLEMS OF DEVELOPING THE ENTREPRENEURIAL COMPETENCE OF FUTURE GRAPHIC DESIGNERS

**Vladyslav Velikozhon,**

*graduate student of the Institute of Professional Education of the National Academy of Pedagogical Sciences of Ukraine, Kyiv, Ukraine*

**Abstract.** The article is devoted to the problem of developing the entrepreneurial competence of future specialists in graphic design, as well as the analysis of the current state of professional training in higher education institutions. The author draws attention to insufficient motivation of students for professional and entrepreneurial training. A significant part of future designers are not sufficiently aware that the development of entrepreneurial competence is a path to self-affirmation, self-employment, and a successful career in professional activity. The researcher explains this phenomenon by the contradiction between the current system of training a future graphic designer, which is not sufficiently focused on the development of the future professionals' need for continuous professional development, and the specificity of the artistic profession, in the essence of which is the need to "create" oneself and "predict" one's own professional activity, constant creative self-development. Offers special attention to the creation of pedagogical conditions that enable the growth of the level of development of entrepreneurial competence of graphic designers.

**Keywords:** design, motivation, pedagogical conditions, career, professional activity, entrepreneurial training.

Визначення й обґрунтування педагогічних умов розвитку підприємницької компетентності майбутніх дизайнерів-графіків потребує розкриття загальної логіки та методики виконання науково-педагогічного дослідження. Очікуваними науковими

результатами дослідницького пошуку є теоретичні знання про соціально-психологічні явища, психолого-педагогічні та організаційно-методичні процеси (сутнісні характеристики підприємницької компетентності, особливості її розвитку у професійній підготовці, критерії й показники рівнів розвиненості підприємницької компетентності, модель розвитку підприємницької компетентності майбутніх дизайнерів-графіків), практичні напрацювання (технологія поетапного розвитку підприємницької компетентності і навчально-методичне забезпечення). Дослідницький пошук зорієнтований на вирішення виявлених нами суперечностей у педагогічній практиці професійної підготовки майбутніх дизайнерів-графіків, що підтверджують об'єктивну потребу розвитку підприємницької компетентності студентів як показника їхнього професійного становлення. Водночас допускаємо, що саме підприємницька компетентність як складова професійного становлення зумовлює самореалізацію й самовдосконалення дизайнерів-графіків у професійній діяльності.

Провідні ідеї виконання науково-педагогічного дослідження обумовлюємо розумінням суті розвитку підприємницької компетентності майбутніх дизайнерів-графіків як складного соціокультурного і психолого-педагогічного феномену, що охоплює ціннісне ставлення до професійної діяльності, прагнення до перетворення дійсності, володіння професійними знаннями і вміннями, що реалізуються у бізнес-діяльності на індивідуально-творчому рівні, універсальна здатність щодо підприємницького мислення, здатність до рефлексії особистісних досягнень у підготовці до бізнес-діяльності. Означене міркування конкретизуємо концептуальними твердженнями, котрі окреслюють загальну логіку виконання науково-педагогічного дослідження:

- розвиток підприємницької компетентності майбутніх дизайнерів-графіків є необхідною умовою їхнього професійного становлення як успішних творчих особистостей, всебічної самореалізації, саморозвитку та самовдосконалення;

- розвиток підприємницької компетентності суб'єктів освітнього процесу здійснюється на науково-методологічному підґрунті вищої освіти в Україні відповідно до ключових ідей культурологічного, особистісно-орієнтованого, компетентнісного, системного, акмеологічного, діяльнісного підходів;

- розвиток підприємницької компетентності є наскрізною невід'ємною складовою професійної підготовки майбутніх дизайнерів-графіків, що утворена єдністю динамічних і рівнозначних компонентів, із максимальним урахуванням індивідуально-особистісних якостей та потенційних можливостей студентів як суб'єктів освітнього процесу;

- розвиток підприємницької компетентності – це поетапний процес, детермінований упровадженням спроектованої моделі за дотримання відповідних педагогічних умов (індивідуалізація і диференціація професійної підготовки фахівців з дизайну; стимулювання професійного інтересу до здійснення підприємницької діяльності; реалізація механізмів педагогічної рефлексії; розроблення і комплексне впровадження до освітнього процесу мистецьких ЗВО відповідного навчально-методичного забезпечення);

- розвиток підприємницької компетентності актуалізує саморозвиток і бізнес-діяльність студентів у професійній підготовці в мистецьких закладах вищої освіти, забезпечуючи можливість проектувати для себе комфортний соціокультурний та розвивальний простір, в якому формуються установки на творчість, самовдосконалення, гарантуючи можливість професійного зростання, формування особистих професійних інтересів і життєвих цінностей.

Окреслені міркування слугують концептуальним підґрунтям досягнення мети дослідження, конкретизованої відповідними завданнями, успішність виконання яких зумовлюється науковою логікою методики дослідницького пошуку. Відповідно до результатів теоретичного аналізу праць Л. Базиль, З. Варналій, С. Гончаренка, П. Лузана, А. Максимової, В. Орлова та ін. узагальнюємо, що методика психолого-педагогічного дослідження з проблем розвитку підприємницької компетентності і зокрема майбутніх дизайнерів графіків – це сукупність процедур, операцій, дій, методів, прийомів, засобів науково-методичного апарату певної галузі, котрі застосовуються за встановленою чи спроектованою логікою з метою виконання окремого завдання дослідження або цілісного розв'язання наукової проблеми. У методиці визначають алгоритми здійснення дослідницької діяльності у відповідних умовах, із конкретним педагогічним об'єктом на основі застосування певної системи засобів, що уможливають ґрунтовно вивчити певне явище чи процес, розв'язати наукову проблему тощо. Серед вимог, що пред'являються до розроблення методики виконання науково-педагогічного дослідження, увагу акцентуємо на забезпеченні достовірності та цілісності отримання емпіричних результатів та їх опрацювання відповідно до поставленої мети й завдань.

Таким чином *методику дослідження* проблеми розвитку підприємницької компетентності майбутніх дизайнерів-графіків позиціоновано як сукупність конкретних способів і форм використання методів дослідження, систему пізнавальних та перетворювальних дій, зорієнтованих на послідовне виконання завдань дослідницького пошуку згідно з програмою дослідно-експериментальної роботи задля отримання прогнозованих результатів:

1. Проаналізувати стан досліджуваної проблеми у педагогічній теорії і практиці мистецьких закладів вищої освіти.

2. Розкрити суть і структуру підприємницької компетентності майбутніх фахівців із графічного дизайну.

3. Визначити й теоретично обґрунтувати педагогічні умови розвитку підприємницької компетентності майбутніх дизайнерів-графіків у професійній підготовці в мистецьких закладах вищої освіти.

4. Обґрунтувати модель розвитку підприємницької компетентності майбутніх фахівців із графічного дизайну в мистецьких закладах вищої освіти.

5. Розробити технологію поетапного розвитку підприємницької компетентності майбутніх дизайнерів-графіків та через її апробацію експериментально перевірити результативність педагогічних умов.

6. Підготувати та впровадити інтегративний навчально-методичний комплекс розвитку підприємницької компетентності майбутніх дизайнерів-графіків.

Для виконання *першого завдання* необхідно, *по-перше*, проаналізувати суспільні запити до дизайнерів-графіків, нормативні вимоги до виконання різних видів дизайнерської проектно-діяльності, осмислити їхні індивідуально-особистісні потреби, досвід професійної підготовки і виявити актуальні проблеми й суперечності процесу розвитку підприємницької компетентності в умовах традиційної системи вищої освіти (*методи*: теоретико-методичний аналіз, абстрагування й узагальнення; *результати*: виявлені проблемні питання професійної підготовки дизайнерів-графіків та суперечності між суспільними запитами й дійсним станом професійної підготовки майбутніх дизайнерів-графіків, аргументована доцільність та актуальність на гуманітарному, професійно-

педагогічному й освітньо-практичному рівнях); *по-друге*, здійснити теоретичний аналіз наукових праць із теми дослідження, з'ясувати стан розробленості проблеми й обґрунтувати відповідні тематичні напрями дослідження (*методи*: теоретичний аналіз, узагальнення; *результати*: розроблена стратегія дослідницького пошуку, конкретизована теоретичними положеннями на філософському, загальнонауковому, конкретнонауковому, методико-технологічному рівнях та соціально-економічному рівнях, що дозволяють означити провідні орієнтири розвитку підприємницької компетентності).

Реалізацією *другого завдання* є визначення ключових наукових понять дослідження, здійснити їх дефінітивний аналіз, сформулювати визначення розвитку підприємницької компетентності майбутніх дизайнерів-графіків (*методи*: дефінітивний аналіз, синтез, абстрагування й узагальнення; *результати*: уточнені й поглиблені дефініції базових наукових категорій і понять, сформульоване визначення поняття «розвиток підприємницької компетентності майбутніх дизайнерів-графіків», що конкретизовано комплексом психолого-педагогічних знань та вмінь щодо професійного саморозвитку і рефлексії власних досягнень у професійному й особистісному становленні, осмисленні бізнес-ситуацій, аналіз успіхів і помилок у підприємницькій діяльності, планування власного бізнесу); обґрунтувати суть підприємницької компетентності майбутніх дизайнерів-графіків (*методи*: теоретичний аналіз, узагальнення, абстрагування; *результати*: обґрунтована суть підприємницької компетентності, сформульовані теоретичні положення щодо розгляду підприємницької компетентності як складного соціально-економічного і психолого-педагогічного феномену, що полягає у вищому прояві підприємницького мислення, яке реалізується в дизайнерській бізнес-діяльності); розуміння змісту компетентностей і моделювання їх структур, передбачало теоретичний аналіз праць щодо обґрунтування структури і змістового наповнення структурних компонентів підприємницької компетентності (*методи*: теоретичний аналіз, синтез, педагогічні спостереження за діяльністю викладачів закладів вищої освіти, вивчення й узагальнення досвіду, аналіз науково-методичного забезпечення професійної підготовки майбутніх дизайнерів-графіків до підприємницької діяльності, бесіди з педагогами у контексті досліджуваної проблеми, узагальнення; *результатом має бути* розроблена покомпонентна структура підприємницької компетентності майбутніх дизайнерів-графіків, схарактеризований зміст компонентів досліджуваного феномену).

З метою реалізації *третього завдання* необхідно виконати теоретичний аналіз психолого-педагогічних праць, осмислити досягнення освітньої практики щодо особистісно-професійного становлення майбутніх дизайнерів-графіків, виявити й обґрунтувати педагогічні умови розвитку в них підприємницької компетентності (*методи*: теоретичний аналіз психолого-педагогічних праць, вивчення та логічне узагальнення практичного досвіду, нормативних документів, педагогічні спостереження, усні і письмові опитування у ракурсі досліджуваної проблеми, метод незалежної експертної оцінки; *результати*: визначені педагогічні умови розвитку підприємницької компетентності майбутніх дизайнерів-графіків: індивідуалізація і диференціація професійної підготовки фахівців із дизайну (застосування викладачами спецдисциплін індивідуального підходу, використання різних за змістом, обсягом, рівнем складності навчально-практичних бізнес-проектів); стимулювання професійного інтересу до здійснення бізнес-діяльності (максимальне врахування індивідуально-особистісних досягнень майбутніх фахівців із графічного дизайну, застосування професіоналізації як механізму їх занурення у фахово-

орієнтоване середовище); реалізація механізмів педагогічної рефлексії (формування професійної і психологічної готовності для самостійного здійснення бізнес-діяльності, позитивного ставлення і самомотивації до розвитку підприємницької компетентності); розроблення і впровадження авторського інтегративного навчально-методичного комплексу (програми навчальних спецдисциплін, сукупність цілеспрямовано скомпонованих дидактичних методів, прийомів, способів, засобів і форм навчання, принципів і правил їх творчого застосування, спрямованих на підвищення рівня розвитку підприємницької компетентності студентів-дизайнерів у мистецьких закладах вищої освіти).

Виконання *четвертого* завдання передбачає теоретичний аналіз, синтез та узагальнення наукових розвідок щодо педагогічного моделювання й проектування моделі майбутніх фахівців із графічного дизайну в мистецьких закладах вищої освіти, що включає цільові орієнтири, актуальні наукові підходи, принципи, інтегративну складову змісту професійної підготовки, етапи, форми, методи і засоби розвитку проектної культури, критерії, показники та рівні її розвиненості (*методи*: вивчення та узагальнення наукових праць і досвіду розробки педагогічних моделей, теоретичного і системного моделювання; *результати*: розроблена модель розвитку підприємницької компетентності майбутніх фахівців із графічного дизайну в мистецьких закладах вищої освіти).

Реалізація *п'ятого* завдання передбачає, по-перше, розроблення технології поетапного розвитку підприємницької компетентності майбутніх дизайнерів-графіків у професійній підготовці; по друге, експериментальну перевірку емпіричних результатів дослідно-експериментальної роботи з упровадження науково обґрунтованих педагогічних умов розвитку підприємницької компетентності майбутніх дизайнерів-графіків, використання методів теоретичного моделювання і педагогічного проектування, аналіз продуктів діяльності, спостереження, опитування, діагностування рівнів розвиненості підприємницької компетентності. Передбачувані результати: розроблена технологія поетапного розвитку підприємницької компетентності майбутніх дизайнерів-графіків, конкретизована комплексом методико-технологічних засобів).

Метою реалізації *шостого завдання* є підготовка та впровадження інтегративного навчально-методичного комплексу розвитку підприємницької компетентності майбутніх дизайнерів-графіків.

Методику дисертаційного дослідження реалізовано поетапно, що відображає загальну логіку пошуку і конкретизується змістом взаємопов'язаних між собою і підпорядкованих загальній меті педагогічного експерименту етапів (підготовчого, констатувального, формувального, узагальнювального). На основі теоретичного аналізу суспільних запитів, нормативно-законодавчих документів, наукових праць із питань теорії і методики дизайн-освіти, розвитку підприємницької компетентності фахівців у галузі графічного дизайну визначено проблемні питання професійної підготовки майбутніх дизайнерів-графіків, інтегративні складові її змісту, реалізації компетентнісного підходу в системі вищої освіти, особистісного і професійного становлення студентів, розвитку їхньої підприємницької компетентності.

Визначено робочу *гіпотезу* дослідження: ефективність розвитку підприємницької компетентності майбутніх дизайнерів-графіків зростатиме, якщо будуть забезпечені такі *педагогічні умови*: індивідуалізація і диференціація підготовки фахівців із дизайну до підприємницької діяльності, стимулювання професійного інтересу до створення і

реалізації бізнес-планів, реалізація механізмів педагогічної рефлексії, розроблення і впровадження авторського інтегративного навчально-методичного комплексу. Для перевірки сформульованого припущення: розробляється відповідне навчально-методичне забезпечення; з'ясовуються можливості інтеграції процесів розвитку підприємницької компетентності майбутніх дизайнерів-графіків у контексті опанування змісту навчальних спеціальностей, а також виконання навчально-практичних робіт, семестрових, курсових і дипломних проектів.

На основі узагальнення отриманих результатів *підготовчого етапу (2023 року)* дисертаційного дослідження було зроблено висновок: традиційна професійна підготовка майбутніх дизайнерів-графіків потребує вдосконалення щодо розвитку підприємницької компетентності студентів, що активізує їхню пізнавальну й бізнес-діяльність, посилюючи динаміку набуття професійно значущих якостей, а також забезпечуватиме готовність до саморозвитку, позитивно впливаючи на процес їхнього професійного становлення.

### Список посилань

Алексєєва, С. В., Базиль, Л. О., Байдулін, В. Б., Гриценко, І. А., Єршова, Л. М., Закатнов, Д. О., & Орлов, В. Ф. (2023). *Теоретичні і методичні основи підготовки майбутніх кваліфікованих кадрів до підприємницької діяльності в умовах розвитку малого бізнесу: монографія*. (Закатнов, Д. О., Ред.). ІПО НАПН України. <https://lib.iitta.gov.ua/735406/1/%D0%9C%D0%BE%D0%BD%D0%BE%D0%B3%D1%80%D0%B0%D1%84%D1%96%D1%8F%202023.pdf>

Базиль, Л., & Орлов, В. (2023). Youth entrepreneurship consulting – a guide to a quality life. In Nestorenko T., & Pokusa T. (Eds.), *Quality of Life in Global and Local Contexts: Values, Innovation, and Multidisciplinary Dimensions: Monograph*, (p. 282-294). The Academy of Applied Sciences – Academy of Management and Administration in Opole.

Закатнов, Д. (2022). Дисертаційні дослідження з проблем підготовки учнівської молоді до вибору професійної кар'єри: бібліометричний аналіз. *Professional pedagogics*, 1, 153-163. [http://nbuv.gov.ua/UJRN/Nvpto\\_2022\\_1\\_19](http://nbuv.gov.ua/UJRN/Nvpto_2022_1_19).

Кушнір, В. (2020, July 26-28). Підготовка дизайнерів до підприємницької діяльності: досвід і перспективи. *Scientific Collection «InterConf», (118): with the Proceedings of the 3rd International Scientific and Practical Conference «Scientific Paradigm in the Context of Technologies and Society Development» Geneva, Switzerland*. Protonique, 80-84.

Орлов, В. (2023, Березень 27–30). Консультування як стратегія допомоги майбутнім молодим підприємцям. *Інноваційна професійна освіта*, 2(9): Науково-методичне забезпечення професійної освіти і навчання: матеріали XVII Всеукраїнської науково-практичної конференції (звітної) Інституту професійної освіти НАПН України, 387-391 <https://doi.org/10.32835/2786-619-X/2023/2.9>.

Орлов, В. (2023). Підготовка майбутніх фахівців до підприємництва: теорія і практика. *Педагогічні науки: теорія, історія, інноваційні технології*, 7 (131), 84-98. DOI: 10.24139/2312-5993/2023.07/084-098; <https://pedscience.sspu.edu.ua/wp-content/uploads/2023/11/%D0%BE%D1%B2.pdf>

Луговий, В. І., & Ярошенко, О. Г. (Ред.). (2014). *Концептуально-методологічні основи проектування методів і засобів діагностики освітніх результатів у вищих навчальних закладах: монографія*. Педагогічна думка.



**ДОСВІД ПУБЛІЧНО-ПРИВАТНОГО ПАРТНЕРСТВА  
У СФЕРІ ПРОФЕСІЙНОЇ ОСВІТИ ШВЕЙНОГО ПРОФІЛЮ  
КРАЇН ПІВДЕННОЇ АЗІЇ**

**Голда Виноградська,**

*аспірантка Інституту професійної освіти НАПН України, президент  
«Національного галузевого партнерства в легкій промисловості  
України», м. Київ, Україна  
<http://orcid.org/0000-0001-7839-9304>*

**Анотація.** Результати вивчення досвіду професійної підготовки фахівців швейного профілю в країнах, де історично розвинута галузь швейної промисловості, зокрема Китаю, Індії, Пакистану, Шрі-Ланці, Бангладеш, В'єтнамі, демонструють готовність до переходу від низько кваліфікованої праці до високопродуктивної та конкурентоспроможної діяльності завдяки механізмам публічно-приватного партнерства (далі ППП). У світовій текстильній та швейній промисловості стейкхолдери вже давно вступають у партнерства, щоб створити можливості для бізнесу. Позитивний досвід економічно розвинутих країн Південної Азії може бути корисним для вітчизняної системи професійної підготовки кваліфікованих робітників з високим рівнем професійної компетентності.

**Ключові слова:** швейна та текстильні промисловості країн Південної Азії публічно-приватне партнерство, підготовка кадрів.

**EXPERIENCE OF PUBLIC-PRIVATE PARTNERSHIP  
IN THE FIELD OF PROFESSIONAL EDUCATION OF THE SEWING PROFESSIONAL  
A COUNTRY OF SOUTH ASIA**

**Golda Vynogradska,**

*PhD Student of the Institute of Vocational Education of NAES of Ukraine President of  
National sectoral partnership in light industry of Ukraine*

**Abstract.** The results of the study of the experience of professional training of sewing professionals in countries where the garment industry has historically developed, in particular China, India, Pakistan, Sri Lanka, Bangladesh, Vietnam, demonstrate readiness to transition from low-skilled labor to highly productive and competitive activities thanks to public-private partnership (hereinafter PPP). In the global textile and apparel industry, stakeholders have long entered into partnerships to create business opportunities. The positive experience of economically developed countries can be useful for the domestic system of professional training of qualified workers with a high level of professional competence.

**Keywords:** vocational education, public-private partnership, garment and textile industries of South Asian countries, personnel training.

Результати вивчення досвіду професійної підготовки фахівців швейного профілю в країнах, де історично розвинута галузь швейної промисловості, зокрема Китаю, Індії, Пакистану, Шрі-Ланці, Бангладеш, В'єтнамі, демонструють готовність до переходу від низько кваліфікованої праці до високопродуктивної та конкурентоспроможної діяльності завдяки оптимізації переваг від дієвих і результативних механізмів публічно-приватного партнерства (далі ППП), створення міцної бази у шкільній освіті та підкріплених

високоякісною професійною освітою.

За останні 25 років економіка азіатських країн зростала вражаючими темпами. Для цього регіону характерний багатий спектр виробництв переробної та швейної промисловості, зосередження промислових, фінансових, освітніх та логістичних центрів завдяки демографічному потенціалу, інвестиціям в розвиток людського капіталу в цих країнах та зосередженості сировинних баз. Більшість спостерігачів погоджуються, що внутрішня політика цих країн була основним чинником такого високого зростання. Країни Південної Азії до останніх років були менш успішними в цьому відношенні, а зараз вони займаються лібералізацією своєї економіки, у якій більший акцент робиться на приватному секторі.

Сучасні швейні виробництва у світі стають все більш наукоємними, у зв'язку з чим змінюються вимоги до кваліфікацій, загальнокультурного та загальноосвітнього рівня робочої сили. Швидкий розвиток технологій безпосередньо впливає на бізнес-середовище, ускладнює умови праці, значною мірою змінює її зміст, форми і способи організації. При тому можна відмітити, що кваліфікація робочої сили швейної індустрії цього регіону, все ще недостатньо освічена та навчена порівняно з європейськими колегами. Тому ліквідація розриву у навичках, яких потребують роботодавці, та які формують заклади професійної (професійно-технічної) освіти (далі П(ПТ)О) є надзвичайно актуальною проблемою цього регіону.

Для руху вперед в цьому розвитку виникає необхідність проаналізувати, які проектні навчальні програми могли б підтримати необхідність створення кваліфікованої робочої сили в існуючих системах освіти щодо створення потенціалу для розвитку кваліфікованої робочої сили в сфері моди і текстильної промисловості. У світовій текстильній та швейній промисловості стейкхолдери вже давно вступають у партнерства, щоб створити можливості для бізнесу. Проте з кінця 20-го століття учасники з різних регіонів і секторів світу працюють разом, щоб подолати несправедливі та нестабільні практики виробництва та споживання. Крім того, умови праці в країнах-виробниках залишаються поганими, а іноді й нелюдськими, що викликає міжнародне занепокоєння у все більш складних глобальних ланцюгах створення вартості.

На тлі цього уряди Південної Азії все більше шукають шляхів використання ППП для зміцнення спроможності системи освіти розвивати людські ресурси, необхідні для підвищення продуктивності економіки. Кількість публічно-приватних партнерств у країнах, що розвиваються, зростає протягом останніх двох десятиліть. Понад 24 країни Південної Азії застосовують ППП, вкладаючи в середньому близько 7- 10% від загального обсягу інвестицій в освіту. Оскільки державні казначейства все більше відчувають дефіцит коштів, з боку урядів і банків розвитку зріс ентузіазм щодо розширення співпраці з приватним сектором. Ці процеси супроводжуються забезпеченням існування сприятливої нормативно-правової бази ППП, створенням надійних інституційних механізмів та підвищенням інституційної спроможності партнерства.

Країни Південної Азії збільшили внутрішнє фінансування освіти, але це не привело до бажаних освітніх результатів, так як нерівність у доступі до якісних освітніх послуг зберігається перед тиском зростаючого попиту на належно кваліфіковані людські ресурси, необхідні для підвищення продуктивності та вищого економічного зростання. Навіть з більшими інвестиціями державних ресурсів існує потреба в мобілізації ресурсів приватного сектора, щоб покращити доступ до справедливості та якості освіти. Не менш важливим є підвищення ефективності фінансування для забезпечення кращих результатів від використання наявних ресурсів. Дослідження означених проблем та викликів, таких як справедливість і доступність, якість і відповідність вимогам, врядування та управління, внутрішня ефективність і мобілізація ресурсів — розглядає ППП як спосіб у наданні можливих рішень. Постійно зростаючі та конкуруючі вимоги до обмеженого ресурсного середовища держави й дедалі більша диференціація вимог до надання освітніх послуг разом створюють більший тиск на потребу приватного сектора розділяти роль у фінансуванні професійної освіти.

Класифікація в секторі технічної та професійно-технічної освіти (далі ПТО) країн Південної Азії значно відрізняється від європейської. Розвиток навичок стосується техніко-професійних навичок рівня нижче першого ступеня університету. Формальне ПТО є частиною шкільної системи на рівнях середньої та після середньої школи, а також «неформальне ПТО», що надається як організоване навчання поза формальною шкільною системою. «Неформальне навчання» означає набуття навичок за допомогою неорганізованих засобів, таких як навчання на роботі або від батьків. У Шрі-Ланці ПТО не є окремим напрямом середньої освіти. У Бангладеш програми ПТО становлять лише 2,4% від загальної кількості учнів у середній школі, у Непалі - 0,7%, що значно нижче, ніж переважаючі показники в інших більш розвинених країнах Азії: у Малайзії 6%, В'єтнамі до 16%, у Таїланді та Китайській Народній Республіці 19% в. Формальне ПТО зазвичай є тривалим (2–4 роки на рівень) із відносно високими вступними вимогами до освіти- після завершення 8–10 років базової школи (Innovative Strategies for Accelerated Human Resource Development in South Asia, 2017).

Уряди цих країн проводять кількісні методологічні дослідження для вивчення та аналізу компонентів співпраці між державним і приватним секторами у підготовці робочої сили професійно-технічними коледжами, що працюють по дуальній освіті та промисловим сектором на відповідність потребам ринку праці. На основі вивчення та аналізу документів, теорій та відповідних досліджень як у країні, так і за кордоном, досліджуються наступні аспекти:

1) *Аспект задоволеності зацікавлених сторін* розглядає навчання як допомоги студентам ПТО практикувати навички з реального досвіду роботи, що складається з компонента ставлення до впровадження ППП, управління співробітництвом, та думкою студентів і випускників дуальної системи.

2) *Внесок зацікавлених сторін у впровадження ППП* для підготовки кадрів та розвитку між професійними коледжами та промисловим сектором. Він відповідає керівним принципам спільного управління системою дуальної професійної освіти та складається з компоненту участі в управлінні дуальними системами професійної освіти, обміну інформацією та знаннями між навчальними закладами та промисловістю, а також ролі уряду.

3) *Стратегічний аспект*, який є найважливішою стратегією для досягнення мети

спільних дій, в якому студенти можуть отримати досвід у навичках, знаннях і ставленнях з професійного навчання, які відповідають потребам ринку праці, що складається з компонентів бачення шкільних адміністраторів та керівників галузі, які планують домовленості про співпрацю.

4) *Аспект ефективності впровадження політики ППП* у заохоченні співпраці між державним і приватним секторами щодо участі в дуальній системі навчання державного сектору, у якості співпраці між навчальними закладами та урядовими секторами в технологічній співпраці.

5) *Аспекти можливостей ППП*, як в професійній освіті так і в промисловості, викладені керівними принципами публічно-приватного співробітництва: будь то підготовка персоналу, участь в успішному впровадженні двосторонньої системи професійної освіти, передачею бізнесом інструментів, обладнання та технологій, необхідних для навчання, сприяння передачі знань між собою та постійна оцінка співпраці.

Партнерські відносини, які об'єднують державний сектор, бізнес і громадянське суспільство, дедалі частіше розглядаються як ефективний механізм збільшення охоплення, підвищення ефективності та покращення результатів освіти та навчання від раннього дитинства до вищої освіти. Використання ППП урядами країн в регіоні Південної Азії посилює здатність системи освіти розвивати людські ресурси, необхідні для продуктивної економіки та для досягнення соціальних цілей розвитку та має ключові аспекти партнерства: зосередження на цілях ППП, їх проєктах та специфікаціях на забезпечення соціальних гарантій; формування проєктів ППП таким чином, щоб вони підтримували та стимулювали якість і відповідність наданих освітніх послуг, збільшували цінність освіти та усували обмеження доступу студентів; створення гарантій підзвітності, моніторингу та виконання контрактів щодо оцінки проєктів ППП.

Результати вивчення досвіду ППП в професійній підготовці фахівців швейного профілю в країнах, де історично розвинута галузь швейної промисловості, зокрема Індії, Пакистані, Шрі-Ланці, Бангладеш дали змогу виокремити такі тенденції:

- налагоджений механізм участі державних структур в освітньому процесі;
- активну участь асоціацій підприємців у плануванні, реалізації, контролі, а інколи й у фінансуванні самої підготовки працівників;
- визначенні сучасними виробничими потребами зміст професійного навчання;
- тісний зв'язок змісту теоретичного навчання і практичної підготовки;
- пріоритетність професійного навчання на робочому місці;
- гнучку модульну структуру змісту навчальних програм; постійне вдосконалення якості курсів та програм ПТО; розвиток потенціалу викладацького персоналу ПТО;
- зростання на національному рівні стандартів компетентності та якості, а також розвиток кваліфікаційної рамки, яка забезпечує відповідність між різними типами державних та приватних закладів професійної освіти;
- вдосконалення співпраці між професійною освітою, вищими навчальними закладами, різними галузями промисловості та економіки країни;
- надання ефективнішої інституційної та політичної підтримки.

Позитивний досвід економічно розвинутих країн Південної Азії може бути корисним для вітчизняної системи професійної підготовки кваліфікованих робітників з високим рівнем професійної компетентності.

## Список посилань

- Виноградська, Г. (2023). Стратегії державно-приватного партнерства для розвитку людського капіталу в професійній освіті галузі легкої промисловості країнах Південної Азії. *Інноваційна професійна освіта*, 2(9):Науково-методичне забезпечення професійної освіти і навчання: матеріали XVII Всеукраїнської науково-практичної конференції (звітної) Інституту професійної освіти НАПН України (27–30 березня 2023 р.), 5-13.
- CPD RMG Study. (2017). *13 closed textiles mills to be rerun under public-private partnership*. <http://rmg-study.cpd.org.bd/13-closed-textiles-mills-rerun-public-private-partnership>.
- Government of Nepal. (2012). Ministry of Education and Sports, Council for Technical Education and Vocational Training. *A Glimpse of Technical and Vocational Education and Training in Nepal, Year 5, Vol. 1*. Bhaktapur. <https://fncci.org/old/photogal.php>
- Helping PPP practitioners connect: the Asia*. (2016). PPP Practitioners Network. <https://blogs.worldbank.org/ppps/helping-ppp-practitioners-connect-asia-ppp-practitioners-network>
- Innovative Strategies for Accelerated Human Resource Development in South Asia: Public–Private Partnerships for Education and Training—Special Focus on Bangladesh, Nepal, and Sri Lanka. (2017). Publication Stock No. TCS179081. <http://dx.doi.org/10.22617/TCS179081>
- Ng Kai Scene. (2023). *Public-Private Partnerships: Balancing project opportunities and risk*. <https://www.infrastructureasia.org/Insights/Public-Private-Partnerships>
- Public–Private Partnership Monitor: Bangladesh*. (2022). <https://www.adb.org/publications/public-private-partnership-monitor-bangladesh>
- Public–Private Partnership Monitor: Pakistan*. (2021). <https://www.adb.org/publications/public-private-partnership-monitor-pakistan>
- Public–Private Partnership Monitor: Indonesia*. (2020). <https://www.adb.org/publications/public-private-partnership-monitor-indonesia>
- Tansen, M. (2013). *PPP in the Technical and Vocational Education and Training Sector in Bangladesh: Challenges and Prospects*. <http://www.periglobal.org/public-private-partnerships/document/documentpublic-private-partnership-ppp-technical-vocational-ed>
- Vietnam's first-ever law concerns public-private partnership*. (2020). <https://hanoitimes.vn/vietnams-first-ever-law-concerns-public-private-partnership-315669.html>
- VNA. (2016). *Public-private apparel firms link deal «Representatives from public private partnerships (PPP) in apparel and footwear yesterday signed a cooperation agreement for the two sectors' sustainable development in Vietnam»*. <https://en.vietnamplus.vn/publicprivate-apparel-firms-link-deal/101401.vnp>
- Wang, Y. (2000). *Public-Private Partnerships in the Social Sector: Issues and Country Experiences in Asia and the Pacific*. Asian Development Bank Institute. <https://www.adb.org/sites/default/files/publication/159396/adbi-ppp-social-sector-issues-country-experiences-asia-pacific.pdf>

## **ЗЕЛЕНА ЕКОНОМІКА: ЄВРОПЕЙСЬКИЙ ДОСВІД ТА МОЖЛИВОСТІ ЙОГО ВИКОРИСТАННЯ В УКРАЇНІ**

**Петро Відливаний,**

*викладач-методист ВСП «Калуський фаховий коледж економіки, права  
та інформаційних технологій Івано-Франківського національного  
технічного університету*

*нафти і газу», м. Калуш, Україна*

**Софія Коневич,**

*асистент кафедри підприємництва та маркетингу  
Івано-Франківського національного технічного університету  
нафти і газу», м. Калуш, Україна,*

**Анотація.** Сучасний світ стоїть перед нагальною потребою змінити свою економічну парадигму на більш сталу та екологічно збалансовану. У цьому контексті концепція зеленої економіки набуває все більшого значення, визнаючи необхідність збереження природних ресурсів та зниження викидів шкідливих речовин у атмосферу. Досвід країн ЄС є цінним джерелом для України у впровадженні зелених ініціатив та політик, спрямованих на зменшення впливу економіки на навколишнє середовище та створення сталого розвитку. Аналіз цієї теми допоможе розкрити перспективи зеленого розвитку в Україні та визначити шляхи його реалізації.

**Ключові слова:** зелена економіка, ЄС, екологічно чиста продукція, відновлювана енергія, стале виробництво.

### **GREEN ECONOMY: EUROPEAN EXPERIENCE AND POSSIBILITIES OF ITS USE IN UKRAINE**

**Petro Otlyvany,**

*teacher-methodologist of VSP "Kalusa Vocational College of Economics, Law and  
Information Technologies of Ivano-Frankivsk National Technical University of oil and gas",  
Kalush, Ukraine*

**Sofia Konevich,**

*assistant of the department of entrepreneurship and marketing Ivano-Frankivsk National  
Technical University of oil and gas", Kalush, Ukraine*

**Abstract.** The modern world faces an urgent need to change its economic paradigm to a more sustainable and ecologically balanced one. In this context, the concept of a green economy is gaining more and more importance, recognizing the need to preserve natural resources and reduce emissions of harmful substances into the atmosphere. The experience of the EU countries is a valuable source for Ukraine in the implementation of green initiatives and policies aimed at reducing the impact of the economy on the environment and creating sustainable development. The analysis of this topic will help reveal the prospects of green development in Ukraine and determine the ways of its implementation.

**Keywords:** green economy, EU, environmentally friendly products, renewable energy, sustainable production.

Зелена економіка - це концепція, яка визнає важливість збереження природних ресурсів та зменшення впливу людської діяльності на навколишнє середовище, одночасно спрямовуючи увагу на створення сталого економічного зростання та соціальної

справедливості. Основна ідея полягає в тому, щоб розвивати економіку, використовуючи екологічно чисті технології та підходи, які мінімізують виробничі відходи, ефективно використовують ресурси і сприяють збереженню природних екосистем. Зелена економіка ставить за мету побудову економічно стійкого світу, де економічний розвиток супроводжується збереженням довкілля та покращенням якості життя людей.

Європейська комісія представила Європейський зелений курс як загальносуспільну політику в грудні 2019 р. Він був запропонований як комплексний план дій та стратегія зростання ЄС з основною метою зробити Європу першим у світі кліматично нейтральним континентом до 2050 р.

Зелений курс Європейського Союзу (ЄС) включає ряд принципів, які визначають його стратегічну спрямованість та підходи до забезпечення сталого розвитку та захисту навколишнього середовища. Деякі з цих принципів включають:

1. Зелене енергетичне майбутнє: принцип орієнтації на розвиток відновлювальних джерел енергії, таких як сонячна, вітрова та гідроенергетика, з метою зменшення залежності від вугільної та інших нестійких джерел енергії.

2. Циркулярна економіка: принцип переходу до моделі виробництва та споживання, яка мінімізує відходи та сприяє використанню вторинних ресурсів, повторному використанню та відновленню матеріалів.

3. Біорізноманіття та екосистеми: захист та відновлення природних екосистем, включаючи ліси, водні ресурси та морські екосистеми, з метою збереження біорізноманіття та підтримки екологічної різноманітності.

4. Захист клімату: зобов'язання досягти цілей Паризької угоди щодо скорочення викидів парникових газів та адаптації до змін клімату, зокрема шляхом зменшення використання вуглеводневих палив та підтримки енергоефективності.

5. Стійкий розвиток та соціальна справедливість: розвиток економіки, який забезпечує соціальну справедливість, враховуючи потреби сучасного суспільства без шкоди для майбутніх поколінь.

6. Інновації та дослідження: підтримка інноваційних технологій та досліджень у сфері енергетики, транспорту, сільського господарства та інших галузей для сприяння зеленому розвитку.

7. Участь громадськості та партнерство: залучення громадськості, громадських організацій та приватного сектору до прийняття та виконання зелених політик та заходів.

Ці принципи відображають загальну стратегію ЄС у сфері збереження навколишнього середовища та сталого розвитку, яка визначає майбутнє економічного та соціального розвитку Європи.

Україна має значний потенціал для досягнення цілей Європейського зеленого курсу. Наша країна виступає пріоритетним партнером у реалізації Водневої стратегії та постачанні водню на європейський ринок, а також у втіленні плану "2x40 ГВт нових потужностей з виробництва водню", який передбачає будівництво електролізерів потужністю 10 ГВт для виробництва зеленого водню. Природні ресурси, інфраструктурна взаємодія та технологічний прогрес створюють українській економіці значні переваги в розвитку водневої енергетики та сприяють розширенню співпраці з країнами Альянсу чистого водню (Іванюта, & Якушенко, 2022).

У впровадженні зеленої модернізації в Україні важливу роль відіграють екологічні податки та платежі за використання водних ресурсів, користування надрами для

видобутку корисних копалин та інші аспекти, такі як використання лісових ресурсів та управління земельними ділянками лісового фонду, полювання на мисливських тварин, які були введені з 2005 року (Берзіна та ін., 2017).

Інвестиції в відновлювальні джерела енергії становлять ключовий механізм для впровадження зеленої модернізації економіки. Україна використовує різноманітні митні та податкові стимули, спрямовані на підтримку будівництва сучасних електрогенеруючих потужностей та вирішення проблем енергозбереження шляхом використання відновлювальних джерел енергії. Зокрема, відповідно до пунктів 14 та 16 частини 1 статті 282 Митного кодексу та пункту 197.16 статті 197 Податкового кодексу встановлено "безстрокове звільнення від оподаткування ввізним митом та ПДВ товарів, що використовуються платником податку для власного виробництва та якщо ідентичні товари з аналогічними якісними показниками не виробляються в Україні". Це стосується обладнання, що працює на відновлювальних джерелах енергії, енергозберігаючого обладнання та матеріалів для виробництва альтернативних видів палива тощо. Також відповідно до пункту 213.2.8 статті 213 Податкового кодексу передбачено "безстрокове звільнення від оподаткування акцизним податком реалізації виробленої в Україні когенераційними установками та/або з відновлювальних джерел енергії електричної енергії" (Маркевич, & Сіденко, 2019). Україна має великий потенціал для виробництва екологічно чистої продукції. Більшість українських "зелених" господарств розташовані у різних областях країни, зокрема в Одеській, Херсонській, Київській, Полтавській, Вінницькій, Закарпатській, Львівській, Тернопільській та Житомирській областях. За даними Федерації органічного руху України, площа сертифікованих сільськогосподарських угідь, призначених для вирощування різноманітної зеленої продукції, перевищує 400 тисяч гектарів. Це ставить Україну на 20 місце серед країн світу і на перше серед країн Східної Європи за цим показником. Однак частка сертифікованих "зелених" земель становить лише близько 1% від загальної площі сільськогосподарських угідь в Україні.

Для України "зелений" ринок є перспективним, особливо з точки зору експорту до Європейського Союзу. Продукція, яка відноситься до цієї категорії, зазвичай не обкладається митом та не підлягає квотам, тому її ціни в середньому на 30% вищі, ніж на звичайні аналоги. Деякі українські компанії, такі як "Березівський завод з переробки фруктів" (виробництво березового соку), "Моршинські фрукти і сади" (виробництво концентрованих соків, свіжих і заморожених фруктів), "Агрофірма Першотравенськ" та "Укрпромінвест-Арго" (вирощування і продаж зернових культур), вже присутні на європейському ринку, хоча їхні обсяги поставок є недостатніми.

Експорт зеленої продукції з України наразі складає приблизно 350 мільйонів доларів США і продовжує зростати, тоді як імпорт зеленої продукції становить близько 700 мільйонів доларів США. Загальний обсяг світової зеленої торгівлі у 2021 році збільшився втричі - до 2-3 трильйонів доларів США.

Для регулювання процесу "зеленої" модернізації агросектору в Україні було прийнято ряд законів, включаючи "Про основні принципи та вимоги до органічного виробництва, обігу та маркування органічної продукції", "Про державний контроль за дотриманням законодавства про харчові продукти, корми, побічні продукти тваринного походження, здоров'я та благополуччя тварин", "Про безпечність та гігієну кормів". Однак озеленення сільського господарства передбачає не лише виробництво органічної продукції, а й вирощування енергетичних культур та їх використання в енергетичних цілях,



таких як біопаливо, що є важливим кроком на шляху до зменшення використання нафти та інших джерел енергії, які завдають шкоду навколишньому середовищу.

Упродовж останніх років в Україні спостерігається значне збільшення кількості зарядних станцій для електромобілів, що свідчить про рост популярності екологічних видів транспорту. Також відбувається активне впровадження сонячних та вітрових електростанцій. Наприклад, в Запорізькій області діє вітрова електростанція "Zofia" з потужністю 200 МВт, у Дніпропетровській області - сонячна електростанція "Perovo Solar Park" з потужністю 100 МВт, в Миколаївській області - вітрова електростанція "Botievo" з потужністю 200 МВт, а в Херсонській області - сонячна електростанція "Bilozerka Solar Park" з потужністю 200 МВт.

У кількох житлових комплексах України також застосовуються принципи енергоефективної будівельної практики. Наприклад, у місті Києві діє ЖК "Еко Парк", у Львові - ЖК "ЕкоПарк", а в Івано-Франківську - ЖК "Green Hills". При будівництві цих об'єктів використовуються енергоефективні технології та матеріали, такі як сучасні системи теплоізоляції, вікна, утеплювачі, опалювальні та кондиціонувальні системи.

Далі, українська стратегія зеленої модернізації економіки передбачає розвиток сфери вторинної переробки та утилізації відходів. З'являються спеціальні місця для сортування різних видів сміття, місця для віддачі старого одягу та збору вторинної сировини. Приватні компанії також активно впроваджують проекти з переробки відходів, такі як біогазові комплекси, виробництво паперу з листя, борошна з відходів пивоваріння та інші.

Наприклад, на деяких полігонах на Хмельниччині, Харківщині та в Маріуполі добувають біогаз, який потім очищають і використовують для виробництва енергії. У Одеській області завод "Одеський завод оздоблювальних матеріалів" переробляє старий одяг на основу для лінолеуму. На Вінничині Іллінецька ОТГ розробила технологію виробництва тротуарної плитки з поліетиленових пакетів та піску.

Отже, Україна, в контексті зеленої модернізації економіки, активно розвивається як партнер у реалізації екологічних стратегій, впроваджує енергоефективне будівництво, розвиває сферу вторинної переробки та утилізації відходів, та популяризує альтернативні екологічні види транспорту.

### **Список посилань**

Іванюта, С. П., & Якушенко, Л. М. (2022). *Європейський зелений курс і кліматична політика України: аналіт. доповідь* (А. Ю. Сменковський, Ред.). НІСД.

Берзіна, С. В. та ін. (2017). *На шляху зеленої модернізації економіки: модель сталого споживання та виробництва*. Інститут екологічного управління та збалансованого природокористування.

Маркевич, К., & Сіденко, В. (2019). *Аналітична доповідь «Зелені» інвестиції у сталому розвитку: світовий досвід та український контекст*.

## ПІДВИЩЕННЯ ЯКОСТІ НАВЧАННЯ В УМОВАХ ВОЄННОГО СТАНУ ШЛЯХОМ ВИКОРИСТАННЯ ВІРТУАЛЬНИХ ЛАБОРАТОРНИХ РОБІТ

**Анатолій Волошин,**

*викладач спецдисциплін I категорії, відокремленого структурного підрозділу «Мелітопольський фаховий коледж Таврійського державного агротехнологічного університету імені Дмитра Моторного, м. Мелітополь, Україна*

**Анотація.** На сьогоднішній день підвищення якості навчання в умовах воєнного та повоєнного часу шляхом використання віртуальних лабораторних робіт є актуальним завданням. В результаті проведених досліджень розроблено віртуальні лабораторні роботи, необхідні у випадках, коли проводити реальну лабораторну роботу економічно недоцільно, наприклад, при вивченні впливу тих чи інших аварійних ситуацій двигуна на його технічний стан та важко проводити реальну лабораторну роботу у зв'язку з особливими вимогами, в умовах воєнного та повоєнного часу.

**Ключові слова:** віртуальні лабораторні роботи, віртуальний режим навчання, режим контролю знань, віртуальний експеримент.

## IMPROVING THE QUALITY OF EDUCATION IN THE CONDITIONS OF MARTIAL STATE BY USING VIRTUAL LABORATORY WORK

**Anatoly Voloshin,**

*teacher of special disciplines of the 1st category, a separate structural unit «Melitopol Vocational College Dmytro Motornyi Tavria State Agrotechnological University», Melitopol, Ukraine*

**Abstract.** Today, improving the quality of education in wartime and postwar times through the use of virtual laboratory work is an urgent task. As a result of the conducted research, virtual laboratory work has been developed, which is necessary in cases when it is economically impractical to conduct real laboratory work, for example, when studying the impact of certain emergency situations of the engine on its technical condition and it is difficult to conduct real laboratory work due to special requirements, in the conditions of war and post-war times.

**Keywords:** virtual laboratory work, virtual learning mode, knowledge control mode, virtual experiment.

Програмне забезпечення дозволяє проводити роботу у двох режимах – навчання та контролю знань. У режимі навчання студент користується ілюстративним матеріалом, що включає зображення деталей та вузлів механізму, що вивчається, а також текстовим супроводом, який при необхідності, має звукове дублювання (рис. 1, а).

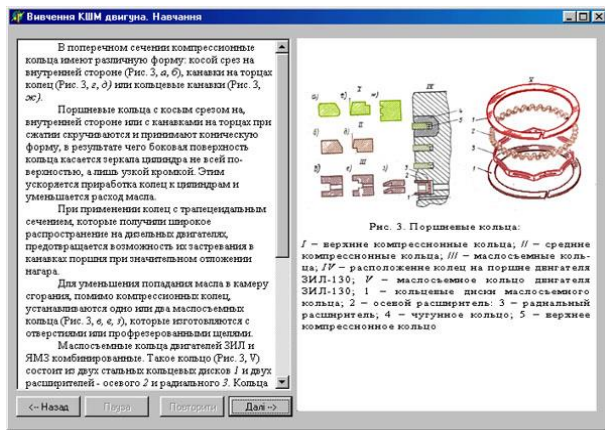

а



б

Рис. 1. Вивчення процесу складання кривошипно-шатунного механізму

При вивченні процесу складання вузла, що розглядається, програма сама пропонує правильний порядок складання, що сприяє більш швидкому запам'ятовуванню (рис. 1, б). Для визначення ступеня засвоєння вивченого матеріалу програма працює у режимі контролю. Під час складання контролюється правильний порядок вибору деталей та відповідь на питання щодо умов збирання. Вивчення процесу розбирання виконується у зворотному порядку, з тими ж мультимедійними ефектами.

У наведеній віртуальній лабораторній роботі як ілюстрації використані рисунки з різних навчальних посібників. Аналогічні по оформленню віртуальні роботи можуть широко використовуватися і при вивченні інших систем двигуна, що відрізняються лише способом подачі ілюстративного матеріалу, наприклад, використання фотографій реального пристрою. На рис. 2, а представлений фрагмент віртуальної лабораторної роботи з вивчення пристрою та принципу роботи генератора. Віртуальна лабораторна робота з вивчення газорозподільного механізму виконана аналогічно, але вже із застосуванням тривимірної графіки (рис. 2, б).

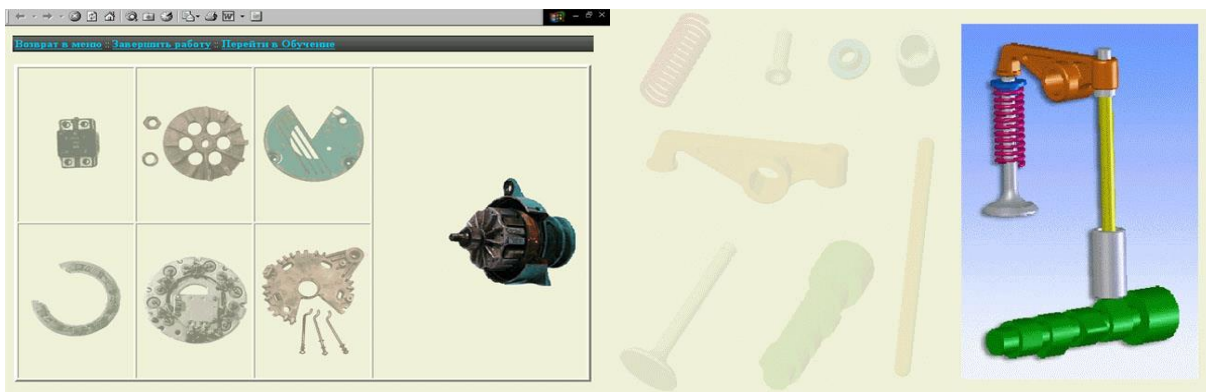

а

б

Рис. 2. Ілюстративне оформлення віртуальних лабораторних робіт

Несправності у системах охолодження, живлення, мащення тощо, можуть призвести до виходу з ладу двигуна в цілому, а отже проведення реальних лабораторних робіт з моделюванням перелічених несправностей є недоцільним, а в умовах воєнного стану при переміщенні навчальних закладів неможливим. Як приклад наведемо віртуальну лабораторну роботу "Система охолодження двигуна внутрішнього згорання"

(рис. 3, а). У режимі навчання студенту пояснюється, за допомогою відео, текстового та аудіо матеріалів призначення системи охолодження, її вузлів та деталей, вказуються віртуальні контрольні точки вимірювання температури, пояснюються можливі аварійні ситуації, їх наслідки, а також розглядаються шляхи усунення ситуацій. Результати впливу досліджуваних несправностей у системі охолодження демонструються на графіку як функція часу. При цьому саму несправність можна задавати у будь-якому порядку, досліджуючи процес, що відбувається, у будь-який момент віртуального часу. Аналогічно виконані інші роботи, наприклад, за системою живлення двигуна (рис. 3, б).

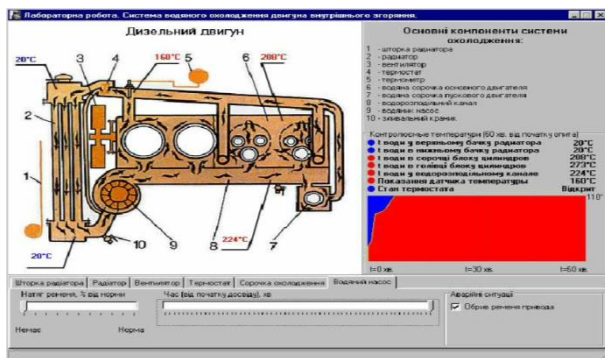

а

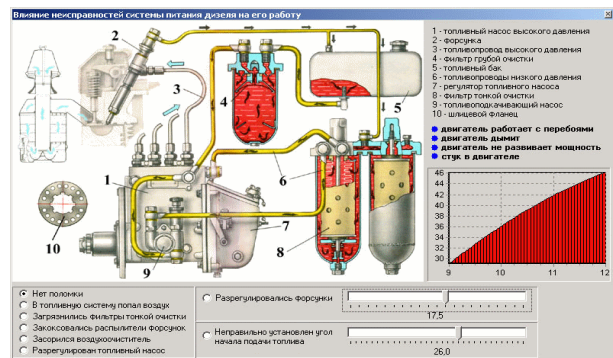

б

Рис. 3. Вивчення систем охолодження та змащення ДВЗ

На рис. 4 представлений фрагмент віртуальної лабораторної роботи щодо визначення координат центру тяжіння трактора. У блоці “контроль знань” проводиться опитування студентів з метою визначення рівня їхньої підготовки до проведення віртуального експерименту.

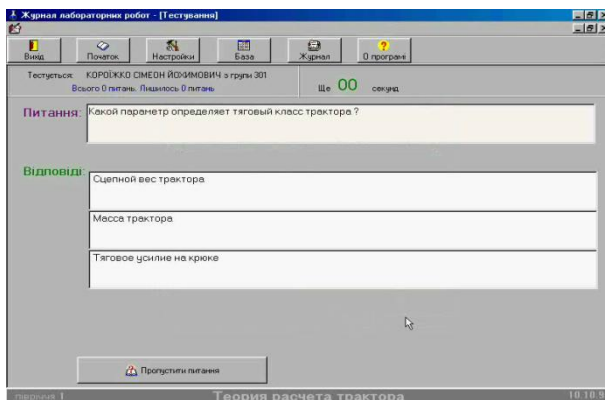

а

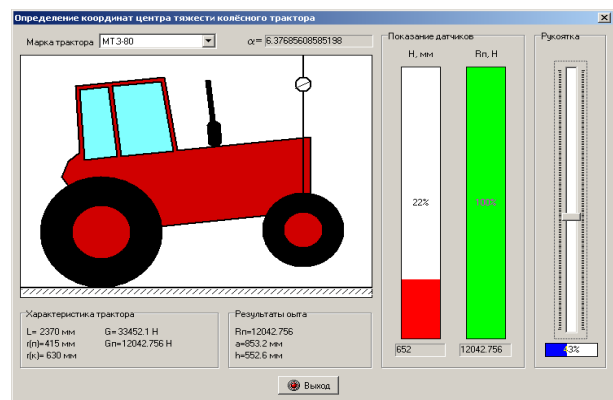

б

Рис. 4. Визначення координати центру тяжіння трактора

Студенти, які успішно склали тестові завдання, допускаються до блоку «віртуального експерименту». Їм пропонується вибрати марку трактора і на монітор виводяться його характеристики, які є частиною вихідних даних для проведення опиту. Виконання експерименту (підняття трактора) здійснюється віртуальним важелем лебідки (рис. 4, б), який переміщується за допомогою клавіатури або миші, при цьому можна спостерігати за зміною показників віртуальних датчиків. Після завершення роботи на моніторі фіксуються значення величин, визначених при виконанні експерименту.

Аналогічно виконані й інші віртуальні лабораторні роботи, наприклад, щодо визначення критичних кутів поздовжньої та поперечної стійкості тракторів (рис. 5, а) та автомобілів (рис. 5, б).

Поєднання ілюстративного та текстового матеріалів, а також звуковий супровід дозволяє моделювати ефект реального читання лекції. Віртуальні лекційні заняття є гарним доповненням як при самостійній роботі студентів, так і в системі реального аудиторного навчання.



Рис. 5. Вивчення поздовжньої та поперечної стійкості трактора та автомобіля

Як зазначалося особливе місце у системі контролю знань, зокрема при віртуальному навчанні займає тестова програма. Вона виконана окремим компонентом, який легко «вбудовується» у віртуальні лабораторні та лекційні заняття. Розглянута тестова програма працює як у режимі контролю (правильна відповідь не повідомляється), так і в режимі навчання (тобто після кожної невірної відповіді на моніторі виводиться правильна відповідь).

В результаті проведених досліджень розроблено віртуальні лабораторні роботи, необхідні у випадках, коли проводити реальну лабораторну роботу економічно недоцільно, наприклад, при вивченні впливу тих чи інших аварійних ситуацій двигуна на його технічний стан та важко проводити реальну лабораторну роботу у зв'язку з особливими вимогами, в умовах воєнного та повоєнного часу.

## КОМПОНЕНТИ ПУБЛІЧНО-ПРИВАТНОГО ПАРТНЕРСТВА В КРАЇНАХ ЄВРОПЕЙСЬКОГО СОЮЗУ

*Дар'я Вороніна-Пригодій,*

*науковий співробітник лабораторії зарубіжних систем професійної освіти і навчання Інституту професійної освіти НАПН України, Київ, Україна*

*<https://orcid.org/0000-0003-0545-1727>*

**Анотація.** Компонентами публічно-приватного партнерства в країнах Європейського Союзу є мотиви, управління та структура, механізм партнерства. Встановлено, що мотиви створення альянсів у приватного сектора та публічного є відмінними. Для публічно-приватного партнерства характерним є зсув акцентів від ієрархічного управління до мережевого. Відповідно, управління складається з самоорганізаційних та міжорганізаційних мереж. Визначено що основу механізму партнерства становлять легітимність альянсу та розбудова довіри між партнерами.

**Ключові слова:** публічно-приватне партнерство (ППП), компоненти PPP, принципи управління партнерством, легітимність партнерства, розбудова довіри партнерів.

## PUBLIC-PRIVATE PARTNERSHIP COMPONENTS IN THE EUROPEAN UNION COUNTRIES

*Daria Voronina-Pryhodii,*

*Researcher of the Laboratory of Foreign Systems of Vocational Education and Training of the Institute of Vocational Education of NAES of Ukraine, Kyiv, Ukraine*

**Abstract.** The components of public-private partnership in the European Union are motives, management, structure, and the mechanism of partnership. It has been established that the motives for creating alliances are different for the private sector and the public sector. Public-private partnership is characterised by a shift in emphasis from hierarchical to network management. Accordingly, management consists of self-organisational and inter-organisational networks. It is determined that the basis of the partnership mechanism is the legitimacy of the alliance and building trust between partners.

**Keywords:** public-private partnership (PPP), components of PPP, principles of partnership management, legitimacy of partnership, building trust of partners.

Посилення глобальної конкуренції на ринку освітніх послуг змушує заклади професійної (професійно-технічної) освіти здійснювати пошук нових способів удосконалення своєї матеріально-технічної бази та освітніх програм відповідно до запитів роботодавців, що призводить до появи широкого спектру управлінських механізмів, включаючи державне приватне партнерство. Актуальність європейського досвіду розвитку публічно-приватного партнерства (ППП) для національної системи професійної освіти визначається розширенням євроінтеграційних процесів у цій області. Європейські країни мають вже сорокарічний досвід, оскільки, починаючи з 1980-х років, PPP підтримується міжнародними організаціями, такими як Світовий банк та ОЕСР. (Вороніна-Пригодій & Кравець, 2022, с. 57).

ППП було розгорнуте як механізм для вирішення проблем економічної ефективності надання державної освіти. Концепція ППП в освіті зазнали значного впливу з боку транснаціональних підприємств та міжнародних організацій. Сьогодні ППП розглядається як альтернативний спосіб управління для вирішення складних суспільних проблем, який залучає приватний сектор до надання більшої політичної, економічної та правової підтримки закладам освіти (Verger, 2012).

Партнерство – це не просте підприємство. Перед партнерами в альянсі постають виклики, щоб досягти очікуваних результатів. Ці виклики включають збалансування ефективності та залучення бенефіціарів. Існуючі дослідження ППП в основному зосереджені на лідерстві, спільному баченні та розбудові довіри з акцентом на управлінні та розробці структури партнерства (Cullen et al., 2000).

Основою виникнення ППП є *мотиви*. Політики схильні розглядати альтернативні варіанти, коли існуючі не можуть вирішити соціальні проблеми, які вважаються кризовими. Для фірм рушійною силою є впевненість, що партнерство допоможе їм отримати необхідні ресурси, або якщо фірми з сильними соціальними позиціями можуть капіталізувати свої активи. Крім того, фірми зацікавлені у партнерстві, якщо вони перебувають у вразливих стратегічних позиціях. Ці позиції зумовлені або висококонкурентним промисловим середовищем, або новими галузями де першопроходьці намагаються впроваджувати технічні стратегії. Крім того, фірми формують альянси, коли їх очолює топ-менеджмент із сильними соціальними характеристиками, такими як досвід і хороші зв'язки (Bryson et al., 2006).

Центральним компонентом при утворенні ППП є система «*управління та структура*». Для ППП характерним є зсув акцентів від ієрархічного управління до мережевого управління. З цієї точки зору, управління складається з самоорганізаційних, міжорганізаційних мереж. Ці мережі характеризуються (Bevir & Rhodes, 2003, p. 53):

по-перше, взаємозалежністю між організаціями (зміни в ролі держави означають, що кордони між державним, приватним та волонтерським секторами зміщуються і стають непомітними);

по-друге, між членами мережі триває постійна взаємодія, викликана необхідністю обмінюватися ресурсами та узгоджувати цілі;

по-третє, взаємодія між партнерами ґрунтується на довірі та регулюється правилами, які обговорюються та узгоджуються учасниками мережі;

по-четверте, мережі мають значний ступінь автономії від держави (вони не підконтрольні державі, а самоорганізуються).

ППП потребує спеціальної підтримки для керівництва операціями, комунікації та координації із залученням корпорацій. Сучасна концепція партнерства спрямована на перехід від контролю з боку зацікавлених сторін до спільних рішень і складних адаптивних систем. Для цього управління партнерством має базуватися на наступних принципах (Bovaird, 2004):

1) спільна підзвітність та прийняття рішень між партнерами та мережами (для досягнення цієї мети необхідно орзвивати довіру та зміцнювати потенціал, щоб партнери в мережі ППП мали змогу діяти відповідно до очікуваних ролей);

2) узгоджені та інтегровані цілі й плани між партнерами (рекомендується посилити спільні довгострокові цілі та узгодити їх із заходами, що реалізуються зацікавленими

сторонами в рамках партнерства – такий підхід допоможе підкреслити довгостроковість взаємодії, а не короткострокові результати);

3) зосередженість на спільній роботі партнерів, а не на чіткому розподілі обов'язків між суб'єктами;

4) спільне управління стратегічними змінами (всі партнери спільно розроблять процес управління змінами, які очікуються в партнерстві або мережі).

Важливим компонентом є *механізм партнерства*.

Якщо відносин між партнерами не існувало, то партнерство, як правило, розвивається повільно і починається із взаємодії, яка не вимагає особливої довіри. Тому легітимність і розбудова довіри вважаються важливими факторами в процесі партнерства.

Поняття легітимності розкривається як сприйняття членами мережі того, що дії, діяльність і структура партнерства є бажаними і доцільними. Існує три критичні виміри мережевої легітимності (Human & Provan, 2000):

– мережа як форма (важливо, щоб форма мережі була загальноновизнаною, законодавчо визнаною);

– мережа як суб'єкт (наступним етапом легітимації мережі є розвиток для того, щоб її визнали з ідентичністю) – на цьому етапі завдання полягає в тому, щоб звернутися до нових партнерів та існуючих альянсів за підтримкою. (результати дослідження показали, що провідна організація відіграє вирішальну роль як адміністративна організація у залученні підтримки з боку альянсів);

– мережа як взаємодія (відносини між партнерами мережі повинні бути встановлені і постійно підтримуватися) – готовність членів мережі взаємодіяти і підтримувати норму співпраці впливає з усвідомлення вигоди для них самих і для мережі в цілому.

Партнери будують довіру, постійно обмінюючись інформацією та досвідом. Коли сторони довіряють одна одній, вони поділяють взаємну впевненість у тому, що інші не скористаються несприятливим відбором, моральним ризиком, затримкою або будь-якими іншими вразливими місцями, які можуть існувати в конкретному обміні.

Побудова довіри та зобов'язань залежить від того, як партнери подають сигнали довіри. Такі сигнали включають перевершення очікувань партнерів, виконання відповідних завдань у кількості та якості, як було обіцяно, обмін інформацією, послідовний обмін досвідом та ресурсами, а також розвиток відносин. Сигнали довіри є важливим процесом у зміцненні довіри при взаємодії з партнерами. Ставлення до партнерів з відкритістю, гнучкістю, справедливістю та розсудливістю вважається важливим для зміцнення довіри (Klimas et al., 2022).

Отже, основними компонентами публічно-приватного партнерства в країнах Європейського Союзу є мотиви, управління та структура, механізм партнерства.

### Список посилань

Вороніна-Пригодій, Д. & Кравець, С. (2022). Регіональні особливості європейської системи державно-приватного партнерства у сфері професійної (професійно-технічної) освіти. *Professional Pedagogics*, 1 (24), 56-63. <https://doi.org/10.32835/2707-3092.2022.24.42-50>



- Verger, A. (2012). Framing and Selling Global Education Policy: The Promotion of Public-Private Partnerships for Education in Low-Income Contexts. *Journal of Education Policy*, 27 (1), 109-130. <http://dx.doi.org/10.1080/02680939.2011.623242>
- Cullen, J. B., Johnson J. L., & Sakano, T. (2000). Success through Commitment and Trust: The Soft Side of Strategic Alliance Management. *Journal of World Business*, 35 (3), 223-240. [https://doi.org/10.1016/S1090-9516\(00\)00036-5](https://doi.org/10.1016/S1090-9516(00)00036-5)
- Bryson, J. M., Crosby, B. C., & Stone, M. M. (2006). The Design and Implementation of Cross-Sector Collaborations: Propositions from the Literature. *Public Administrative Review*. 66 (1), 44-55. <https://doi.org/10.1111/j.1540-6210.2006.00665.x>
- Bevir, M., & Rhodes, R. A. W. (2003). *Interpreting British Governance*. London: Routledge. <https://doi.org/10.4324/9780203135914>
- Bovaird, T. (2004). Public-Private Partnerships: From Contested Concepts to Prevalent Practices. *International Review of Administrative Sciences*, 70 (2), 199-215. <http://dx.doi.org/10.1177/0020852304044250>
- Human, S. E., & Provan, K. (2000). Legitimacy Building in the Evolution of Small Firm Multilateral Networks: A Comparative Study of Success and Demise. *Administrative Science Quarterly*, 45 (2), 327-365. <https://doi.org/10.2307/2667074>
- Klimas, P., Sachpazidu, K., Stańczyk, S., Nadolny, M., Grześkowiak, A., & Stanimir, A. (2022). The configuration of inter-organizational relationship features in the life cycle perspective. *Journal of Organizational Change Management*, 35 (6), 846-867. <https://doi.org/10.1108/JOCM-04-2022-0118>

## ПРОФЕСІЙНА ОСВІТА ДЛЯ СТАЛОГО РОЗВИТКУ: ЗАРУБІЖНИЙ ДОСВІД

**Ольга Гайдук,**

*кандидат педагогічних наук, науковий співробітник  
лабораторії технологій професійного навчання  
Інституту професійної освіти НАПН України, Київ, Україна  
<https://orcid.org/0000-0002-2290-6669>*

**Анотація.** Досліджено вплив сталого розвитку на професійну освіту в Німеччині. У професійному навчанні та підвищенні кваліфікації (Weiterbildung) сталий розвиток означає усвідомлення та відповідальність за соціальну справедливість та захист навколишнього середовища з урахуванням економічних інтересів компанії. Задля реалізації цієї мети у професійну освіту Німеччини впроваджуються певні інструменти – пілотні проєкти BBNE та компетентність, орієнтована на сталий розвиток, – які допомагають структурно зафіксувати сталий розвиток у галузі професійної освіти.

**Ключові слова:** сталий розвиток, освіта для сталого розвитку, професійна освіта, Німеччина, Україна.

## VOCATIONAL EDUCATION FOR SUSTAINABLE DEVELOPMENT: FOREIGN EXPERIENCE

**Olha Haiduk,**

*PhD in Pedagogy, Research Officer of the Laboratory of Professional Education  
Technologies at the Institute of VET of the NAES of Ukraine, Kyiv, Ukraine*

**Abstract:** The impact of sustainable development on professional education in Germany has been studied. In vocational education and advanced training (Weiterbildung), sustainable development means awareness and responsibility for social justice and environmental protection, taking into account the company's economic interests. In order to realize this goal, certain tools are being implemented in vocational education in Germany – BBNE pilot projects and competence oriented towards sustainable development – which help to structurally fix sustainable development in the field of vocational education.

**Keywords:** sustainable development, education for sustainable development, professional education, Germany, Ukraine.

Коллективна діяльність людства настільки змінила екосистеми Землі, що під загрозою опинилося саме його існування. Нині на рівні багатьох європейських держав розуміють, що вирішення цієї проблеми вимагає зосередження не лише на розв'язанні екологічних проблем, а й на вирішенні складних соціальних та економічних питань, включаючи нерівність (UNESCO, 2020). Для професійного навчання це означає, що майбутнім робітникам, необхідно набути таких компетентностей, які даватимуть їм змогу додати до своєї професійної діяльності чинники сталого розвитку і відповідно організувати свою роботу після завершення навчання для екологічного повоєнного відновлення країни (Гайдук та ін., с. 3, 2022).

Протягом останніх десятиріч у найбільш розвиненій країні ЄС – Німеччині також відбуваються потужні зміни в економіці та у професійній освіті, які насамперед пов'язані з темою сталого розвитку. Німецькі вчені наголошують на значенні відповідальності перед

майбутніми поколіннями, підкреслюючи, що зміст сталого розвитку включає не лише охорону і захист довкілля та клімату, але й враховує економічні та соціальні чинники. Сталий розвиток у професійному навчанні означає усвідомлення та відповідальність за соціальну справедливість і захист навколишнього середовища з урахуванням економічних інтересів виробничих підприємств або компаній. Усі учасники професійного навчання, від керівництва до працівників та учнів, можуть взяти на себе відповідальність за впровадження сталого розвитку у свою професійну діяльність. Саме тому в контексті сталого розвитку важливими є знання про альтернативну наявність різних варіантів дій кожного з учасників і критерії вибору цих варіантів (Кулалаєва, Н., & Гайдук, О., 2022).

Впровадження «екологічної освіти» у професійну освіту Німеччини тою мірою, як концепція сталого розвитку була актуалізована останні десятиліття, іде пліч-о-пліч з розвитком його публічного громадського обговорення. На додаток до рекомендацій головного комітету Федерального інституту професійної освіти і навчання (BIBB) щодо обов'язкового залучення теми екологічної освіти до правил навчання, від початку 1990-х років питання охорони довкілля поряд з іншими Стандарти профілю професій введено до всіх положень про професійну підготовку, як один з основних напрямів професійної діяльності. Однак саме перегляд критеріїв професійного профілю «Охорона довкілля» став центральним інституційним важелем і, певним чином, рушійною силою для перетворення програм сталого розвитку на інструменти регулювання професійної освіти (з 2020 року – «Охорона довкілля та сталий розвиток»). Перші результати цієї діяльності можна спостерігати в оновлених Правилах навчання та Рамкових навчальних програмах, зокрема, інтеграція Положення про професійний стандарт професії «Охорона довкілля та сталий розвиток» до базової програми навчання фахівців у галузі електроніки (професія технік-електроник) (De Haan et al., 2021). Окрім того, завдяки впровадженню спільних проєктів у межах наукового моніторингу пілотних проєктів «Професійне навчання для сталого розвитку» (Berufsbildung für nachhaltige Entwicklung – BBNE), німецькі науковці активно займаються проблематикою та впровадженням компетентності, орієнтованої на сталий розвиток у різних професіях (Кулалаєва, Н., & Гайдук, О., 2022).

Через складність сталого розвитку та необхідність інтеграції екологічних, соціальних та економічних аспектів його реалізація потребує багато дисциплінарних підходів за активної участі науки, політики та практики. Із метою впровадження освіти для сталого розвитку в усі галузі освіти Федеральне міністерство освіти і наукових досліджень Німеччини ініціювало процес за допомогою Всесвітньої програми дій ЮНЕСКО «Освіта для сталого розвитку» (ОСР) (Bildung für nachhaltige Entwicklung – BNE). Задля його виконання у професійному навчанні федеральний Інститут професійної освіти і навчання (Bundesinstitut für Berufsbildung – BIBB) підтримує спільні проєкти за допомогою наукового моніторингу пілотних проєктів «Професійне навчання для сталого розвитку» (Berufsbildung für nachhaltige Entwicklung – BBNE) та використовує кошти BMBF для фінансування пілотних проєктів та супутніх їм наукових досліджень. На законодавчому рівні – у Законі про професійне навчання (BBiG) визначено, що фінансування пілотних проєктів та пов'язаних з ними досліджень є завданням федерального Інституту професійної освіти і навчання (BIBB) (Гайдук, О., 2023).

Пілотні проєкти «Професійне навчання для сталого розвитку» (BBNE) сприятимуть подальшому розвитку та вдосконаленню практики професійного навчання в Німеччині. Його метою є розробка, тестування та підготовка до поширення інновацій сталого розвитку

для професійного навчання в компаніях. Реалізація цих проєктів BBNE відбувається на основі взаємодії політики, науки і практики, про що йшлося вище. Останнє особливо важливе для впровадження моделей сталого розвитку, оскільки така співпраця потребує участі різних зацікавлених сторін. Важливим аспектом пілотних проєктів BBNE є співпраця з компаніями, які беруть участь як практичні партнери в розробці та тестуванні інновацій, а також зі стратегічними партнерами, такими як асоціації та профспілки. Залучення стратегічних партнерів до пілотного проєкту BBNE з самого початку виявилось вирішальним для подальшого успішного поширення результатів (Ferández, 2020).

Протягом 2010–2013 рр. BIBB профінансував шість пілотних проєктів у межах професійного навчання для сталого розвитку. На основі їхніх результатів з 2015 р. було профінансовано ще 18 спільних пілотних проєктів BBNE. Їхню підтримку було поділено на три лінії фінансування. Перша лінія була зорієнтована на розробку концепцій навчання та кваліфікацій для сталого розвитку в комерційних професіях, друга лінія стосувалась створення таких міст навчання у професійних навчальних закладах, що відповідають принципам сталого розвитку. Третя лінія фінансування – 2018–2021 рр., була спрямована на розвиток компетентностей сталого розвитку в професіях сфери торгівлі продуктами харчування та харчової промисловості (Kastrup, Kuhlmeier, & Strotmann, 2021; Кулалаєва, & Гайдук, 2022).

За фінансуванням пілотних проєктів BBNE здійснюється науковий контроль на програмному рівні. Мета полягає у структурному закріпленні сталого розвитку в галузі професійної освіти. Програмна консультативна рада підтримує основну місію сприяння професійному навчанню для сталого розвитку у BIBB. До складу Консультативної ради входять експерти BBNE – науковці, практики та соціальні партнери. Призначення Програмної консультативної ради – посилення якості і впливу пілотних проєктів BBNE.

Основою пілотних проєктів BBNE є співпраця з понад 220 компаніями, професійно-технічними школами та міжгалузевими центрами професійної підготовки, а також з понад 80 торгово-промисловими палатами, асоціаціями та профспілками. Розроблено, апробовано та оцінено на практиці різноманітні курси підвищення кваліфікації, кваліфікаційні програми, навчально-методичні матеріали. До початку 2023 р. відбулося фінансування ще шістьох пілотних проєктів BBNE, що були зосереджені на поширенні їхніх результатів серед викладачів. Наразі планується реалізація нових великих ініціатив та фінансування (Гайдук, 2023).

## Список посилань

Гайдук, О. В., Герлянд, Т. М., Каленський, А. А., & Пятничук Т. В. (2022). *Розроблення й застосування екоорієнтованих педагогічних технологій для професійної підготовки майбутніх кваліфікованих робітників будівельної, аграрної галузей та сфери ресторанного господарства*. ІПО НАПН України. <https://lib.iitta.gov.ua/733669/>

Гайдук, О. (2023). Професійна освіта для сталого розвитку: європейський досвід. У О.І. Локшина (Ред.), *Педагогічна компаративістика і міжнародна освіта – 2023: горизонти інновацій* (с. 66–70). Ін-т педагогіки НАПН України; Крок. <http://doi.org/https://doi.org/10.32405/978-617-692-804-1>

Кулалаєва, Н., & Гайдук, О. (2022). Модель формування у майбутніх фахівців професійної компетентності, орієнтованої на сталий розвиток. *Professional Pedagogics*, 2(25), 23-31. <https://doi.org/10.32835/2707-3092.2022.25.23-31>.

De Haan, G., Holst, J., & Singer-Brodowski, M. (2021). Berufliche Bildung für nachhaltige Entwicklung (BBNE) Genese, Entwicklungsstand und mögliche Transformationspfade. *Zeitschrift des Bundesinstituts für Berufsbildung*, 3(50), 10-14. <https://www.bwp-zeitschrift.de/dienst/veroeffentlichungen/de/bwp.php/de/bwp/show/17293>

Ferández Caruncho, V., Kastrup, J., & Nölle-Krug, M. (2020). *Berufsbildung für eine nachhaltige Entwicklung in Berufen des Lebensmittelhandwerks und der Lebensmittelindustrie – Beiträge des BIBB-odellversuchsschwerpunkts zum nachhaltigen Wirtschaften*. [http://www.bwpat.de/spezial17/fernandez\\_kastrup\\_noelle-rug\\_spezial17.pdf](http://www.bwpat.de/spezial17/fernandez_kastrup_noelle-rug_spezial17.pdf)

Kastrup, J., Kuhlmeier, W., & Strotmann, Chr. (2021). Entwicklung nachhaltigkeitsbezogener Kompetenzen in der Ausbildung. Ein Strukturmodell für Lebensmittelhandwerk und – industrie. *Zeitschrift des Bundesinstituts für Berufsbildung*, 3(50), 10-14. <https://www.bwp-zeitschrift.de/de/bwp.php/de/publication/download/17284>

UNESCO. (2020). *Education for sustainable development: a roadmap*. <https://unesdoc.unesco.org/ark:/48223/pf0000374802.locale=en> .

## НЕРВОВО-ПСИХІЧНЕ ЗДОРОВ'Я ЛЮДИНИ: ЕКОЛОГІЧНІ АСПЕКТИ

**Петро Гармаш,**

*викладач Комунального закладу «Чернігівський базовий фаховий медичний коледж» Чернігівської обласної ради, Чернігів, Україна.*

**Тетяна Гармаш,**

*Ph.D., доцент, викладач Комунального закладу «Чернігівський базовий фаховий медичний коледж» Чернігівської обласної ради, Чернігів, Україна*

**Анотація.** Стаття розкриває екологічну складову здоров'я людини. Акцентовано увагу на важливості екологічної освіти майбутніх спеціалістів медичної галузі.

**Ключові слова:** екологічно залежні захворювання, неврологічний синдром, психічні розлади, екологічне мислення.

## HUMAN NERVOUS AND MENTAL HEALTH: ENVIRONMENTAL ASPECTS

**Petro Harmash,**

*teacher of the Communal Institution «Chernihiv basic professional medical college» Chernihiv Regional Council, Chernihiv, Ukraine*

**Tatyana Harmash,**

*Ph.D., associate professor, teacher of the Communal Institution «Chernihiv basic professional medical college» Chernihiv Regional Council, Chernihiv, Ukraine*

**Abstract.** The article reveals the ecological component of human health. Attention is focused on the importance of environmental education of future specialists in the medical field.

**Keywords:** environmentally caused diseases, neurological syndrome, mental disorders, ecological thinking.

За даними ВООЗ, більша частина хвороб – до 70–80% обумовлені екологічною напруженістю, пов'язаною із впливом комплексу екологічних та професійно-виробничих факторів у поєднанні зі стресовими, нервово-психічними перевантаженнями. Понад 200 генів, що контролюють сприйнятливість людини до захворювань, пов'язані із впливом факторів довкілля (Коцур, & Товкун, 2019). Погіршення стану навколишнього середовища призводить до зростання екологічно залежної хімічної патології і виникнення нових екологічно зумовлених захворювань.

До переліку пріоритетних забруднювальних речовин входять важкі метали та їх сполуки, складаючи значну групу токсикантів. Отруйність визначає перш за все їхня здатність утворювати в організмі біокомплекси та брати участь в окисно-відновних реакціях, у процесі яких відбувається зміна валентності і посилення токсичності. Вони мають здатність накопичуватися в організмі й згодом стати причиною екологічно зумовлених захворювань: різних уроджених дефектів, порушень гормонального балансу, злоякісних пухлин, астми, алергії, серцевих захворювань, діабету, ожиріння, зниження імунітету тощо (Трахтенберг, 1997).

Високою токсичністю характеризуються пари ртуті, її сполуки, які надходять в організм дихальним шляхом через слизові оболонки, шкіру. Пари ртуті вражають нервову систему, спостерігається швидка стомлюваність, підвищена збудливість, погіршення пам'яті, головні болі, тремтіння кінцівок. Токсична небезпека ртуті обумовлена її взаємодією із *SH*-групами білків. Блокуючи їх, ртуть змінює біологічні властивості тканинних білків, інактивує низку гідролітичних й окислювальних ферментів. Надлишок ртуті у природному середовищі викликає у людей хворобу Мінамата (Каплин, 2007; Гармаш, 2010). Хвороба Мінамата – неврологічний синдром; викликана екстремальними отруєннями ртуттю. Деякі симптоми включають втрату периферичного зору, пошкодження мови та слуху, оніміння в стопах (Захворювання Мінамата: хвороби світу).

У земній корі поширені свинець, миш'як. Унаслідок виробничої діяльності в природні води щорічно потрапляє 500—600 тис. т свинцю, а через атмосферу на поверхню землі осідає близько 400 тис. т цього металу. Накопичення *Pb* на полях відбувається за рахунок зрошування стічними водами, внесення добрив, в основному фосфорних, меншою мірою азотних, органічних, за рахунок вапнування. Використання пестицидів, що містять свинець, безпосередньо веде до збільшення його вмісту у фруктах й овочах, а при достатньо тривалому застосуванні таких пестицидів свинець надходить у продукти із забрудненого ґрунту. Після надходження у кровоносну систему свинець в основному включається в еритроцити, де його концентрація майже у 16 разів вища, ніж у плазмі. Скорочення періоду життєдіяльності еритроцитів при отруєнні свинцем може стати причиною анемії. Миш'як може викликати як гострі, так і хронічні отруєння. Гострі отруєння відомі судовим криміналістам. Хронічні отруєння виявляються у прогресуючому схудненні, гострих болях у кінцівках, розладах пам'яті, мови, розвитку психозів, порушенні шкірної чутливості, розвитку дерматитів, ураженні печінки (Каплин, 2007; Гармаш, 2010).

Порівняно легко виводиться з організму людини *A1*. Проте накопичення *A1* і вияв токсичності спостерігаються у порушенні функції нирок, що призводить до збільшення крихкості кісток, розвитку анемії, розладів мови, орієнтації, провалів у пам'яті (Каплин, 2007; Гармаш, 2010).

Тяжкі отруєння органічними сполуками ртуті, свинцем, миш'яком, фосфором, хлорорганічними сполуками супроводжуються синдромами мієлопатії, енцефаломієлополінейропатії. Виділяють також синдроми енцефалополінейропатії, полінейропатії, вегетативної полінейропатії і нейропатії, зумовлених інтоксикацією миш'яком, свинцем тощо. При хронічних інтоксикаціях ртуттю можуть спостерігатися екологічні вазопатії. При екологічних енцефалопатіях може уражатися зоровий нерв: його атрофію спостерігали при отруєнні свинцем та ін. Отруєння свинцем може спричинити епілепсію (Напреєнко та ін., 2001). Кадмій, свинець, ртуть, миш'як, мідь, стронцій, цинк, залізо включені у перелік компонентів, вміст яких контролюється у міжнародній торгівлі продуктами харчування (Каплин, 2007; Гармаш, 2010).

До небезпечних речовин антропогенного походження, що надходять у навколишнє середовище, поряд із промисловими відходами належать також хімічні засоби боротьби із шкідливими організмами – пестициди. У світі щорічно застосовують близько 3,2 млн. т пестицидів (у середньому по 0,5 кг на одного жителя планети) (Каплин, 2007, с. 119). Підраховано, що прибуток від застосування пестицидів у три рази перевищує витрати на їх

виробництво. Але, будучи могутнім засобом боротьби проти шкідників і бур'янів, хвороб рослин, пестициди є одним із найнебезпечніших факторів забруднення навколишнього середовища. Вони шкідливі для всіх живих організмів, включаючи корисних комах, тварин і людей (Кузнецов, & Градова, 2006). У загальному об'ємі речовин, що забруднюють біосферу Землі, пестициди посідають 8—9 місця. Отже, мова йде про високу екологічну небезпеку пестицидів для екосистем і здоров'я людини. У разі тривалої інтоксикації фосфорорганічними сполуками (пестицидами) може розвинутися хронічний параноїдальний психоз (Горб та ін, 2008). Порівняно з хімічними речовинами іншого призначення пестициди мають низку особливостей, які визначають їх потенційну небезпеку для людини й живої природи, – це свідоме внесення їх у навколишнє середовище; неможливість запобігти циркуляції в ньому; контакт із пестицидами великих мас населення; висока біологічна активність, спрямована на знищення живих об'єктів (Каплин, 2007; Кузнецов, & Градова, 2006; Піретроїди).

Перше місце за масштабами виробництва і кількістю препаратів, що випускають для боротьби зі шкідниками, посідають синтетичні піретроїди. Проте, при їх застосуванні протягом ряду років у багатьох шкідників виробляється стійкість, що призводить до збільшення кратності обробок і забруднення навколишнього середовища. При надходженні в організм тварини і людини вони діють на нервову систему, порушуючи процес обміну *K*, *Na* та *Ca* у пресинаптичній мембрані аксонів, що призводить до виділення надлишкової кількості ацетилхоліну, сильного збудження і подальшого паралічу (Каплин, 2007). У картині гострих отруєнь піретроїдами у людей і теплокровних тварин переважають симптоми ураження нервової системи. У перші години після початку проявів інтоксикації відзначаються м'язові фасцикуляції або судоми у згинальних і розгинальних м'язах кінцівок. Короточасні міофасцикуляції у м'язах, що зазнають навантаження, відзначаються протягом 3-5 наступних днів. Згодом виникають тремор, порушення координації рухів, клоніко-тонічні судоми, парез кінцівок, токсична енцефалопатія з ознаками ураження мозочкової системи (Мартинюк, 2017).

У 2017 р. спалахнув «яєчний скандал» у країнах ЄС (Німеччина, Бельгія, Нідерланди, Франція, Іспанія) унаслідок того, що в яйцях і курятині було знайдено залишки хімічного фіпронілу – інсектициду, яким обробляють приміщення для боротьби з кліщами і тарганами (Харчові добавки та гормони в продуктах).

Щодо екологічного чинника *лікарські препарати*: виділимо фактор їх надходження з їжею сучасної людини – з продуктами тваринництва. З метою підвищення продуктивності, профілактики захворювань сільськогосподарських тварин, збереження якості кормів у тваринництві широко застосовуються різні кормові добавки, лікарські та хімічні препарати. Використання у тваринництві анаболіків, стероїдних гормонів, андрогенів й естрогену для нарощування м'язової маси перетворилося на серйозний фактор ризику для здоров'я людини. Щодо фізіологічного стану людей зазначають: такий вплив призвів до того, що за останні півсотні років у чоловіків значно впав рівень тестостерону. З цим пов'язують такі явища у нашому житті як потяг до зміни статі, трансвестити тощо (Гушук та ін., 2014). Один із засобів збільшення продуктивності тварин – за рахунок застосування тиреостатиків – препаратів, що блокують активність щитовидної залози, яка у здоровому організмі виконує низку важливих регуляторних функцій шляхом продукування гормонів – біологічних речовин, що надходять у кров, розносяться до всіх органів людини. Ситуація ускладнюється тим, що низка районів нашої країни належать до неблагополучних за



вмістом йоду, наслідком цього є велика кількість захворювань щитовидної залози – гіпотеріозу. Здоров'ю населення завдається величезної шкоди, особливо здоров'ю дітей, оскільки ослаблення функції щитовидної залози веде до послабленого фізичного розвитку і розумової відсталості (Гушук та ін., 2014). Під впливом несприятливих екологічних чинників (наприклад, радіоактивного йоду) може розвинути ендокринна патологія, на ґрунті якої формуються психічні розлади. Ендокринний психосиндром є різновидом психоорганічного, при якому спостерігається безпорадність зі зниженням пам'яті, послабленням розумових здібностей і нездатністю до адаптації. Основні клінічні ознаки психоорганічного синдрому – послаблення пам'яті (аж до корсаковського синдрому), погіршення розуміння й нетримання афектів. Нерідко додаються ознаки осередкових розладів мови, гнозису, праксису і на цьому ґрунті – недоумство (Горб та ін., 2008).

Психічне здоров'я – це не тільки відсутність психічних порушень, але й внутрішній особистісний ресурс, завдяки якому людина переживає у своєму житті різні стресові ситуації. Особливої уваги щодо критеріїв психічного здоров'я заслуговує критерій психічної рівноваги, яка є необхідною для соціальної адаптації особистості, для збереження психологічної стійкості та при переживанні стресу. До складових психологічної стійкості належать: здатність до особистісного зростання з можливістю розв'язання внутрішньо-особистісних конфліктів (ціннісних, мотиваційних, рольових); відносна (неабсолютна) стабільність емоційного стану; розвинене вольове регулювання. Також серед чинників впливу на психічне здоров'я важливо виділити найбільш узагальнений, до якого належить стрес. Наслідком тривалої дії стресора може бути дезінтеграція психічної цілісності людини, на фоні чого розвиваються різноманітні психосоматичні захворювання, психоневрози, психози. На сьогодні більшість психологів вважають: душевне здоров'я людини залежить не стільки від подій, що відбуваються в її житті, скільки від її реакції на них. Тож стійкість у подоланні труднощів, збереження віри в себе, впевненості в собі, своїх можливостях, досконалість психічного саморегулювання, постійний високий рівень настрою – невід'ємні складові психічного здоров'я (Гушук та ін., 2014).

Сучасна екологічна криза в Україні пов'язана із впливом комплексу екологічних та професійно-виробничих факторів у поєднанні зі стресовими, нервово-психічними перевантаженнями. В останні десятиріччя виділився розділ психіатрії, який вивчає психічні розлади в умовах впливу традиційних природних чинників і посилення антропогенного забруднення біосфери – екологічна психіатрія: наука про психологічні аспекти взаємовідносин людини та навколишнього середовища (природного, штучного, соціального, культурного), яке органічно включене у життєдіяльність людини і слугує важливим чинником регуляції її поведінки та соціальної взаємодії. Найретельніше вивчення об'єктивних і суб'єктивних процесів, що відбуваються у відносно замкнутій (сома — психіка — мікросоціальне оточення) та у відкритій (людина — екологічне середовище — макросоціальне середовище) системах визначено як перспектива підвищення ефективності теоретичної та практичної психіатрії (Напрєєнко та ін., 2001), що є предметом розгляду передусім на заняттях із дисциплін «Медсестринство у психіатрії та наркології», «Медсестринство у неврології», «Психіатрія і наркологія», «Неврологія», «Основи екології та профілактична медицина».

Медичні працівники мають володіти екологічними знаннями з метою визначення впливу екофакторів на людину, запобігання їхньому несприятливому впливу на організм, а також мати можливість глибше аналізувати результати обстежень пацієнтів, пов'язувати

їх з умовами середовища, в якому перебуває людина, умовами і режимом її харчування, особливостями побуту, звичок, професійної діяльності (Дерев'янка та ін., 2019). Екологічна грамотність – одна із ключових компетентностей, результатом якої є допомога у прийнятті обґрунтованих рішень відносно проблем збереження здоров'я і життя громадян нашої держави.

### Список посилань

Коцур, Н. І. & Товкун, Л. П. (2019). *Валеологія: підручник (у 2-х частинах). Частина II*. Домбровська Я. М.

Трахтенберг, И. М. (1997). Тяжелые металлы как химические загрязнители производственной и окружающей среды. *Довкілля та здоров'я*, 2, 48-51.

Каплин, В. Г. (2007). *Основы экотоксикологии*. Колосс.

Гармаш, Т. П. (2010). *Основы екологічної токсикології: навч. посібник*. Полтава.

*Захворювання Мінамата: хвороби світу*. <https://uk.historyhub.com/zahvoryuvannya-minamata-hvorobi-svitu>

Напрєєнко, О. К., Влох, І. Й., & Голубков, О. З. (2001). *Психіатрія*. Здоров'я.

Горб, О. О., Писаренко, П. В., & Калініченко, В. М (2008). *Аграрна екологія: навчальний посібник (конспект лекцій)*. Оріяна.

Кузнецов, А. Е., & Градова, Н. Б. (2006). *Научные основы экобиотехнологии: учебное пособие для студентов*. Мир.

*Піретроїди*.

<https://www.wikidata.uk-ua.nina.azl/%D0%9F%D1%96%D1%80%D0%B5%D1%82%D1%80%D0%BE%D1%97%D0%B4%D0%B8.html>

Мартинюк, М. (2017). *Аналіз регуляторного впливу проекту наказу Міністерства аграрної політики та продовольства України «Про внесення змін до Переліку максимально допустимих рівнів небажаних речовин у кормах та кормовій сировині для тварин»*.

<https://dpss.gov.ua/storage/app/sites/12/uploadedfiles/ObgovorenaProektivDocumentiv/2017/3/arv-3.pdf> .

*Харчові добавки та гормони в продуктах*.

[https://allref.com.ua/uk/skachaty/Pishevye\\_dobavki\\_i\\_gormony\\_v\\_produkтах](https://allref.com.ua/uk/skachaty/Pishevye_dobavki_i_gormony_v_produkтах) .

Гушук, І. В., Нижник, А.Є., & Шугай, М. А. (2014). Вплив екологічних чинників на психічне здоров'я особистості. *Наукові записки Національного університету «Острозька академія»*. Серія: *Психологія і педагогіка*, 26, 48-52.

Дерев'янка, Т. В., Звягольська, І.М., & Полянська, В.П. (2019, 21 березня). Формування екологічних знань студентів-медиків під час вивчення мікробіології, вірусології та імунології. In *Актуальні проблеми сучасної вищої медичної освіти в Україні: матеріали навч.-наук. конф. з міжнар. участю (м. Полтава)*, (с. 63-65).

## МІЖНАРОДНА СПІВПРАЦЯ В КОНТЕКСТІ ІНТЕГРАЦІЇ ОСВІТИ ДО ЄВРОПЕЙСЬКОГО ОСВІТНЬОГО ПРОСТОРУ ДЛЯ ВІДБУДОВИ УКРАЇНИ

**Олена Гачук,**

*методист Державного навчального закладу «Одеський центр професійно-технічної освіти», Одеса Україна.  
<https://orcid.org/0009-0002-4278-4301>*

**Анотація.** Європейський вибір у напрямку реформи професійної освіти як основної стратегії державної освітньої політики є одним із важливих проблем. Тому актуальним є питання міжнародної співпраці в процесі інтеграції освіти до європейського освітнього простору.

**Ключові слова:** міжнародна співпраця, інтеграція освіти, європейський освітній простір, екологічні проблеми, відбудова України

## INTERNATIONAL COOPERATION IN THE CONTEXT OF THE INTEGRATION OF EDUCATION INTO THE EUROPEAN EDUCATIONAL AREA FOR THE DEVELOPMENT OF UKRAINE

**Olena Gachuk,**

*methodist of the State Educational Institution "Odesa Center of Vocational and Technical Education", Odesa, Ukraine.*

**Abstract.** The European choice in the direction of professional education reform as the main strategy of the state education policy is one of the important problems. Therefore, the issue of international cooperation in the process of integrating education into the European educational space is extremely relevant.

**Keyword:** international cooperation, integration of education, European educational space, environmental problems, reconstruction of Ukraine.

Сучасний курс України на європейську інтеграцію потребує якісних змін у сфері освіти, динамічного інтеграційного поступу в європейський освітній простір. Ураховуючи стратегічне спрямування України на асоціацію з Європейським Союзом, у Стратегії розвитку професійної (професійно-технічної) освіти (П(ПТ)О) МОН України передбачає «формування спроможності ЗП(ПТ)О щодо налагодження міжнародних зв'язків, участі в міжнародних програмах та проєктах задля розвитку інновацій, вивчення й обміну досвідом та успішними практиками» (Пятничук, 2022). Міжнародна співпраця є важливим напрямом оптимізації підготовки нової генерації майбутніх фахівців, інтеграції освіти у європейський освітній простір. Саме тому в управлінні ЗП(ПТ)О велику увагу слід приділяти міжнародній співпраці: розширенню контактів, укладанню угод, підписанню меморандів, здійсненню спільних освітніх проєктів, обміну досвідом та практиками (Шкарлет, 2022).

ДНЗ «Одеський центр професійно-технічної освіти» (далі – ДНЗ ОЦПТО) приймає активну участь у Міжнародному освітньому проєкті GRETA в рамках співпраці з Європейським фондом навчання (ETF) та Данським технологічним інститутом (DTI). Міжнародні зустрічі присвячені актуальним темам екологізації та енергоефективності, сприяє обміну знаннями, взаємному навчанню та співпраці з метою підтримки розбудови екологічних навичок. Взяти участь у 6 міжнародних тематичних заходах у напрямках: стратегії зеленого переходу; навчальна програма; розбудова спроможностей викладачів і

тренерів; співпраця зацікавлених сторін; практики Центрів досконалості; фінансування та узгодження політик. 27 вересня 2023 року ДНЗ «Одеський центр ПТО» під керівництвом директора Сергія Сущенка був запрошений до АМСТЕРДАМУ на Форум професійної досконалості – 2023 та робочій зустрічі GRETA, де представники закладу взяли участь у робочій зустрічі учасників тематичної ініціативи із формування зелених навичок GRETA в рамках Мережі професійної досконалості ЄФО/ ETF Network for Excellence (ENE) та презентували заклад освіти за темою: «Впровадження зелених навичок та співпраця з партнерами для відбудови України».

В умовах сьогодення важливим кроком професійної освіти є необхідність врахування в освітньому процесі екологічної складової та забезпечення екоорієнтованої професійної підготовки майбутніх кваліфікованих робітників. Закон України «Про Основні засади (стратегію) державної екологічної політики на період до 2030 року» визначає, що однією із стратегічних цілей і завдань цієї політики є запровадження екологічної освіти та виховання, усієї просвітницької діяльності з метою формування в суспільстві екологічних цінностей і підвищення його екологічної свідомості (2019).

Основними завданнями екологічної освіти в системі професійної освіти є формування: екологічних професійних знань, умінь і навичок; екологічного фахового мислення; розуміння екологічних проблем на різних рівнях; збереження та захист навколишнього середовища; знань і вмінь, що можуть забезпечити креативний підхід до розв'язання екологічних проблем на виробництві; формування та усвідомлення необхідності розв'язання екологічних завдань, здатності до багатоаспектної оцінки екологічних проблем (Каленський, 2022). Надзвичайно важливими є й екологічні проблеми, які виникають внаслідок бойових дій: порушення екосистем; руйнування екологічно небезпечних промислових об'єктів; погіршення показників питної води; порушення діяльності природоохоронних територій; загроза радіоактивного забруднення. Тому імплементація екологічної освіти у професійну підготовку майбутніх будівельників шляхом застосування екоорієнтованих технологій є важливою й актуальною. У зв'язку з цим, виникає необхідність зміни підходів до господарювання, що потребує оновлення промислового обладнання, впровадження сучасних ресурсозберігаючих та безвідходних технологій і, найголовніше забезпечення підготовки майбутніх кваліфікованих фахівців із «зеленим» способом мислення, екологічною та енергоефективною компетентністю. Екологічна та енергоефективна компетентність внесена до списку загальних компетентностей, як інтегративна якість особистості фахівця, що виявляється в здатності вирішувати проблеми і завдання різної складності, які виникають у життєвих ситуаціях і професійній діяльності (Радкевич, 2016).

В умовах повномасштабної війни актуалізується потреба в якісному трудовому потенціалі, здатному успішно існувати на ринку праці заради Перемоги та задовольняти сучасні вимоги роботодавців. Особливого значення сьогодні набуває оновлення змісту професійної освіти, а саме розробка Державних стандартів, засновані на компетенціях. Педагогічний колектив нашого закладу приймає активну участь та працює над розробкою Державних стандартів з професій: Монтажник санітарно-технічних систем і устаткування; Лицювальник-плиточник; Електромонтер з ремонту та обслуговування електроустаткування; Машиніст холодильних установок та ін. Також залучені до робочої групи з професії «Бетоняр».

Для відбудови країни після закінчення війни та подальшого розвитку її економічного потенціалу знадобиться значна кількість кваліфікованих фахівців. Підготовка кваліфікованих робітників у ДНЗ ОЦПТО здійснюється для всіх галузей економіки з 30 професій. Функціонують 14 навчально-практичних центрів (НПЦ) інноваційних технологій для галузей промисловості та сфери послуг.

В зв'язку з пандемією та війною сучасний ринок праці постійно змінює свої пріоритети, тож професійний заклад освіти має характеризуватися гнучкістю у підготовці майбутніх фахівців з високим рівнем професійної компетентності. Ведеться тісна співпраця з компанією GEBERIT у рамках спільного українсько-швейцарського проєкту «Державно-приватне партнерство для поліпшення санітарно-технічної освіти в Україні» (EdUP). Наш заклад освіти зробив крок у досягненні рівних можливостей в оволодінні професією, яка традиційно у суспільстві вважається чоловічою: і тепер на сантехніка та інших професій до навчання пристали дівчата. Питання гендерної рівності входять до положення Угоди про асоціацію між Україною та Європейським Союзом, де у статті 420 (глава 21) зазначено, що угода повинна забезпечити досягнення в Україні цілей, серед яких, – забезпечення гендерної рівності для жінок та чоловіків у сфері зайнятості і освіти. Хочеться відмітити, що 3 НПЦ було створено в період пандемії, і під час війни було відкрито НПЦ слюсарних робіт та НПЦ – Кулінарний ХАБ. ДНЗ «Одеський центр ПТО» став одним із трьох пілотних закладів, на базі якого створено кулінарний хаб з підготовки кухарів – агентів змін реформи шкільного харчування. НПЦ облаштовано високотехнологічним обладнанням. За ініціативи Першою леді Олени Зеленської, та результатами сесії «Реформа шкільного харчування: стратегічний розвиток в умовах війни та повоєнного відновлення України», ініційовано створення кулінарних хабів та проведення курсів підготовки тренерів, які у співпраці з територіальними громадами, проводитимуть підвищення кваліфікації працівників шкільних харчоблоків на базі ЗП(ПТ)О. У реалізації пілотного проєкту School Chef's Training Hubs Development беруть участь МОН України спільно з ГО «Культ Фуд» та ГО «Національна асоціація громадського харчування». Проєкт реалізується за підтримки Швейцарії, через Швейцарську агенцію розвитку та співробітництва (SDC) та Посольство Швейцарії в Україні. Реформа системи шкільного харчування – одна із найбільш успішних реформ. А зміни у системі середньої освіти в Україні є хорошим прикладом того, як орієнтація на західні стандарти стає поштовхом до давно необхідних Україні змін.

Створення НПЦ – це шлях до професійного успіху професійної освіти, підвищення престижності робітничих професій, що, на наш погляд, зміцнює імідж ЗП(ПТ)О, забезпечує обмін досвідом, вивчення та впровадження в освітній процес екологічно чистих матеріалів, енергоефективних та енергозберігаючих технологій. Заклад освіти бере участь в експерименті регіонального рівня з теми: «Забезпечення якості підготовки майбутніх фахівців електротехнічного профілю в НПЦ ЗП(ПТ)О». Створений кластер «Електроімпульс» є діловою платформою для обміну досвідом у сфері енергоефективності та відновлюваної енергетики. ДНЗ ОЦПТО активно долучається до ініціатив щодо енергозбереження в будівельній та електротехнічній галузі. Так, ми є учасниками пілотного проєкту з впровадження навчальних курсів та навчальних матеріалів за компетентностями у сфері енергоефективності «Професійне навчання з питань енергоефективності в Україні», що реалізується (GIZ) GmbH на замовлення урядів Німеччини та Швейцарії. В рамках програми «Просування енергоефективності та

імплементатії директиви ЄС про енергоефективність в Україні», педагогічні працівники пройшли тренінги «Ізолювальник з термоізоляції» та короткотермінові курси «Передові системи термомодернізації будівель і споруд». Також в рамках проекту «Підтримка ВПО (внутрішньо переміщених осіб) в Україні», нами розроблено освітні програми та організовано проведення безкоштовних короткотермінових курсів з професій, особливо затребуваних на ринку праці й актуальних для відбудови України.

Короткотермінові курси дозволять нам здійснювати професійно-технічне навчання та перепідготовку громадян, які вимушено залишили окуповані території; військових, яких комісували за станом здоров'я, але вони можуть виконувати певні види робіт; фахівців, які втратили свої робочі місця тощо. Особливого значення сьогодні набуває інклюзивна складова професійно-практичної підготовки.

Одеський центр ПТО – експериментальний заклад освіти, який надає інклюзивну професійну освіту особам з інвалідністю у рамках експерименту Всеукраїнського рівня за темою: «Технологія забезпечення доступності освітнього простору для осіб з інвалідністю». Тому, робота Центру спрямована на забезпечення соціального захисту осіб з інвалідністю, їх професійної реабілітації, зайнятості, адаптації до суспільного життя, особливо в умовах сьогодення під час війни. В закладі освіти запроваджені розширені освітні програми для дорослих, запроваджені модульні навчальні програми для швидкого підвищення кваліфікації. Прискорення процесу інтеграції в європейський економічний простір, безумовно, ставить нові завдання щодо адаптації ринку праці до вимог сучасності. Пріоритетом є забезпечення належного рівня якості робочих кадрів.

13-14 листопада 2023 року ДНЗ «Одеський центр ПТО» отримав запрошення на XI Міжнародну конференцію зацікавлених сторін PA9 EUSDR: «Більш стійкий, безпечніший і розумніший Дунайський регіон у складні часи» та поділився досвідом з теми: «Навчання впродовж життя – трансформація освіти в умовах воєнного стану та перспективні напрями її оновлення для розбудови повоєнної економіки». Основною тематикою панельної дискусії було: просування цифрових навичок і компетенцій, навчання протягом усього життя для дорослих (і малозабезпечених категорій), стійкість, безпека та реабілітація, розширення співпраці між ЗП(ПТ)О та ринком праці у Дунайському регіоні та за його межами. Варто зазначити, що ДНЗ ОЦПТО було обрано єдиним з трьох закладів освіти Одещини, що подавали заявки та потрапив до сімки пілотних проєктів, які отримали можливість створити Центр професійної досконалості (ЦПД) в межах реалізації спільної програми МОН України та Європейського союзу EU4Skills.

У період відбудови України професійна освіта буде на піку популярності та затребуваності, а це означає, що ми маємо створити найкращі умови навчання впродовж життя для фахівців. Саме ЦПД стануть відповіддю на такий виклик. Це абсолютно новий тип закладів освіти – з інноваційною технікою та європейськими підходами до навчання. ЦПД створить сприятливі умови для впровадження інноваційних рішень у розвиток ІТ-сектору та економіки, інтегрування туристичного та культурного середовища на національний та міжнародний простір, забезпечення якісної освіти, ефективне використання наявного потенціалу для підвищення якості життя та забезпечення ЕКО-безпеки.

Основними завданнями трансформації професійної освіти для забезпечення її відповідності потребам ринку праці та відновлення і відбудови країни є: здійснення системного аналізу ринку праці задля визначення переліку професій, що є пріоритетними

для підготовки в ЗП(ПТ)О; оновлення змісту професійної освіти, створення умов для поширення короткострокових програм і мікрокваліфікацій, запровадження підготовки за новими професіями в закладах професійної (професійно-технічної) освіти; розвиток партнерства з бізнесом, популяризація професійної освіти; формування оптимальної мережі ЗП(ПТ)О; створення ЦПД як осередків запровадження інновацій, розбудова сучасної освітньої, виробничої інфраструктури (Освіта і наука України в умовах воєнного стану, 2023).

У повоєнний період важливо продовжити реформи й здійснювати нові трансформації у сферах освіти і науки, спрямовані на інтелектуальний, культурний та професійний розвиток особистості, формування якісного людського капіталу, згуртування суспільства для утвердження України як рівноправного члена європейської спільноти, розбудови інноваційної конкурентоспроможної економіки.

Реформа П(ПТ)О – один із пріоритетів Міністерства освіти і науки України. Від її старту МОН України вдалося досягти результатів у кожній із ключових сфер: побудувати навчально-практичні центри, оновити освітні стандарти, підвищити кваліфікацію педагогів, налагодити міжнародні партнерства та розвиток мережі дослідницької інфраструктури, що стимулює створення центрів професійної досконалості та сприяє ефективній інтеграції України в Європейський простір. Євроінтеграція – це компас для всіх реформ та змін, в тому числі під час реалізації міжнародних проєктів для відновлення та відбудови України. Отже, відбудова України – це одночасно трансформація нашої держави, це нова якість інституцій, це новий простір для життя, це нова європейська Україна.

### Список посилань

Пятничук, Т. (2022). Екоорієнтована проєктна технологія у підготовці майбутніх робітників будівельної галузі в умовах євроінтеграції. *Науковий вісник Інституту ПТО НАПН України. Професійна педагогіка*, 2(25), 74-81.

Шкарлет, С. М. (Ред.). (2022). *Освіта України в умовах воєнного стану. Інноваційна та проєктна діяльність*. Букрек.

Верховна Рада України. (2019). *Про Основні засади (стратегію) державної екологічної політики на період до 2030 року: Закон України № 2697-VIII*. <https://zakon.rada.gov.ua/laws/show/2697-19#Text>

Каленський, А. (2022). *Екоорієнтовані педагогічні технології у професійній освіті: зарубіжний та вітчизняний досвід*. <https://lib.iitta.gov.ua/731547/1/Каленський%20А.А.тези.pdf>

Радкевич, В. (2016). Екологічна складова професійної освіти в Україні. *Професійно-технічна освіта*, 4, 39-42.

*Освіта і наука України в умовах воєнного стану: Інформаційно-аналітичний збірник*. (2023). Київ: МОН.

## РОЛЬ ШТУЧНОГО ІНТЕЛЕКТУ У ПРОФЕСІЙНІЙ ПІДГОТОВЦІ МАЙБУТНІХ ДИЗАЙНЕРІВ З КОМП'ЮТЕРНОЇ ГРАФІКИ ДО КОМУНІКАТИВНОЇ ВЗАЄМОДІЇ

**Валентин Гайчук,**

*аспірант Інститут професійної освіти НАПН України,  
Київ, Україна*

**Анотація.** Стаття висвітлює можливості використання штучного інтелекту (ШІ) у підготовці майбутніх дизайнерів до професійної комунікації. ШІ стає необхідною складовою освіти, сприяючи розвитку та оптимізації навчального процесу. Інтеграція ШІ в навчальні програми дає студентам доступ до інноваційних підходів у дизайні та комунікації. ШІ може аналізувати дані, генерувати ідеї, створювати персональні навчальні програми та автоматизувати оцінювання тощо.

**Ключові слова:** професійна освіта, графічний дизайн, професійна підготовка, штучний інтелект.

## THE ROLE OF ARTIFICIAL INTELLIGENCE IN THE PROFESSIONAL TRAINING OF FUTURE DESIGNERS FROM COMPUTER GRAPHICS TO COMMUNICATIVE INTERACTION

**Valentyn Haychuk,**

*graduate student, Institute of Professional Education of the National Academy of Sciences  
of Ukraine, Kyiv, Ukraine*

**Abstract.** The article highlights the possibilities of using artificial intelligence (AI) in training future designers for professional communication. AI is becoming a necessary component of education, contributing to the development and optimization of the educational process. Integrating AI into curricula gives students access to innovative approaches in design and communication. AI can analyze data, generate insights, create personalized learning programs and automate assessments, and more.

**Keywords:** professional education, graphic design, professional training, artificial intelligence

У якості однієї з інноваційних технологій підготовки студентів до професійної комунікації розглянемо можливості штучного інтелекту в навчанні. Штучний інтелект (ШІ) став необхідною складовою підготовки майбутніх дизайнерів з комп'ютерної графіки до комунікативної взаємодії у професійній діяльності. Використання ШІ в освіті сприяє розвитку та оптимізації навчального процесу та формуванню комплексу важливих навичок і знань. Інтеграція ШІ в навчальні програми дозволяє студентам вивчати інноваційні підходи та методики у сфері дизайну та комунікації. ШІ може аналізувати великі обсяги даних та виокремлювати ключові тенденції у сучасному дизайні. Він також може генерувати ідеї та концепції, спираючись на аналіз створених раніше проектів та ринкові вимоги (Драч та ін, 2023).

Однією з важливих можливостей ШІ є підтримка індивідуального навчання. Він може створювати персональні навчальні програми для студентів, враховуючи їхні потреби та рівень підготовки. Це дозволяє кожному студенту навчатися у власному темпі та зосередитися на розвитку своїх сильних сторін. ШІ допомагає в процесі оцінювання та контролю навчання. Він дає змогу автоматизувати оцінку проектів і давати детальний зворотний зв'язок студентам.



Важливою можливістю ШІ є використання віртуальних асистентів для навчання та підтримки студентів. Вони можуть відповідати на питання, надавати поради та допомагати вирішувати проблеми в реальному часі (Prihantoro, 2023).

Використання штучного інтелекту (ШІ) у якості симулятора професійної комунікації для майбутніх дизайнерів є важливою інновацією у сфері освіти та підготовки фахівців у галузі дизайну. Цей підхід сприяє формуванню навичок комунікації та співпраці, які є критичними для успішної професійної діяльності в цій галузі. Один з основних аспектів використання ШІ в ролі симулятора полягає в тому, що він може створити віртуальне робоче середовище, в якому студенти мають можливість взаємодіяти з іншими дизайнерами, клієнтами, арт-директорами та іншими учасниками професійного процесу. Це дозволяє створити ситуації, які відображають реальні виклики та завдання, з якими студенти стикатимуться в майбутній діяльності (Windelband, 2023).

ШІ може симулювати важливі аспекти професійної комунікації, такі як ведення переговорів, презентації проектів, обговорення вимог та очікувань клієнтів, а також зворотний зв'язок та критику. Студенти можуть практикувати вирішення конфліктів, використання ефективних комунікаційних стратегій та розвивати навички переконливої промови. ШІ дає змогу відстежувати та аналізувати комунікаційні навички студентів. Він може записувати та аналізувати їхні інтеракції у віртуальному середовищі, надаючи детальний зворотний зв'язок та рекомендації для покращення.

ШІ може створювати сценарії та завдання, які відображають різні аспекти професійної комунікації, такі як публічні виступи, ведення діалогів з різними типами клієнтів, співпраця в команді тощо. Використання ШІ у ролі симулятора професійної комунікації дизайнерів допомагає максимально наблизити навчання до реальної професійної практики. Воно розвиває навички, які студенти можуть використовувати в своїй майбутній кар'єрі та сприяє підготовці висококваліфікованих фахівців у галузі дизайну (He & Hou, 2023).

**Висновок.** Виявлено, що ШІ став необхідною частиною освіти для дизайнерів, оскільки він сприяє розвитку та оптимізації навчального процесу, дозволяючи студентам отримати доступ до новаторських підходів у дизайні та комунікації. ШІ може аналізувати дані, генерувати ідеї, розробляти індивідуальні навчальні програми та автоматизувати оцінювання, що робить навчання більш ефективним та персоналізованим. Його використання як інструменту для симуляції професійної комунікації є важливим інноваційним підходом, оскільки це дозволяє створити віртуальне робоче середовище, де студенти можуть практикувати навички спілкування з іншими дизайнерами, клієнтами та арт-директорами. Такий підхід допомагає студентам розвивати та аналізувати комунікативні навички, отримуючи детальний зворотний зв'язок.

### Список посилань

Драч, І., Петроє, О., Бородієнко, О., Регейло, І., Базелюк, О., Базелюк, Н., & Слободянюк, О. (2023). Використання штучного інтелекту у вищій освіті. *Міжнародний науковий журнал «Університети і лідерство»*, 15, 66-82

Prihantoro, C. R. (2023). Outcome based education (OBE) based vocational education model in the era of artificial intelligence (AI). *Education Quarterly Reviews*, 6(1).

Windelband, L. (2023). Artificial Intelligence and Assistance Systems for Technical Vocational Education and Training—Opportunities and Risks. In *New Digital Work: Digital Sovereignty at the Workplace* (pp. 195-213). Cham: Springer International Publishing.

He, Y., & Hou, X. (2023, June). Construction of Higher Vocational Education Platform Based on Artificial Intelligence. In *2023 International Conference on Applied Intelligence and Sustainable Computing (ICAISC)* (pp. 1-8). IEEE.

**УПРОВАДЖЕННЯ ЕКООРІЄНТОВАНИХ ПЕДАГОГІЧНИХ ТЕХНОЛОГІЙ У  
ПРОФЕСІЙНУ ПІДГОТОВКУ МАЙБУТНІХ КВАЛІФІКОВАНИХ РОБІТНИКІВ  
БУДІВЕЛЬНОЇ, АГРАРНОЇ ГАЛУЗЕЙ ТА СФЕРИ РЕСТОРАННОГО ГОСПОДАРСТВА**

**Тетяна Герлянд,**

*доктор пед. наук, с.н.с., завідувач лабораторії технологій професійного  
навчання, Інститут професійної освіти  
НАПН України, Київ, Україна  
<https://orcid.org/0000-0002-7991-0431>*

**Анотація.** Проаналізовано алгоритм та доцільність впровадження екоорієнтованих педагогічних технологій у професійну підготовку майбутніх кваліфікованих робітників будівельної, аграрної галузей та сфери ресторанного господарства в контексті наукового дослідження лабораторії технологій професійного навчання.

**Ключові слова:** професійна освіта, екоорієнтовані педагогічні технології, професійна підготовка, майбутні кваліфіковані робітники, навчання.

**IMPLEMENTATION OF ECO-ORIENTED PEDAGOGICAL TECHNOLOGIES IN THE PROFESSIONAL  
TRAINING OF FUTURE QUALIFIED WORKERS IN THE CONSTRUCTION, AGRICULTURAL AND  
RESTAURANT INDUSTRY**

**Tetiana Gerliand,**

*Doctor of Pedagogical Sciences, Senior Researcher, Head of the Laboratory of  
Vocational Training Technologies, Institute of Vocational Education of the NAES of  
Ukraine, Kyiv, Ukraine*

**Abstract.** The algorithm and expediency of introducing eco-oriented pedagogical technologies into professional training of future qualified workers in the construction, agrarian and restaurant industries are analyzed in the context of scientific research of the laboratory of vocational training technologies.

**Keywords:** professional education, eco-oriented pedagogical technologies, professional training, future skilled workers, training.

Як відомо, стан екологічної освіти у закладах професійної (професійно-технічної) освіти значною мірою залежить від рівня сформованості відповідної компетентності викладача та його професійної готовності до означеного напрямку педагогічної діяльності (Герлянд та ін., 2019; Gerliand, 2019).

Досягти цього можливо шляхом формування цієї готовності до розроблення і застосування екоорієнтованих педагогічних технологій в процесі професійної підготовки майбутніх фахівців. Відомо, що традиційна педагогічна технологія навчання в освіті зорієнтована на донесення наукових знань, з одного боку, та їх засвоєння – з іншого. Вона виходить з того, що зовнішнє безпосередньо формує внутрішнє. Здобувач освіти підпадає під поняття «об'єкт», який керується за допомогою зовнішніх впливів, загальних стандартів та нормативів, забезпечуючи формування та розвиток власних пізнавальних процесів і якостей, задуманих та спрогнозованих викладачем. Але він сприймає лише те, що може й

хоче сприймати, переломлюючи навчальні впливи через призму своєї індивідуальності, тобто як «суб'єкт». Таке навчання необхідно трансформувати в інше, при якому здобувач освіти стає суб'єктом навчання (Нестерова, 2012). Отже, потреба у нових педагогічних технологіях, зокрема й екоорієнтованих, спричиняється новими потребами суспільства, що спрямовані на досягнення гармонії у відносинах між людиною, суспільством і природою.

Екоорієнтовану педагогічну технологію професійної підготовки кваліфікованих робітників розглядаємо як цілеспрямовану організацію освітнього процесу, що відображає науково обґрунтований проєкт логічно структурованої системи етапів, процедур і практик задля гарантованого розвитку екологічної компетентності майбутніх кваліфікованих робітників засобами екологізації змісту їхньої професійної підготовки і продуктивної педагогічної взаємодії суб'єктів освітнього процесу (Гайдук та ін., 2022).

Визначено, що у процесі становлення екоорієнтованої педагогічної технології можна виокремити такі етапи: актуалізація суспільної потреби у збереженні довкілля – фундаментальні знання у науковій думці щодо сталого розвитку – розробка нової екоорієнтованої технології – популяризація та реалізація цієї технології в педагогічній системі. У екоорієнтованій технології навчання ставиться провідна мета – виявити закономірності взаємодії викладачів та здобувачів освіти, а саме: змісту, форм, методів і засобів навчання. При такому підході ця технологія представляє, по-суті, організацію такого процесу навчання, що передбачає певну систему дій та взаємодії всіх елементів цього процесу, що сприяють забороні небезпечних дій як для людини, так і для природи.

Відповідні методики розроблення та застосування екоорієнтованих педагогічних технологій у професійній підготовці майбутніх кваліфікованих робітників будівельної, аграрної галузей та сфери ресторанного господарства, були науково обґрунтовані та впроваджені та охоплюють три етапи, зокрема: мотиваційний, когнітивний, діяльнісний.

На першому етапі за мету ставиться мотивування викладачів до ефективного використання цих технологій у професійній підготовці майбутніх кваліфікованих робітників. На когнітивному етапі викладачі набувають теоретичних знань щодо технологічних прийомів раціонального використання екоорієнтованих педагогічних технологій у своїй педагогічній діяльності. Діяльнісний етап методик забезпечує оволодіння майбутніми кваліфікованими робітниками екоорієнтованими педагогічними технологіями, формування екологічної компетентності, навичок дбайливого ставлення до довкілля. Особливістю методики є застосування освітніх кейсів екологічного спрямування для професійної підготовки майбутніх кваліфікованих робітників будівельної, аграрної галузей та сфери ресторанного господарства (Гайдук та ін., 2023).

Основними завданнями екоорієнтованих педагогічних технологій у професійній підготовці майбутніх кваліфікованих робітників визначено: усвідомлення цінності екологічного знання майбутніх кваліфікованих робітників; створення розвивального творчого пізнавального середовища для виявлення суб'єктних можливостей майбутніх кваліфікованих робітників у вирішенні екологічних проблем; організація співробітництва та діалогового спілкування між суб'єктами освітнього процесу.

## Список посилань

Гайдук, О. В., Дрозіч, І. А., Каленський, А. А., & Лапа О. В. (2023). *Збірник освітніх кейсів із фізіології харчування та безпеки праці кухарів: практичний посібник*. ІПО НАПН України. <https://lib.iitta.gov.ua/id/eprint/738562>

Гайдук, О. В., Герлянд, Т. М., Каленський А. А. & Пятничук, Т. В. (2022). *Розроблення й застосування екоорієнтованих педагогічних технологій для професійної підготовки майбутніх кваліфікованих робітників будівельної, аграрної галузей та сфери ресторанного господарства: методичний посібник*. ІПО НАПН України. <https://lib.iitta.gov.ua/id/eprint/733669>

Герлянд, Т. М., Дрозіч, І. А., Кулалаєва, Н. В., Романова, Г. М., & Шимановський, М. М. (2019). *Організація дуальної форми навчання у закладах професійної (професійно-технічної) освіти: практичний посібник*. Полісся. <https://lib.iitta.gov.ua/id/eprint/718500>

Нестерова, Л. В. (2012). Науково-методичні засади професійної підготовки майбутніх кваліфікованих робітників. *Молодь і ринок*, 6, 48-52.

Herliand, T. (2019). Professional training of future skilled workers in professional (vocational) education schools based on modular and competence approach. *Scientific herald of the Institute of vocational education and training of NAES of Ukraine. Professional Pedagogy*, 2(19), 18-23. <https://doi.org/10.32835/2223-5752.2019.19.18-23>

## ВІТЧИЗНЯНИЙ ТА ЗАРУБІЖНИЙ ДОСВІД ПІДГОТОВКИ ТРЕНЕРІВ-ВИКЛАДАЧІВ ДО ЗАСТОСУВАННЯ ІННОВАЦІЙНИХ ОСВІТНІХ ТЕХНОЛОГІЙ

**Сергій Гончар,**

*аспірант гуманітарно-педагогічного факультету  
НУБіП України, Київ, Україна*

**Анотація.** Детально розглянуто вплив сучасних технологій на підходи до навчання та тренування в спортивній сфері, підкреслюючи, як інновації відкривають нові можливості для підвищення ефективності спортивної підготовки. Особлива увага приділяється аналізу того, як використання тренерами-викладачами даних технологій трансформує традиційні методики тренувань, зокрема через застосування датчиків руху, систем віртуальної та доповненої реальності, а також програмного забезпечення для аналізу великих даних, що дає змогу тренерам зібрати та обробити інформацію про фізичні показники спортсменів з метою оптимізації тренувальних процесів.

**Ключові слова:** інноваційні освітні технології, спортивна підготовка, тренери-викладачі, відеоаналіз у спорті, датчики руху, віртуальна реальність у тренуваннях, біомеханічний аналіз, моніторинг фізичного стану.

## DOMESTIC AND FOREIGN EXPERIENCE IN TRAINING COACHES AND TEACHERS TO USE INNOVATIVE EDUCATIONAL TECHNOLOGIES

**Sergiy Honchar,**

*PhD student of the Faculty of Humanities and Pedagogy at the National  
University of Life and Environmental Sciences of Ukraine,  
Kyiv, Ukraine*

**Abstract.** This paper thoroughly examines the impact of modern technologies on approaches to training and education in the sports sector, highlighting how innovations open up new possibilities for enhancing the effectiveness of sports training. Special attention is given to analyzing how the use of these technologies by coaches and teachers transforms traditional training methodologies, particularly through the application of motion sensors, virtual and augmented reality systems, and software for big data analysis. This allows coaches to collect and process information about athletes' physical indicators with the aim of optimizing training processes.

**Keywords:** innovative educational technologies, sports training, coaches and teachers, video analysis in sports, motion sensors, virtual reality in training, biomechanical analysis, physical condition monitoring.

У вітчизняному контексті підготовка спортивних тренерів до використання інноваційних технологій є відносно новим напрямом. Проте, останніми роками зростає усвідомлення необхідності інтеграції сучасних технологій в спортивну освіту. Це охоплює використання спеціалізованих програм для аналізу техніки виконання вправ, відеоаналізу, тренажерів віртуальної реальності та мобільних додатків для моніторингу фізичного стану спортсменів.

Розвиток та інтеграція інноваційних технологій у спортивну освіту та тренування відкривають нові горизонти для підвищення ефективності підготовки спортсменів. Серед них спеціалізовані програми для аналізу техніки виконання вправ, відеоаналіз, тренажери віртуальної реальності та мобільні додатки для моніторингу фізичного стану спортсменів

займають особливе місце. Розглянемо детальніше, як ці інструменти впливають на спортивну підготовку.

1. Спеціалізовані програми для аналізу техніки виконання вправ. Ці програми дають змогу тренерам і спортсменам детально аналізувати техніку виконання різних вправ, виявляти помилки та коригувати рухи в реальному часі. Використання даних програм може значно підвищити якість тренувального процесу, оскільки надає можливість візуально оцінити техніку спортсмена з різних ракурсів, порівняти її з оптимальними моделями виконання та спланувати корекції.

2. Відеоаналіз. Технологія відеоаналізу уможливорює записувати виконання спортивних вправ з високою частотою кадрів, що дає можливість детально розглянути кожен момент руху. Це стає незамінним інструментом при вивченні складних технічних елементів, дає змогу виявляти тонкі нюанси та вдосконалювати техніку їх виконання. Відеоаналіз також може бути використаний для демонстрації прогресу спортсмена протягом певного часу.

3. Тренажери віртуальної реальності. Тренажери віртуальної реальності (VR) пропонують унікальний досвід іммерсивного навчання, дозволяючи спортсменам відпрацьовувати техніку виконання вправ у контрольованому, безпечному середовищі. Використання VR у спортивній підготовці допомагає підвищити мотивацію, дає змогу моделювати різноманітні тренувальні сценарії, в тому числі відтворення умов майбутніх змагань, що сприяє покращенню психологічної адаптації молодших школярів – майбутніх спортсменів до стресових ситуацій.

4. Мобільні додатки для моніторингу фізичного стану спортсменів. Мобільні додатки, що використовуються для моніторингу фізичного стану, надають тренерам та спортсменам інструменти для відстеження різноманітних параметрів здоров'я, таких як частота серцебиття, кров'яний тиск, рівень витривалості, якість сну тощо. Це допомагає адаптувати тренувальний процес з урахуванням індивідуальних фізіологічних особливостей спортсмена, оптимізувати навантаження, планувати відновлення та профілактику травм.

Таким чином, інтеграція інноваційних освітніх технологій у спортивну підготовку відкриває нові можливості для підвищення якості тренувального процесу, дає змогу детально аналізувати та коригувати техніку виконання вправ, а також адаптувати підготовку до індивідуальних потреб спортсменів. Ефективне використання цих технологій вимагає від тренерів постійного професійного розвитку та готовності до інновацій, що є ключем до успіху в сучасному спорті. Однак проблеми, які стримують ширше впровадження технологій, включають обмежений доступ до обладнання, недостатнє фінансування та відсутність кваліфікованих інструкторів, здатних навчати використанню цих інструментів.

Незважаючи на ці виклики, досвід зарубіжних країн, таких як США, Німеччина та Австралія показує, що систематичний підхід до впровадження та інтеграції новітніх технологій може значно покращити результати спортивної підготовки. Ці країни, будучи лідерами у застосуванні інноваційних технологій, встановлюють високі стандарти, які можуть слугувати прикладом для всього світу.

Розглянемо деякі ключові технології, які вони використовують.

1. Датчики руху. Датчики руху використовуються для збору даних про рухову активність спортсменів, дозволяючи аналізувати ефективність їх рухів, швидкість, прискорення, та інші критичні параметри. У США, наприклад, команди НФЛ (Національної футбольної ліги) використовують датчики руху для відстеження продуктивності гравців під час тренувань та ігор, що допомагає тренерському складу адаптувати тренувальні програми та стратегії гри.

2. Системи біомеханічного аналізу. Біомеханічний аналіз надає детальне розуміння того, як тіло спортсмена взаємодіє під час виконання фізичних вправ, включаючи аналіз постави, кроку, та техніки виконання (Вотра, 1994). У Німеччині, наприклад, такі системи активно використовуються в легкій атлетіці та плаванні для оптимізації техніки спортсменів та зниження ризику травм.

3. Тренажери на основі штучного інтелекту. Тренажери, що використовують штучний інтелект (ШІ), можуть адаптуватися до індивідуальних потреб спортсмена, забезпечуючи персоналізовані тренувальні програми. В Австралії, наприклад, такі системи використовуються для тренування плавців, де ШІ аналізує стиль плавання та пропонує корекції для покращення ефективності.

4. Застосування віртуальної реальності. Технології віртуальної реальності (VR) використовуються для створення іммерсивних тренувальних досвідів, даючи змогу спортсменам відпрацьовувати техніку в контрольованих умовах, що імітують реальні змагальні ситуації. Це допомагає підвищити психологічну готовність та адаптивність до змагань.

5. Використання мобільних додатків. Мобільні додатки для моніторингу фізичного стану та тренувань стали невід'ємною частиною спортивної підготовки, надаючи тренерам та їхнім вихованцям інструменти для відстеження прогресу, планування відновлення та забезпечення оптимального харчування.

Ці технології демонструють, як інновації можуть революціонізувати спортивну підготовку, роблячи її більш науково обґрунтованою, ефективною та безпечною для спортсменів. Упровадження та застосування цих інноваційних підходів вимагає не тільки відповідного обладнання та програмного забезпечення, але й постійного навчання та адаптації з боку тренерського складу.

Зарубіжний досвід у підготовці тренерів-викладачів до застосування інноваційних технологій в спортивній підготовці підкреслює комплексний підхід, який охоплює не лише оволодіння технічними інструментами, але й глибоке розуміння методик аналізу великих даних, що забезпечують оптимізацію тренувальних процесів, ефективну оцінку прогресу атлетів та зниження ризику травматизму. Розглянемо детальніше ці аспекти.

Тренери залучаються до навчання, де вони вчаться користуватися різноманітним обладнанням: від датчиків руху – до систем віртуальної реальності. Важливо, щоб тренер мав здатність не лише ефективно застосовувати ці інструменти під час тренувань, але й налаштовувати їх згідно зі специфічними потребами кожного спортсмена (Siff, Verkhoshansky, & Yessis, 1999).

Зарубіжні програми навчання акцентують на важливості аналітичних навичок тренерів. Відтак вони навчаються інтерпретувати зібрані дані: це можуть бути показники фізичної активності, біомеханічний аналіз рухів, показники серцебиття тощо – для ухвалення обґрунтованих рішень щодо корекції тренувальних програм. Це дає змогу не лише підвищити ефективність тренувань, але й зменшити ризик травм.

Регулярний моніторинг прогресу тих, хто професійно займається спортом за допомогою технологій, надає тренерам детальну картину розвитку їхніх фізичних та технічних навичок. Зарубіжні тренери використовують програмне забезпечення для візуалізації даних, що дає змогу наочно представити результати майбутніх спортсменів у динаміці та визначити найбільш ефективні методики тренувань.



Особлива увага в зарубіжних програмах навчання приділяється використанню технологій для профілактики травм. Аналіз даних дає змогу ідентифікувати потенційні ризики для здоров'я майбутніх спортсменів, виявити перевантаження або неправильну техніку виконання вправ. Тренери вчаться розробляти індивідуалізовані програми відновлення та адаптації навантажень, щоб мінімізувати ризик травм.

Таким чином зарубіжний досвід демонструє, що сучасний тренер має бути не лише фахівцем у галузі спорту, але й компетентним у використанні інноваційних технологій та аналітиці. Уміння аналізувати великі обсяги даних, адаптувати тренувальні програми під індивідуальні потреби спортсменів та ефективно використовувати інноваційні інструменти для підвищення ефективності тренувань і профілактики травм є ключовими компонентами успішної спортивної підготовки.

Порівняння вітчизняного та зарубіжного досвіду свідчить на значні відмінності в рівні технологічної інтеграції та доступності ресурсів. У той час як в зарубіжних країнах існує сильна підтримка інновацій на рівні урядових програм та приватного сектору, в Україні потреба в інвестиціях та розвитку кваліфікаційних програм для тренерів залишається актуальною.

Висновки. Розвиток та впровадження інноваційних освітніх технологій у сфері спорту є ключовим для підвищення якості спортивної підготовки та досягнення високих результатів. Важливим кроком у цьому напрямі є підготовка кваліфікованих тренерів-викладачів, здатних ефективно використовувати сучасні технології та адаптувати їх до потреб вихованців – майбутніх спортсменів. Співпраця між вітчизняними та зарубіжними інституціями, обмін знаннями та досвідом можуть сприяти прогресу в цій сфері.

### **Список посилань**

Bompa, T. O. (1994). *Periodization of strength: The new wave in strength training*. Kendall/Hunt Publishing Company.

Siff, M. C., Verkhoshansky, Y. V., & Trans Y., M.). (1999). *Supertraining*. Supertraining Institute.

## ОСОБЛИВОСТІ ФОРМУВАННЯ ЗМІСТУ КОНСУЛЬТУВАННЯ ЗДОБУВАЧІВ ПРОФЕСІЙНОЇ ОСВІТИ З МОЛОДІЖНОГО ПІДПРИЄМНИЦТВА

**Інна Гриценюк,**

*кандидат педагогічних наук, доцент, старший науковий співробітник  
лабораторії професійної кар'єри Інституту професійної освіти НАПН  
України, Київ, Україна  
<https://orcid.org/0000-0003-0317-3620>*

**Анотація.** Розглядаються особливості створення контенту для консультацій, орієнтованих на здобувачів закладів професійної освіти, які займаються молодіжним підприємництвом. Висвітлено унікальні елементи, що беруть участь у формуванні матеріалу, охоплюючи такі важливі теми, як сучасні аспекти підприємництва, його визначення та актуальність у сучасному економічному просторі. Підкреслюється важливість розвитку підприємницького мислення, інтеграції соціальної відповідальності та сприяння гуманізації шляхом зосередження уваги на здобутті знань та особистісному розвитку. Мета дослідження полягає в тому, щоб запропонувати розуміння формулювання спеціалізованого змісту, необхідного для ефективного консультування, гарантуючи, що здобувачі професійної освіти будуть добре підготовлені до складнощів і можливостей, притаманних молодіжному підприємництву.

**Ключові слова:** професійна освіта, молодіжне підприємництво, здатність до підприємницької діяльності, якості успішного підприємця, ефективність, здобувачі професійної освіти, консультації.

## PECULIARITIES OF FORMING THE CONTENT OF COUNSELING FOR STUDENTS OF VOCATIONAL EDUCATION ON YOUTH ENTREPRENEURSHIP

**Inna Hrytsenok,**

*Candidate of Pedagogical Sciences, Associate Professor, senior researcher of the  
professional career laboratory of the Institute of Vocational Education of the National  
Academy of Pedagogical Sciences of Ukraine, Kyiv, Ukraine*

**Abstract.** The article considers the peculiarities of creating content for consultations aimed at students of vocational education institutions engaged in youth entrepreneurship. The unique elements involved in the formation of the material are highlighted, covering such important topics as modern aspects of entrepreneurship, its definition and relevance in the modern economic space. It emphasizes the importance of developing entrepreneurial thinking, integrating social responsibility and promoting humanization by focusing on knowledge acquisition and personal development. The purpose of the study is to offer insights into the formulation of specialized content necessary for effective counseling, ensuring that vocational students are well prepared for the challenges and opportunities inherent in youth entrepreneurship.

**Keywords:** vocational education, youth entrepreneurship, entrepreneurial ability, qualities of a successful entrepreneur, effectiveness, vocational students, counseling.

Консультування здобувачів професійної освіти з питань молодіжного підприємництва для відновлення економіки України після війни має на меті запропонувати поради та допомогу особам, зацікавленим у започаткуванні власного бізнесу або підприємницьких починань у молодому віці. Як правило, таке консультування охоплює

різні важливі сфери, щоб допомогти молодим підприємцям здобути знання та навички, необхідні для процвітання у світі бізнесу, особливо в періоди конфлікту та невизначеності.

Щоб забезпечити належну підготовку здобувачів професійної освіти до підприємницької діяльності, важливо окреслити низку ключових характеристик змісту консультування. Ці фактори слід враховувати при плануванні та проведенні консультування молоді з питань підприємництва, охоплюючи:

- *інноваційність*: формування змісту консультування з метою виховання високоосвічених, самодостатніх особистостей з інноваційним мисленням та діяльністю; впровадження консультантами інноваційних освітніх технологій; розвиток креативності та критичного мислення у здобувачів професійної освіти; ознайомлення з сучасними інноваційними бізнес-ідеями;

- *соціальність*: адаптація змісту консультування для здобувачів професійної освіти, які прагнуть розвивати майбутні бізнес-ідеї, з акцентом на оволодіння знаннями та навичками, необхідними для ведення соціально відповідального та безпосередньо впливового бізнесу; сприяння вирішенню важливих суспільних проблем, одночасно отримуючи економічний прибуток;

- *гуманізація*: спрямування змісту консультування на здобуття знань і розвиток навичок, важливих для саморозкриття майбутніх фахівців; забезпечення умов, що сприяють повноцінному формуванню «Я-концепції» особистості в межах закладу освіти; надання інформації, необхідної для усвідомлення здобувачами професійної освіти своїх можливостей і перспектив; виховання навичок саморозвитку та самовдосконалення; прищеплення таких цінностей, як сила волі, самоповага, гідність, справедливість, цілеспрямованість, відповідальність тощо (Alekseeva & Yershova, 2020).

Пропонуємо детальне пояснення змісту консультацій для здобувачів професійної освіти з питань молодіжного підприємництва з акцентом на післявоєнну економічну відбудову України. Зміст охоплює такі елементи: вступ до підприємництва, визначення підприємництва, його значення в сучасній економіці, дослідження мислення та рис, притаманних успішним підприємцям, а також вивчення переваг і викликів, пов'язаних з підприємництвом.

«Вступ до підприємництва» покликаний занурити здобувачів професійної освіти у складну концепцію підприємництва, визнану ключовою силою, що рухає динамічну еволюцію сучасної економіки. По суті, підприємництво можна охарактеризувати як процес розпізнавання, створення та актуалізації можливостей для розробки та впровадження інноваційних продуктів, послуг або бізнес-моделей з кінцевою метою досягнення економічного та соціального прогресу. Значення підприємництва в сучасному економічному просторі полягає в його здатності стимулювати створення робочих місць, технологічний прогрес і динамізм ринку, сприяючи таким чином економічному зростанню та соціальному розвитку.

Ретельне дослідження підприємництва передбачає заглиблення у психологічні особливості та характеристики, які лежать в основі успіху успішних підприємців. Ці люди, зазвичай, демонструють такі риси, як стійкість, адаптивність, розсудливе прийняття ризиків, а також вроджену схильність до інновацій та стратегічне бачення. Таке підприємницьке мислення, що характеризується готовністю використовувати можливості та творчим підходом до вирішення проблем, відіграє життєво важливу роль у реалізації нових проєктів, а отже, сприяє загальному економічному розвитку суспільства.

Підприємництво, незважаючи на його численні переваги, неминуче пов'язане з низкою проблем і труднощів. Підприємці мають значну незалежність і потенціал для значного фінансового успіху. Водночас, виклики включають ризик невдачі, обмеженість ресурсів та необхідність приймати раціональні рішення в умовах невизначеності. Подолання цих викликів вимагає стратегічного поєднання інновацій, управління ресурсами та ретельного планування. Розуміння основної концепції, вивчення характеристик успішних підприємців та визнання подвійної природи його переваг і викликів дозволяє нам отримати глибоке розуміння впливу підприємництва на економічне та соціальне середовище (Алексеева та ін., 2020).

Узагальнюючи вище зазначене, підприємництво можна охарактеризувати як організований процес, в якому підприємці, виявляють і використовують можливості, що існують у їхньому соціально-економічному середовищі. Згодом вони застосовують свої інноваційні навички для розробки та реалізації нових бізнес-проектів. В основі цього визначення лежить важлива тріада: розпізнавання можливостей, зважений ризик та генерування інноваційних ідей. Ця концепція відображає проактивну та трансформаційну природу підприємництва, що виходить за рамки простої комерційної діяльності та охоплює притаманне їй прагнення до інноваційного прогресу (Гриценко, 2022).

По суті, підприємництво слугує каталізатором економічного розвитку, здійснюючи відчутний вплив на економічне зростання та створення робочих місць. Підприємці, використовуючи свою унікальну здатність до інновацій та винахідливості, активно сприяють розвитку ринкової конкуренції та підвищенню продуктивності, що в сукупності сприяє економічному динамізму. Більше того, підприємницький процес ініціює хвильовий ефект через створення робочих місць, що не лише зменшує рівень безробіття, але й підвищує загальну якість життя в суспільстві. Поза економічною сферою, підприємництво має внутрішній потенціал, який може стати рушійною силою трансформаційних соціальних змін, задовольняючи різноманітні потреби та сприяючи розвитку громад (Гриценко та ін., 2021).

Важливість підприємництва в сучасній економіці зумовлена його ключовою роллю як каталізатора багатогранного прогресу, що охоплює інновації, економічне зростання, динаміку зайнятості, а також прагнення до соціального та екологічного покращення. Ретельне вивчення цього значення розкриває складну взаємодію факторів, які в сукупності сприяють трансформаційному впливу підприємництва на сучасні економічні системи (Гриценко & Єршова, 2022).

В основі цього наративу лежить роль підприємців як каталізаторів інновацій та технологічного прогресу. Підприємницька діяльність за своєю суттю передбачає виявлення нових можливостей, розпізнавання динамічних потреб ринку, а також концептуалізацію та впровадження інноваційних рішень. Така проактивна взаємодія з інноваціями не лише призводить до створення нових продуктів, послуг та бізнес-моделей, але й прискорює кумулятивний вплив конкурентних сил, підвищуючи галузеві стандарти та стимулюючи технологічну еволюцію. Окрім своєї ролі у стимулюванні інновацій, підприємництво суттєво впливає на зайнятість та динаміку безробіття. Підприємницькі ініціативи часто призводять до створення та розширення нових підприємств, створюючи різноманітні можливості для працевлаштування. Таке органічне зростання можливостей працевлаштування сприяє зниженню рівня безробіття, пропонуючи робочій силі шляхи

для економічної активності, розвитку навичок та загального соціально-економічного розвитку.

Крім того, вплив підприємництва виходить за рамки економічної сфери і охоплює потенціал для вирішення нагальних соціальних та екологічних проблем. Узгоджуючи бізнес-стратегії із соціальними та екологічними цілями, підприємці можуть створювати позитивні зовнішні ефекти, що впливають на ланцюги поставок, моделі споживання та добробут громад.

Численні приклади успішних підприємницьких ініціатив ілюструють цю важливість. Яскравими прикладами є компанії, які трансформували транспорт за допомогою платформ спільного використання поїздок, переосмислили комунікацію через соціальні мережі та використали відновлювану енергію для революції у виробництві електроенергії. Ці приклади підприємницької досконалості підкреслюють трансформаційний потенціал підприємницьких зусиль у формуванні ринків, поведінки споживачів і навіть політичного порядку денного (Алексєєва та ін., 2019; 2021a; 2021b).

Таким чином, значення підприємництва в сучасній економіці зумовлене його роллю як багатогранного каталізатора інновацій, економічного зростання, створення робочих місць, позитивних соціальних та екологічних змін. Завдяки зусиллям підприємців-візіонерів людей зі стратегічними лідерськими навичками, які здатні передбачати тенденції та ринкові зміни — економічні сектори зазнають динамічного розвитку, залишаючи довготривалий вплив на технологічний прогрес, динаміку зайнятості та загальний соціальний добробут.

Вивчення мислення та психологічних якостей, притаманних успішним підприємцям, розкриває тонкий зв'язок, що лежить в основі їхніх досягнень. Рекомендується розглянути складне поєднання якостей, що сприяють формуванню підприємницького профілю, підкреслюючи вирішальну роль креативності, стійкості, адаптивності, наполегливості, здатності до ризику, прийняття рішень та ітеративних процесів навчання. Креативність є ключовою когнітивною рисою, необхідною для підприємницького успіху. Успішні підприємці демонструють вроджену здатність виявляти нові можливості, кидати виклик загальноприйнятим нормам та знаходити інноваційні рішення для існуючих проблем. Ці творчі здібності дають їм змогу створювати нові продукти, послуги чи бізнес-моделі (Гриценко, 2022b; Базиль та ін., 2022).

У поєднанні з креативністю, стійкість та адаптивність стають ключовими факторами підприємницького розвитку. Підприємницька діяльність нерозривно пов'язана з невизначеністю, невдачами та непередбачуваними викликами, що вимагає стійкої готовності до подолання труднощів. Стійкі підприємці демонструють притаманну їм здатність не здаватися перед обличчям невдач і провалів, переоцінюючи стратегії та використовуючи невдачі як навчальні можливості для майбутніх починань.

Готовність йти на зважений ризик і приймати рішення в умовах невизначеності визначає суть підприємницького мислення. Успішні підприємці демонструють схильність до вдумливої оцінки сценаріїв співвідношення ризиків та винагород, визнаючи, що розумний ризик часто передує значному прогресу. Процес прийняття зважених рішень у таких ситуаціях ґрунтується на складній взаємодії аналітичних міркувань, інтуїції та галузевих знань.

## Список посилань

Alekseeva, S., & Yershova, L. (2020). Content and forms of modern training of future specialists for entrepreneurship activity. *Professional Pedagogics*, 1(20), 44-52. <https://doi.org/10.32835/2707-3092.2020.21.44-52>

Алексєєва, С. В., Базиль, Л. О., Гриценюк, І. А., Єршова, Л. М., Закатнов, Д. О., Орлов, В. Ф., & Сохацька, Г. В. (2020). *Підготовка майбутніх кваліфікованих кадрів до підприємницької діяльності в умовах розвитку малого бізнесу: теорія і практика: монографія*. Полісся.

Гриценюк, І. А. (2022а). Методика розвитку підприємницької активності учнівської молоді засобами проєктної діяльності. *Наукові записки Малої академії наук України*, 2(24), 19-27. <http://doi.org/10.51707/2618-0529-2022-24-03>.

Гриценюк, І. А., Байдулін, В. Б., & Савченко, М. О. (2021). *Від бізнес-ідеї до підприємницького успіху: методичні рекомендації*. Полісся. <https://lib.iitta.gov.ua/728126/1/2>

Гриценюк, І. А., & Єршова, Л. М. (2022). Інтерактивні форми й методи підготовки майбутніх фахівців до підприємницької діяльності. *Професійна педагогіка*, 1(24), 81-90. <https://doi.org/10.32835/2707-3092.2022.24.81-90>

Алексєєва, С. В., Базиль, Л. О., Байдулін, В. Б., Гриценюк, І. А., Закатнов, Д. О., Єршова, Л. М., & Орлов, В. Ф. (2021а). *Підприємницька компетентність майбутніх фахівців: методичний посібник*. (Сохацька Г. М., Теловата М. Т., Ред.). Полісся. <http://lib.iitta.gov.ua/728893/>

Алексєєва, С. В., Гриценюк, І. А., Закатнов, Д. О., & Кузьмінська, Л. Д. (2019). *Психолого-педагогічні тренінги у системі консультування з професійної кар'єри учнів професійно-технічних навчальних закладів: навчальний посібник*. (Орлов В. Ф., Закатнов Д. О., Ред.). Полісся. <https://lib.iitta.gov.ua/717525>

Алексєєва, С. В., Базиль, Л. О., Байдулін, В. Б., Гриценюк, І. А., Єршова, Л. М., Орлов, В. Ф., & Сохацька, Г. М. (2021b). *Основи економічної грамотності та підприємництва: навчальний посібник*. Полісся. <http://lib.iitta.gov.ua/729005/>

Гриценюк, І. А. (2022b). Розвиток навичок малого підприємництва в учнівській молоді закладів професійної (професійно-технічної) освіти. *Науково-методичне забезпечення професійної освіти і навчання: матеріали XVI Всеукраїнської науково-практичної конференції (звітної)*, (Київ, 20 травня) (с. 68-70). ІПО НАПН України.

Базиль, Л. А., Байдулін, В. Б., Гриценюк, І. А., Єршова, Л. М., Орлов, В. Ф., Савченко, М. О., Теловата, М. Т. & Тітова, О. А. (2022). *Підготовка майбутніх кваліфікованих робітників до молодіжного підприємництва*. ІПО НАПН України.

## ДЕРЖАВНО-ПРИВАТНЕ ПАРТНЕРСТВО У ПРОФЕСІЙНІЙ ОСВІТІ: ВИКЛИКИ ТА МОЖЛИВОСТІ

*Лідія Гуменна,*

*молодший науковий співробітник лабораторії зарубіжних систем  
професійної освіти і навчання Інституту професійної освіти НАПН*

*України, Київ, Україна*

*<https://orcid.org/0000-0003-3813-5894>*

**Анотація.** Державно-приватні партнерства (ДПП) в освіті: потенційність та ризики. Відображено складність ДПП в освіті та їх вплив на доступність, якість і соціальну справедливість. Розглянуто різні аспекти впливу державно-приватного партнерства в освіті та зроблено акцент на необхідність уважного регулювання ДПП для забезпечення ефективності та розвитку освіти.

**Ключові слова:** державно-приватні партнерства, освіта, глобалізація, соціальна справедливість, доступність, якість навчання.

## PUBLIC-PRIVATE PARTNERSHIP IN VOCATIONAL EDUCATION: CHALLENGES AND OPPORTUNITIES

*Lidiia Humenna,*

*Junior Research Fellow Laboratory of Foreign Systems of Vocational Education and  
Training Institute of Vocational Education National Academy of Educational*

*Sciences of Ukraine, Kyiv, Ukraine*

**Abstract.** Public-private partnerships (PPPs) in education: potentials and risks. The complexity of PPPs in education and their impact on accessibility, quality, and social justice are reflected upon. Various aspects of the influence of public-private partnerships in education are considered, emphasizing the necessity of careful regulation of PPPs to ensure the effectiveness and development of education.

**Keywords:** public-private partnerships, education, globalization, social justice, accessibility, quality of education.

У сучасному світі питання управління освітою набуває все більшого значення, особливо в контексті державно-приватних партнерств (ДПП). Нові дослідження та аналізи в цій області, що презентуються в науковій літературі, відображають різноманітні аспекти та вплив ДПП на системи освіти в різних країнах. Для розуміння цього явища та його можливих наслідків для суспільства й освіти важливо ознайомитися з ключовими працями в цій галузі.

Значний внесок у дослідження питання управління освітою через державно-приватні партнерства зробили Робертсон і Вергер (Robertson & Verger, 2012). Вони провели глибокий аналіз нових можливостей та проблем, пов'язаних з ДПП в освіті, і виявили різноманітні аспекти цього явища. У своїй роботі автори зосередилися на потенційних перевагах, які наразі мають місце у державно-приватних партнерствах, а це зокрема: збільшення доступності до освіти, підвищення якості навчання та сприяння інноваціям у системі освіти. При цьому вони не залишили поза увагою можливі ризики, пов'язані з приватизацією громадських надбань, таких як втрата контролю над освітніми

інституціями та зростання нерівності в доступі до освіти. Робота Робертсона і Вергера є важливим внеском у розуміння та обговорення ролі і впливу державно-приватних партнерств у сфері освіти, вона відображає важливість збалансованого підходу до цього питання з урахуванням як можливих переваг, так і ризиків, що пов'язані з такими партнерствами.

Ще одним важливим джерелом є праця Александри Дракслер (Draxler, 2012). У своєму дослідженні Дракслер розглядає роль міжнародних державно-приватних партнерств у формуванні глобального ринку освіти та їх вплив на здійснення права на освіту в різних країнах. Дослідження Дракслер надає цінні інсайти в динаміку міжнародних ДПП в освіті, розкриваючи актуальні питання: чи представляють ці партнерства нові можливості для покращення освітніх результатів; чи сприяють вони приватизації громадських благ тощо. Аналізуючи наслідки міжнародних ДПП для освітніх систем у всьому світі, Дракслер подає комплексний огляд їх потенційних переваг та викликів. Принагідно зазначимо, що дослідження Дракслер зробили важливий внесок у поточну дискусію щодо ролі приватних структур у сфері освіти та їх впливу на освітні політики і практику в усьому світі. Критично аналізуючи наслідки міжнародних ДПП, Дракслер доповнює наше розуміння складнощами, пов'язаними з упровадженням державно-приватних партнерств для покращення доступу до освіти та її якості на глобальному рівні.

Цікаве дослідження провів також Марк Гінсбург (Ginsburg, 2012). У своїй роботі він розглядає вплив державно-приватних партнерств на процеси глобалізації та демократизації у сфері освіти. Гінсбург підкреслює важливість збалансованого підходу до цього питання і висловлює певні застереження щодо наслідків таких партнерств. Він аналізує, як ДПП впливають на процеси глобалізації, сприяючи формуванню глобального ринку освіти та змінюючи структуру освітніх систем у світі. А також розглядає, як ці партнерства можуть впливати на процеси демократизації у сфері освіти, зокрема, чи забезпечують вони доступність до освіти для всіх верств суспільства та сприяють їхній рівності. Основна теза роботи Гінсбурга полягає в тому, що для досягнення ефективного розвитку освіти в контексті глобалізації та демократизації необхідно забезпечити баланс між державними та приватними інтересами. Автор закликає до уважного розгляду наслідків діяльності ДПП і визначення таких партнерств в контексті загальних цілей суспільства, зокрема забезпечення всім громадянам доступу до якісної освіти.

Варто також визначити і вплив транснаціональних компаній на державно-приватне партнерство в освіті. Одним з таких прикладів є дослідження Карен Манді та Франсін Менаші (Mundy, & Menashy, 2012), де розглядається вплив Міжнародної фінансової корпорації на розвиток освітніх проєктів у країнах з економікою, що розвивається.

Міжнародна фінансова корпорація (МФК) є частиною Світового банку і зосереджується на привабленні приватних інвестицій для забезпечення розвитку країн. Дослідження Манді та Менаші вказує на те, що МФК відіграє значну роль у стимулюванні державно-приватних партнерств у сфері освіти, особливо у країнах, де економіка розвивається. Вони аналізують, як МФК сприяє фінансуванню та реалізації освітніх проєктів, урахуваючи особливості кожної країни та її потреби в розвитку освіти. Дослідницький аспект цієї роботи полягає в оцінці впливу таких проєктів на якість освіти та їхню спроможність вирішувати соціальні проблеми країни. Такий аналіз є важливим для розуміння ролі транснаціональних компаній у формуванні освітнього простору та забезпечення доступу до якісної освіти в усьому світі.



Важливим аспектом у розумінні впливу державно-приватних партнерств (ДПП) в освіті є аналіз права на освіту та ролі недержавних учасників у його здійсненні. У своїй роботі Сюзен Л. Робертсон, Карен Манді, Антоні Вергер, Франсін Менаші (Robertson, & Mundy, 2012; Verger, & Menashy, 2013) розглядають це питання з точки зору забезпечення рівності, справедливості та розвитку освіти у різних країнах. Їхнє дослідження спрямоване на аналіз того, наскільки ефективно державно-приватні партнерства виконують право на освіту та сприяють забезпеченню рівних можливостей для всіх. Вони визначають роль недержавних учасників у розвитку освіти, зокрема впливу на зменшення нерівності, забезпечення рівних умов навчання та захист прав дітей на освіту. Автори досліджують різноманітні аспекти взаємодії держави, приватного сектору та недержавних учасників у сфері освіти, зокрема сприяння партнерств соціальній справедливості та забезпеченню рівних можливостей для всіх категорій населення. Це дослідження відображає важливість уваги до ролі недержавних учасників у забезпеченні права на освіту та розвитку справедливого й рівноправного освітнього середовища в усьому світі.

Ураховуючи висвітлені матеріали, робимо висновок, що державно-приватні партнерства (ДПП) у сфері освіти мають як потенційні переваги, так і ризики. Дослідницький аспект цих партнерств варто розглядати з різних перспектив, враховуючи їхній вплив на доступність освіти, якість навчання, гендерну рівність та суспільний розвиток. Державно-приватні партнерства можуть сприяти розвитку освіти та забезпеченню рівних можливостей для всіх. Однак їхній вплив також потребує уважного аналізу та регулювання, щоб уникнути приватизації громадських цінностей та забезпечити соціальну справедливість у системі освіти. У світлі глобалізації та демократизації ДПП варто розглядати з балансом між державними та приватними інтересами для забезпечення розвитку освіти та підтримки громадського добробуту.

### Список посилань

Robertson, S. L., & Verger, A. (2012). *Governing Education Through Public Private Partnerships*. Centre for Globalisation, Education and Societies, University of Bristol, Bristol BS8 1JA, UK. <http://susanleerobertson.com/publications/>

Draxler, A. (2012). International PPPs in Education: New Potential or Privatizing Public Goods? In S. L. Robertson, K. Mundy, A. Verger, F. Menashy (Eds.), *Public Private Partnerships in Education: New Actors and Modes of Governance in a Globalizing World* (pp. 43-62).

Ginsburg, M. (2012). Public private partnerships, neoliberal globalization and democratization. In Robertson, S., Mundy, K., Verger, A., & Menashy, F. (Eds.), *Public private partnerships in education: New Actors and modes of governance in a globalizing world* (pp. 63-78). Edward Elgar.

Mundy, K., & Menashy, F. (2012). The role of the International Finance Corporation in the promotion of public private partnerships for educational development. In S. Robertson, K. Mundy, A. Verger, F. Menashy (Eds.), *Public Private Partnerships in Education: New Actors and Modes of Governance in a Globalising World*. Edward Elgar.

Robertson, S. L., Mundy, K., Verger, A., & Menashy, F. (Eds.).(2013). *Public Private Partnerships in Education: New Actors and Modes of Governance in a Globalizing World*. Edward Elgar Publishing Ltd.

## КРИТЕРІЇ ОЦІНЮВАННЯ ЕЛЕКТРОННОЇ ОСВІТНЬОЇ ПЛАТФОРМИ ДЛЯ ПІДГОТОВКИ КОНКУРЕНТОСПРОМОЖНИХ ФАХІВЦІВ

**Олександр Гуменний,**

*кандидат педагогічних наук, завідувач лабораторії електронних  
навчальних ресурсів Інституту професійної освіти  
НАПН України, Київ, Україна.  
<https://orcid.org/0000-0001-6596-3551>*

**Анотація.** Розглянуто відмінності між термінами "освітня онлайн платформа" та "електронна освітня платформа". Зроблено акцент на їх взаємозв'язках та відмінностях у контексті сучасної освіти. Аналізуючи різноманітні аспекти обох платформ, висвітлено їх вплив на навчальний процес. Особлива увага приділена значенню чинників оцінювання цифрових освітніх платформ. Визначено можливості оптимізації навчального середовища для підготовки майбутніх конкурентоспроможних фахівців.

**Ключові слова:** освітня онлайн-платформа, електронна освітня платформа, цифрові освітні технології, навчальний процес, фактори оцінювання, доступність, гнучкість, оптимізація навчання, сучасна освіта, індивідуальне навчання.

## CRITERIA FOR EVALUATING AN E-LEARNING EDUCATIONAL PLATFORM FOR TRAINING COMPETITIVE PROFESSIONALS

**Oleksandr Humennyi,**

*Ph.D. in Pedagogical Sciences, Head of the Laboratory of Electronic Educational  
Resources Institute of Vocational Education of the National Academy of Pedagogical  
Sciences of Ukraine, Kyiv, Ukraine*

**Abstract.** This study explores the differences between the terms "online educational platform" and "electronic educational platform," emphasizing their interconnections and distinctions within the context of contemporary education. By analyzing various aspects of both platforms, their impact on the learning process is highlighted. Special attention is given to the importance of evaluation factors for digital educational platforms. The possibilities for optimizing the learning environment to meet the needs of modern society are identified.

**Keywords:** online educational platform, electronic educational platform, digital educational technologies, learning process, evaluation factors, accessibility, flexibility, learning optimization, contemporary education, individual learning.

Аналіз зарубіжних досліджень підкреслює, що електронна освітня платформа являє собою програмне забезпечення, що формує специфічну інфраструктуру для здійснення електронного навчання. Важливо зазначити, що в сучасній науковій літературі не існує однозначного визначення цього терміну. Науковець М. Пйотровський, аналізуючи різноманітні інтерпретації, пропонує власне визначення, що враховує практичне застосування електронних платформ. Зокрема він акцентує увагу на шести ключових функціях, які мають бути інтегровані в кожен освітню платформу: створення контенту, його організація, розповсюдження, комунікація, колаборація та оцінювання (Piotrowski, 2010).

Цікаві дослідження у сфері використання електронних освітніх платформ для дистанційного навчання в університетах були проведені низкою науковців (Cacheiro-

González et al., 2019), які підкреслюють, що такі платформи служать механізмом структурування освітнього процесу. Це оптимізує організацію навчального контенту та взаємодію зі студентами, адаптуючи платформи до специфіки та складностей кожного курсу.

Термін «освітня онлайн платформа» часто використовується в науковій літературі як синонім до «електронної освітньої платформи». Визначення, надане компанією SAP Litmos, вважає освітню онлайн-платформу інтегрованим набором інтерактивних сервісів, які забезпечують викладачів та студентів необхідною інформацією, інструментами та ресурсами для підтримки й удосконалення процесу освіти. Особлива увага в цьому визначенні приділяється інтерактивності як ключовій характеристиці освітніх платформ.

Такий огляд підкреслює необхідність ретельного вибору електронних освітніх платформ для підготовки майбутніх фахівців з акцентом на важливі аспекти: створення та організація контенту, його розповсюдження, ефективна комунікація та колаборація, а також адекватне оцінювання. Вибір правильної платформи має вирішальне значення для забезпечення якісного та ефективного навчального процесу.

**Освітня онлайн-платформа.** Цей термін зазвичай використовується для позначення вебсайтів або програм, які надають можливість навчання через інтернет. Освітні онлайн-платформи можуть включати широкий спектр навчальних матеріалів, таких як відео, квізи, текстові матеріали, інтерактивні завдання та форуми для обговорення. Важливою характеристикою їх є доступність з будь-якого місця, де наявне інтернет-з'єднання, що робить навчання гнучким та доступним для широкої аудиторії (рис.1).

**Електронна освітня платформа.** Цей термін має значно ширше значення і може включати в себе онлайн-платформи, але водночас охоплює й інші форми електронного навчання, які можуть використовуватися без безпосереднього підключення до інтернету. Електронні освітні платформи здатні включати програмне забезпечення, що встановлюється на комп'ютер або мобільний пристрій, і надають доступ до навчальних матеріалів, ігор, симуляцій тощо. Ці платформи можуть використовуватися для підтримки традиційного навчання в класі або для самостійного навчання.

На сьогодні існує широкий спектр електронних освітніх платформ, які забезпечують різноманітні потреби освітнього процесу. Серед них варто виокремити такі:

- *LMS (Система управління навчанням).* Це комплексне рішення для адміністрування, документування, відстеження, звітності та доставки навчальних курсів і програм.
- *CMS (Система управління контентом).* Зосереджується на створенні, управлінні та оптимізації користувачького контенту, що дає змогу педагогічним працівникам легко створювати та редагувати матеріали курсу.
- *LCMS (Система управління навчальним контентом).* Об'єднує функціонал LMS і CMS, забезпечуючи інструменти для створення, управління та доставки навчального контенту в одній системі.
- *NGDLE (Цифрове освітнє середовище наступного покоління).* Являє собою екосистему, що інтегрує різноманітні технології та інструменти для створення більш гнучкого та адаптивного навчального досвіду.



Рис.1. Структура електронної освітньої платформи закладу професійної освіти

Терміни "освітня онлайн платформа" та "електронна освітня платформа" часто використовуються в академічному та професійному дискурсі, іноді як взаємозамінні, що відображає їх тісний зв'язок та подібність у функціональності. Однак між ними існують відмінності, які варто розглянути детальніше.

**Взаємозв'язок і відмінності.** Основна відмінність між цими двома поняттями полягає у масштабі та способах використання технологій. "Освітня онлайн-платформа" зосереджується на інтернет-залежному навчанні, акцентуючись на доступності та гнучкості навчального процесу. "Електронна освітня платформа" – це значно осяжніший термін, що може включати онлайн- та офлайн-компоненти, забезпечуючи широкий спектр едукативних технологій.

Обидва поняття відіграють важливу роль у сучасній освіті, даючи змогу адаптувати навчальний процес до потреб сучасного суспільства, що швидко змінюється, та надаючи інструменти для підтримки індивідуального і дистанційного навчання. Відтак важливо розуміти такі відмінності та взаємозв'язки, щоб ефективно інтегрувати ці платформи в освітній процес.

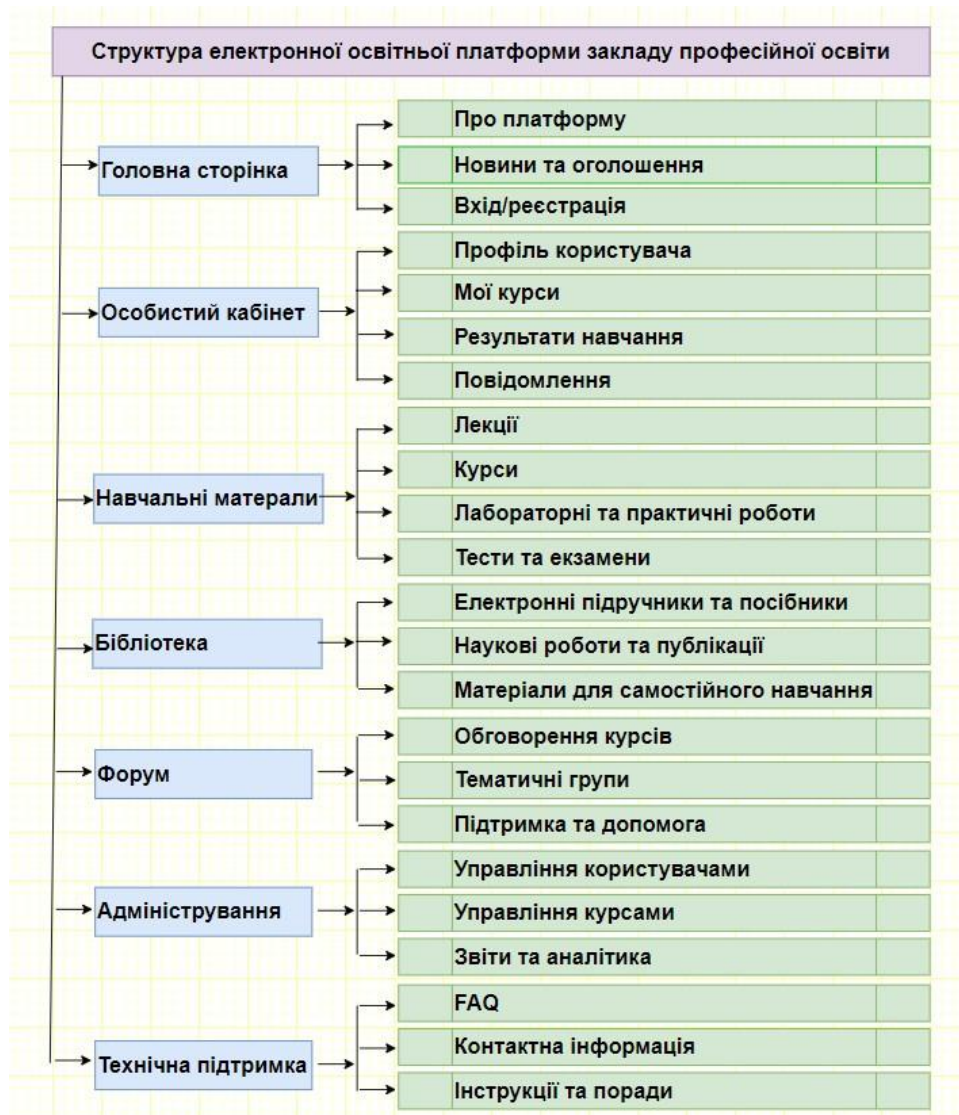
Ураховуючи вищезазначене розмежування між освітніми онлайн- платформами та електронними освітніми платформами, а також їх важливість у сучасному освітньому контексті, переходимо до аналізу критеріїв оцінювання цифрових освітніх платформ, що дасть змогу визначити ефективність та придатність їх для використання у навчальному процесі, враховуючи потреби користувачів та освітні цілі.

Розглядаючи чинник оцінювання цифрових освітніх платформ, важливо зосередитися на тому, як цей фактор впливає на ефективність навчального процесу та задоволеність користувачів, адже чинник оцінювання не просто визначає технічні характеристики або функціональність платформи, але й відображає її здатність забезпечувати якісне навчання, адаптацію до різних навчальних потреб та підтримку ефективної взаємодії між учнями і викладачами (рис.2).

Цифрові освітні платформи мають бути гнучкими, щоб задовольняти потреби учнів з різними стилями навчання. Чинник оцінювання в цьому контексті включає здатність платформи надавати текстові матеріали, відео, інтерактивні завдання та інші ресурси, що сприяють глибшому засвоєнню знань. Важливим є здатність платформи задіювати користувачів до навчального процесу через інтерактивні елементи, зокрема: квізи, дискусії, проєкти групової роботи тощо. Це підвищує мотивацію здобувачів освіти і сприяє активному засвоєнню матеріалу.

Чинник оцінювання також включає здатність платформи адаптуватися до індивідуального рівня знань і потреб учня, надаючи персоналізовані навчальні шляхи та рекомендації. Для цього важливо визначити, наскільки легко користувачі з різними фізичними та когнітивними можливостями можуть використовувати платформу. І тому необхідно, щоб платформи були доступні для всіх, включаючи людей з обмеженими можливостями.

Ефективність навчального процесу значною мірою залежить від якості зворотного зв'язку та оцінювання, які надає платформа. Це включає можливість для викладачів та здобувачів освіти надавати конструктивний зворотний зв'язок, а також інструменти для самооцінки та моніторингу прогресу.

Фактори оцінювання цифрових освітніх платформ є критично важливими для формування продуктивного та доступного навчального середовища, яке забезпечує якісне навчання, адаптоване до індивідуальних потреб та стилів навчання здобувачів освіти.



Рис.2. Критерії оцінювання цифрових платформ

Отже, ретельний вибір та застосування електронної освітньої платформи значно підвищить мотивацію здобувачів освіти, забезпечить ефективну взаємодію та зворотний зв'язок, а також відкриє доступ до навчання для широкого кола користувачів, включаючи осіб з обмеженими можливостями. Таким чином, уважний вибір електронної освітньої платформи, що відповідає встановленим критеріям оцінювання, є вирішальним для досягнення високих освітніх результатів та задоволення потреб всіх учасників освітнього процесу.

### Список посилань

Piotrowski, M. (2010). "What is an E-Learning Platform?". In Y. Kats, (Ed.), *Learning Management System Technologies and Software Solutions for Online Teaching: Tools and Applications*, ( pp. 20-36). IGI Global. doi:10.4018/978-1-61520-853-1.ch002

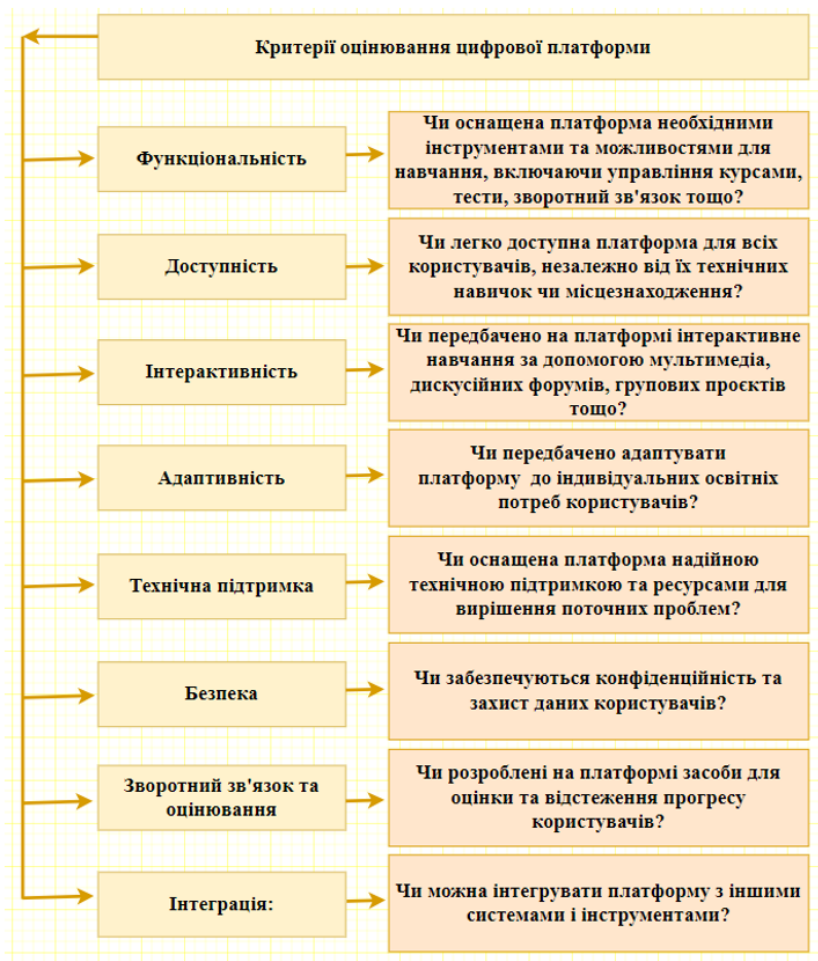
Cacheiro-González, M. L., Medina-Rivilla, A., Dominguez-Garrido, M., & MedinaDominguez, M. (2019). The Learning Platform in Distance Higher Education: Student's Perceptions. *Turkish Online Journal of Distance Education*, 20, 71-95. doi:10.17718/tojde.522387.

Bazeliuk, O. V., Spirin, O. M., Petrenko, L. M., Kalenskyi, A. A. & Maiboroda, L. A. (2018). *Technologies of distance learning*. Polissia.

## ВИКОРИСТАННЯ ЕКООРІЄНТОВАНИХ ТЕХНОЛОГІЙ ДЛЯ СТВОРЕННЯ БЕЗПЕЧНИХ УМОВ ПРАЦІ НА БУДІВНИЦТВІ

**Дмитро Гоменюк,**

*кандидат педагогічних наук, старший дослідник, старший науковий співробітник лабораторії технологій професійного навчання Інституту професійної освіти НАПН України, Київ, Україна*

<https://orcid.org/0000-0001-9315-7581>

**Анотація.** Обґрунтовано необхідність формування у здобувачів освіти закладів професійної (професійно-технічної) освіти дотримання безпеки праці у процесі освоєння будівельних робітничих професій.

**Ключові слова:** екологія, екологічна компетентність, здобувачі освіти, навколишнє середовище, охорона праці.

## USE OF ECO-ORIENTED TECHNOLOGIES TO CREATE SAFE WORKING CONDITIONS IN CONSTRUCTION

**Dmytro Homeniuk,**

*Candidate of Pedagogical Sciences, Senior Researcher, Senior Researcher of the laboratory of Vocational Training Technologies, Institute of Vocational Education of NAES of Ukraine, Kyiv, Ukraine*

**Abstract.** The necessity of formation in students, institutions of professional (vocational and technical) education compliance with labor safety in the process of studying construction worker professions is substantiated.

**Keywords:** ecology, ecological competence, students, environment, labor protection.

Умови праці є найважливішою соціально-економічною складовою серед показників соціального і технологічного прогресу суспільства. Їх можна розглядати як зовнішній виробничий стан, процес відтворення робочої сили, умови, які існують поза роботою та складаються, безпосередньо, в процесі цієї роботи (Герлянд, 2011).

На погляд більшості авторів характеристика умов праці об'єднує п'ять груп чинників, які охоплюють всі основні сторони трудового процесу, зокрема:

1. *Організаційні форми функціонування робочої сили* (правові форми організаційної роботи, організація і обслуговування робочих місць, режим роботи і відпочинку, нормування і оплата праці, система пільг і компенсацій та відхилення від нормальних умов роботи);

2. *Соціально-психологічні умови* (психологічний клімат у колективі, стиль керівництва, заохочень, стягнень);

3. *Технічна оснащеність роботи* (рівень механізації виробничих процесів, особливості використання техніки, сучасні технології);

4. *Санітарно-гігієнічні умови зовнішнього трудового середовища* (мікроклімат, шум, вібрація, задимленість та ін.);

5. *Естетичні умови процесу роботи* (інтер'єри і вимоги до них, естетика конструкцій устаткування, інструментів, оснащення, використання спеціальних властивостей естетичного впливу (функціональна музика, кольори та ін.).

Особливості роботи будівельників, небезпечні і шкідливі виробничі чинники на будівельних майданчиках наближаються до роботи високомеханічних виробничих підприємств, але у будівельників є власні специфічні особливості, які потребують певного підходу до вирішення проблем безпеки і до цих особливостей відносяться, а саме:

- робота під відкритим небом (часто немає можливості створити нормальні метеорологічні умови на робочих місцях);

- постійне переміщення робочих місць і знарядь праці (потрібно на новому робочому місці постійно вирішувати питання безпеки праці);

- значні фізичні витрати (підвищена сконцентрована увага до виробничої ситуації, що постійно змінюється);

- робота на висоті (часто з мінімальним освітленням, або без нього, у поганих метеорологічних умовах);

- поєднання професій та видів робіт, необхідність використання робітників з різних будівельних управлінь (Герлянд та ін., 2019).

Ці особливості умов праці будівельників визначають специфіку і роль санітарної гігієни і безпеки праці в будівництві. Усі небезпечні і шкідливі виробничі чинники, які зустрічаються в будівництві, можна об'єднати в єдину систему (небезпечні, як правило, призводять до травм, тобто до порушення цілісності тканин організму; шкідливі – до професійних захворювань і отруєнь, а іноді до травм): порушення нормальних метеорологічних умов (обмороження, теплові удари); шум (шумове захворювання, глухота); заповиленість (пневмокапіози, сіліканози); вібрація (вібраційне захворювання, неврози); загазованість (отруєння, захворювання шкіри); підвищений або понижений барометричний тиск (кесонне захворювання, крововилив); незадовільне освітлення (послаблення зору, вірогідність травматизму); дія променевої енергії високої інтенсивності – інфрачервоне випромінювання, струми високої частоти (захворювання зору); для іонізуючих випромінювань радіоактивних речовин, ізотопів, рентгенівських променів (захворювання шкіри, онкологічні захворювання, екзема, виразки, променеве захворювання); систематичне перенапруження окремих груп м'язів при важких ручних роботах (розширення вен, неврити, артрити, грижі); машини, механізми, що рухаються, вироби, конструкції що пересуваються; обрушення земляних споруд; розташування робочих місць на висоті, падіння предметів з висоти.

Особливі вимоги безпеки при зберіганні обумовлені у запобіганні нещасних випадків, захворювань. Як правило, токсичні речовини зберігають тільки в окремих приміщеннях: закритих, добре провітрюваних, затемнених, віддалених від житла, їдалень, питних колодязів і водоймищ.

Кислоти (соляна, сірчана, карболова) у зв'язку з їх особливою небезпекою (опіки, отруєння) зберігають у скляних облплетених бутлях, які встановлюють на підлозі в один ряд. Працюють з кислотами у кислотійких рукавичках і окулярах. Складські приміщення забезпечують нейтралізаторами, запасами піску, золи (від розтікання). Нітрофарби та інші лакофарбові матеріали зберігають у герметичній тарі.

Хлорне вапно зберігають у тарі, яка щільно закривається в сухих провітрюваних приміщеннях, окремо від мастил і балонів зі стисненим газом. Бензол зберігають у



металевій герметичній тарі, приміщення обладнують припливно-витяжною вентиляцією. Аміачну воду зберігають під навісом в закритому посуді, який повинен мати теплоізоляцію. Гас, бензин, мастильні матеріали зберігають у приміщеннях з негорючих конструкцій, або заглиблених в ґрунт. Наливати ці рідини потрібно тільки в герметичну тару. У місцях зберігання необхідно суворо дотримуватися протипожежних правил та норм. Тирсу деревини забороняється зберігати разом з вогненебезпечними матеріалами і тільки в спеціально відведених місцях (не ближче 50 м від складів) (ДБН, 2009).

Також під час будівництва, зведення будівель, споруд важливу роль відіграє збереження екології навколишнього середовища через масштаби природокористування та рівень антропогенного навантаження на оточуюче природне середовище. Саме негативна дія будівництва на природне довкілля та її забруднення як ніколи досягли критичного рівня для стійкості екологічних систем і здоров'я людей.

Саме цими питаннями займається «Промислова екологія», вивчає екологічні основи раціонального природокористування, методів управління процесами природокористування, вивченням сучасних безвідходних технологій та процесів, розробкою засобів утилізації відходів, комплексного використання вторинної сировини, в тому числі використаних енергоресурсів (Гайдук та ін., 2022).

### Список посилань

ДБН А.3.2-2-2009 «Охорона праці і промислова безпека у будівництві. Основні положення». [https://e-construction.gov.ua/laws\\_detail/3074220455066862610?doc\\_type=2](https://e-construction.gov.ua/laws_detail/3074220455066862610?doc_type=2)

Гайдук, О. В., Герлянд, Т. М., Каленський А. А. & Пятничук, Т. В. (2022). *Розроблення й застосування екоорієнтованих педагогічних технологій для професійної підготовки майбутніх кваліфікованих робітників будівельної, аграрної галузей та сфери ресторанного господарства: методичний посібник*. ІПО НАПН України. <https://lib.iitta.gov.ua/id/eprint/733669>

Герлянд, Т. М., Дрозіч, І. А., Кулалаєва, Н. В., Романова, Г. М., & Шимановський, М. М. (2019). *Організація дуальної форми навчання у закладах професійної (професійно-технічної) освіти: практичний посібник*. Полісся. <https://lib.iitta.gov.ua/id/eprint/718500>

Герлянд, Т. М. (2011). Особливості формування професійної компетентності майбутніх кваліфікованих робітників. *Молодь і ринок*, 5, 55-58.

## ПРОФЕСІЙНА ПІДГОТОВКА ФАХІВЦІВ З ВИКОРИСТАННЯМ SMART-КОМПЛЕКСІВ

**Андрій Гуржій,**

*доктор технічних наук, професор, дійсний член (академік) НАПН України, головний науковий співробітник лабораторії електронних навчальних ресурсів, Інститут професійної освіти НАПН України, м. Київ, Україна*

<https://orcid.org/0000-0001-6923-0830>

**Микола Пригодій,**

*доктор педагогічних наук, професор, заступник директора з наукової роботи, Інститут професійної освіти НАПН України, м. Київ, Україна*

<https://orcid.org/0000-0001-5351-0002>

**Андрій Безуглий,**

*кандидат історичних наук, доцент, директор, Вище художнє професійно-технічне училище № 5 м. Вінниця, Україна*

<https://orcid.org/0000-0002-2651-4398>

**Анотація.** Рішення в області цифрових технологій стали необхідними для поліпшення загальної практики професійної підготовки фахівців. Інтеграція цифрових технологій для посилення персоналізованого навчання стала стандартним способом підтримки здобувачів освіти у все більш цифровому світі. Комплексно підійти до проблеми цифровізації професійної освіти дозволяє запровадження SMART-комплексів. Встановлено що професійна підготовка фахівців з використанням SMART-комплексів розгортається на трьох рівнях між: здобувачами освіти; здобувачем освіти і викладачами; здобувачем освіти та контентом.

**Ключові слова:** професійна освіта, SMART-комплекс, навчальний контент, рівні взаємодії здобувачів освіти, професійна підготовка.

## PROFESSIONAL TRAINING OF SPECIALISTS USING SMART-COMPLEXES

**Andrii Hurzhii,**

*Doctor of Technical Sciences, Professor, Full Member (Academician) NAES of Ukraine, Chief Researcher of the Laboratory of Electronic Educational Resources, Institute of Vocational Education NAES of Ukraine, Kyiv, Ukraine*

**Mykola Pryhodii,**

*Doctor of Pedagogical Sciences, Professor, Deputy Director for Research, Institute of Vocational Education of NAES of Ukraine, Kyiv, Ukraine*

**Andrii Bezuglyi**

*Candidate in History, Associate Professor, Director, Higher Art Vocational School No. 5 in Vinnytsia, Ukraine*

**Abstract.** Digital technology solutions have become essential for improving the overall practice of professional training. Integrating digital technologies to enhance personalized learning has become a standard way of supporting learners in an increasingly digital world. The introduction of SMART-complexes allows for a comprehensive approach to the problem of vocational education digitalization. It has been established that professional training of specialists using SMART-complexes is deployed at three levels between: students; students and teachers; students and content.

**Keywords:** vocational education, SMART-complex, educational content, levels of interaction between students, professional training.

Технологічні та цифрові інновації створюють підґрунтя для наступного етапу трансформації суспільства, оскільки фізичний світ продовжує тісно переплітатися з цифровим, нові технологічні інновації відкривають можливості, які раніше не можна було собі уявити. Такі трансформаційні процеси розмивають межі сьогodнішніх виробничих, соціальних та освітніх систем і докорінно змінять те, як відбуватиметься комунікація під час навчання та праці.

Людство вступає в безпрецедентний період. У наступному десятилітті очікується більше змін, ніж за останні 50+ років разом узятих. Нові та новітні продукти і послуги створять переконливий контекст для переосмислення виробництва, ринків і цілих індустрій. Те, як швидко і наскільки ефективно організації зможуть зрозуміти вплив нових сенсорних, обчислювальних, мережевих технологій та технологій передачі даних, буде мати вирішальне значення для успіху (Harbor Research, 2022).

Викладання і навчання, обмежене чотирма стінами аудиторії або навіть онлайн-навчання за допомогою масових онлайн-курсів (Massive Online Courses) та інших систем управління навчальним контентом (Learning Content Management Systems), більше не вважається оптимальним підходом для розвитку компетентностей здобувачів освіти, особливо для здобувачів професійної освіти. Кожен з цих фахівців має власні навчальні потреби та попередні знання. Застосування універсального підходу до навчання, безумовно, не є ефективним, мотивуючим і заохочувальним. Для одних слухачів матеріал може бути занадто легким, а для інших – занадто складним (Sungkur & Maharaj, 2021).

SMART-комплекс – це взаємозв'язана сукупність нормативних та навчально-методичних матеріалів, що існують в інформаційно-освітньому середовищі закладу освіти та необхідні для ефективного формування компетентностей як програмованого результату засвоєння навчальної дисципліни. Саме тому слід використовувати SMART-комплекси для персоналізації навчальних матеріалів під час професійної підготовки кожного фахівця (Pryhodii, 2019).

Створення та використання SMART-комплексів навчальних дисциплін обумовлено необхідністю забезпечити розвиток дистанційного навчання з використанням цифрових технологій для підвищення якості підготовки та професійної компетентності фахівців. Створення та використання SMART-комплексів навчальних дисциплін потребує спеціальної підготовки розробників, користувачів (здобувачів освіти) та викладачів дистанційних навчальних курсів, а також моделі та методики їх викладання включаючи і засоби навчання. В свою чергу ефективне використання SMART-комплексів дозволяє забезпечити інтерактивність, індивідуалізацію навчання його достатньо низьку вартість, швидкий зворотній зв'язок здобувача професійної освіти з викладачем, простий облік результатів навчання та здійснювати загальний контроль освітнього процесу (Гуржій et al., 2021).

Професійна підготовка фахівців з використанням SMART-комплексів має свої позитивні та негативні сторони. Розглядаючи позитивні аспекти, важливо відзначити, що SMART-комплекс дозволяє здобувачам освіти більш раціонально використовувати свій час, навчатися тоді, коли у них є така можливість, і приділяти більше уваги тим частинам

навчальної дисципліни, які вони вважають важливими. Майбутні фахівці можуть побудувати свій шлях до освіти.

У рамках сучасної парадигми навчання впродовж життя для багатьох це чудова можливість вдосконалити свої навички та знання. З боку закладу освіти, можна досягти економії на навчанні та освітніх заходах. Можна відзначити фінансову економію для майбутніх фахівців у вигляді менших транспортних витрат.

Скептики вважають, що негативною стороною застосування SMART-комплексів є, перш за все, зменшення можливостей для спілкування. Існують побоювання, що навички спілкування погіршаться, а на зміну особистим контактам придуть анонімні електронні знайомі, з якими вони ніколи не зустрінуться віч-на-віч. Зникне також особистість викладача, роль прикладу, яку можна відчутти під час безпосереднього відвідування офлайн занять, адже електронними каналами неможливо передати емоції. Крім того, часто недооцінюють витрати на розробку нових комплексів, абсолютно нового підходу до побудови навчального матеріалу.

Під час професійної підготовки фахівців з використанням SMART-комплексів актуалізується важливий аспект – вони розроблені спеціально для онлайн-навчання. Їх навчальні модулі побудовані таким чином, щоб забезпечити ефективну і захоплюючу онлайн-освіту.

При використанні SMART-комплексів існує три рівні взаємодії:

– взаємодія між здобувачами освіти і викладачами (створення можливостей для здобувачів підтримувати контакт з викладачем курсу – це можна зробити за допомогою соціальних мереж, електронної пошти, віртуальних робочих годин, дзвінків відеоконференцій та продуманого зворотного зв'язку за завданням);

– взаємодія між здобувачами освіти (надання здобувачам способів спілкування і спільної роботи зі своїми одногрупниками – це може відбуватися з допомогою групових завдань, сеансів синхронного навчання, соціальних мереж для обговорень і електронної пошти і може допомогти створити почуття товариства в рамках навчальної дисципліни);

– взаємодія здобувача освіти з контентом (використання динамічних навчальних матеріалів, що вимагають активної участі здобувачів освіти – це може відбуватися у вигляді анімованих або клікабельних зображень чи за допомогою більш складних інтерактивних симуляцій).

Отже, слід пам'ятати, що професійна підготовка фахівців з використанням SMART-комплексів – це не просто автоматичне копіювання традиційного навчання в рамках нових можливостей. Використанням SMART-комплексів вимагає абсолютно нового підходу, який вже стосується сфери дидактики. У даному контексті цей процес є довготривалим.

### Список посилань

Harbor Research. (2022). *Introduction to Smart Systems: growth strategy insight*. <https://www.ashb.com/wp-content/uploads/2023/03/IS-2023-023.pdf>

Sungkur, R. K., & Maharaj, M. S. (2021). Design and implementation of a SMART Learning environment for the Upskilling of Cybersecurity professionals in Mauritius. *Education and Information Technologies*, 3 (26), 3175-3201. <https://doi.org/10.1007/s10639-020-10408-9>

Pryhodii, M. (2019). Analysis of the state of pedagogical workers training to use smart technologies in the educational process. *Professional Pedagogics*, 1(18), 137-142. <https://doi.org/10.32835/2223-5752.2019.18.137-142>

Bazeliuk, O. V., Spirin, O. M., Petrenko, L. M., Kalenskyi, A. A. & Maiboroda L. A. (2018). *Technologies of distance learning*. Polissia.

Гуржій, А. М., Радкевич, В. О., & Пригодій, М. А. (2021). Забезпечення якості підготовки кваліфікованих робітників з використанням SMART-комплексів навчальних дисциплін. *Сучасні інформаційні технології та інноваційні методики навчання в підготовці фахівців: методологія, теорія, досвід, проблеми*, 60, 30-39. <https://vspu.net/sit/index.php/sit/article/download/5097/4498>

## ПЕДАГОГІЧНІ АСПЕКТИ АДАПТАЦІЇ СТУДЕНТІВ НОВОГО НАБОРУ В УМОВАХ ВОЄННОГО ЧАСУ ДО ОСВІТНЬОГО ПРОЦЕСУ В ФАХОВІЙ ПЕРЕДВИЩІЙ ОСВІТІ

**Світлана Дзюбенко,**

*викладач вищої категорії, викладач-методист Таращанського технічного та економіко-правового фахового коледжу, Тараща, Україна*

**Анотація.** Проблема адаптації студентів, особливо першокурсників, до коледжанського середовища не нова, адже від успішності цього процесу багато в чому залежить подальша професійна кар'єра і особистісний розвиток майбутнього фахівця. Поняття адаптації можна розглядати як процес пристосування студента до нових умов, входження до нового соціального середовища, засвоєння норм такого середовища та вироблення нової моделі поведінки. Здатність активного пристосування особистості до умов середовища як фізичного, так і соціального, визначається як адаптивність та відображає відповідність між метою та результатами, яких необхідно досягнути у процесі здобуття вищої освіти.

**Ключові слова:** психологічна адаптація, студент, воєнний стан, мотивація, педагогічна майстерність.

## PEDAGOGICAL ASPECTS OF THE ADAPTATION OF STUDENTS OF THE NEW RECRUITMENT IN THE CONDITIONS OF WARTIME TO THE EDUCATIONAL PROCESS IN VOCATIONAL HIGHER EDUCATION

**Svitlana Dzyubenko,**

*teacher of the highest category, teacher-methodist of Tarascha technical and economic and legal professional college, Tarascha, Ukraine*

**Abstract.** The problem of adapting students, especially first-year students, to the college environment is not new, because the further professional career and personal development of the future specialist largely depends on the success of this process. The concept of adaptation can be considered as the process of adapting a student to new conditions, entering a new social environment, learning the norms of such an environment and developing a new model of behavior. The ability of an individual to actively adapt to the conditions of the environment, both physical and social, is defined as adaptability and reflects the correspondence between the goal and the results that must be achieved in the process of obtaining higher education.

**Keywords:** psychological adaptation, student, martial law, motivation, pedagogical skill.

Формування конкурентоспроможних фахівців, різнобічно і нестандартно мислячих, з професійним світоглядом, громадянськи активних, духовно, морально і професійно підготовлених до роботи за обраною спеціальністю - найважливіше завдання, яке стоїть перед вищими закладами освіти. З моменту вступу до коледжу починається процес адаптації до студентського життя.

Індивідуальний підхід у сучасній системі освіти диктує необхідність пошуку оптимальних шляхів адаптації особистості до мінливих ситуацій соціальної реальності. Для виховання нової генерації фахівців потрібні ефективні форми навчання та способи організації навчального процесу, що дозволяють використовувати потенціал студентів.

Процес адаптації першокурсників до коледжанського середовища є дуже складним і багатограним. Одним з найважливіших елементів адаптації студентів в умовах воєнного часу є організація безпечного освітнього середовища (Шкарлета, 2022а).

Адаптація студентів до навчання у воєнний час характеризується низкою психологічних особливостей, таких як складність, поетапність, тривалість, індивідуальність та вимушеність. Вона також ускладнюється низкою проблем, таких як труднощі у використанні технологій дистанційного навчання, зміна співвідношення різних видів навчальної діяльності та втрата мотивації до навчальної діяльності.

Переважає більшість педагогів розглядають адаптацію як «комплексний динамічний процес», викликаним взаємодією психологічних, соціальних і біологічних факторів. Психологічна адаптація студентів до навчального процесу включає цілий ряд аспектів, за якими стоять різні зони труднощів, з якими доводиться стикатися студентам на початковому етапі навчання. Можна чітко виділити три головних аспекти адаптації першокурсника:

1) дидактичний аспект: адаптація до нової дидактичної системи, яка відрізняється від шкільної формами і методами організації навчального процесу. Ця новизна і пов'язані з нею труднощі становлять своєрідний освітній бар'єр, який необхідно подолати. Основними труднощами на цьому етапі є збільшений обсяг і складність матеріалу, збільшення частки самостійної роботи і невміння працювати самостійно, планувати і розподіляти час;

2) професійний: формування любові до обраної спеціальності, поступове набуття професійних умінь і навичок;

3) соціально-психологічний: труднощі в засвоєнні нових соціальних норм, встановленні та підтримці студентом певного соціального статусу в новому колективі (Радкевич, 2011).

Соціально-психологічна адаптація часто ускладнює дидактичну адаптацію, оскільки вимагає переключення уваги з навчання на спілкування. Всі ці аспекти одного процесу тісно пов'язані між собою. Це пов'язано з тим, що навчання є основою життєдіяльності студента, а успішність - одним із головних критеріїв його адаптаційних можливостей: першокурсники, набуваючи статусу самостійних дорослих, залишаються здебільшого близькими до старшокласників за віком, психологією, розвитком, світоглядом і життєвим досвідом. Тому освітня діяльність у перший рік має здійснюватися з урахуванням вікових особливостей вступників, рівня їхньої підготовки та специфіки закладу.

Головним завданням є саме введення першокурсників у новий освітній процес. Основна мета педагогічного колективу навчального закладу в цей період - полегшити психологічну адаптацію студента першого курсу до навчального середовища, зокрема:

- корекція хибних очікувань і типових ілюзій щодо навчання;
- підвищення мотивації до навчання;
- пошук оптимальних моделей поведінки в студентському середовищі;
- вибір оптимальної стратегії навчання.

Процес адаптації є тривалим і не завжди успішним. Значна кількість першокурсників мають проблеми з адаптацією, які тісно пов'язані з особистісними якостями студентів, відсутністю навичок самостійної навчальної діяльності та несформованістю професійного самовизначення. Поняття адаптації включає в себе мотивацію до навчання, професійне

самовизначення, самостійність у розумовій діяльності, ціннісні орієнтації та стосунки з викладачами та одногрупниками (Тітова, 2019).

Успішна адаптація студента означає, що він інтегрований у нове соціальне середовище; у новий навчально-пізнавальний процес; у нову систему відносин. Специфіка процесу адаптації у закладі фахової передвищої освіти визначається різницею в методах навчання і в його організації в середній школі і коледжі, що породжує своєрідний негативний ефект – дидактичний бар'єр. Першокурсникам не дістає різних навичок і вмінь, які потрібні у ВНЗ для успішного оволодіння програмою. Спроби компенсувати це посидючістю не завжди призводять до успіху. Проходить чимало часу, перш ніж студент пристосується до умов навчання в коледжі. Багатьма це досягається дуже великою ціною. Звідси і низька успішність на першому курсі і великий «відсів» за результатами сесії. Пристосування до нових умов вимагає багато сил, через що виникають істотні відмінності у діяльності та результати навчання в школі і коледжі. Однією з причин низьких темпів адаптації студентів є неузгодженість у педагогічній взаємодії між викладачем і студентом під час організації способів вчення (Шкарлета, 2022b). Труднощі адаптації – це не що інше, як труднощі суміщення зусиль викладача і студента під час організації методів навчання.

Розрізняють три форми адаптації студентів першокурсників до умов навчання в коледжі:

- формальна адаптація, тобто когнітивна та інформаційна адаптація студента до нового середовища, структури навчального закладу, змісту навчання, вимог та обов'язків;
- соціальна (громадська) адаптація, тобто процес внутрішньої інтеграції (згуртування) груп першокурсників та інтеграції цих груп зі студентським середовищем загалом;
- дидактична адаптація, тобто підготовка студентів до нових форм і методів навчання у коледжі.

Для успішної адаптації обов'язковим компонентом є прояв активної позиції, яка має бути не тільки у викладача, а й у студента, тобто спільна діяльність.

Студент повинен самотужки знаходити, обирати для себе способи і шляхи досягнення конкретних освітніх цілей, а викладач – створювати умови для цього. Основним завданням викладачів, особливо на етапі адаптації, є розширення діапазону освітнього вибору, доступного для студентів. Нажаль, такий вибір не опановується в повному обсязі через обмежений життєвий досвід молодих людей, брак знань і недостатню обізнаність з культурним багатством.

Завдання коледжу – не озброїти знаннями випускника (це неможливо, оскільки обсяг знань зростає постійно), а виховати людину, яка володіє способами розв'язання різних проблем у межах професії.

**Висновок.** З метою покращення процесу адаптації студентів на початку занять необхідно проводити психологічні роз'яснення для активізації навчальної діяльності та створення сприятливого психологічного клімату в академічній групі.

Викладачі, керівники практики та педагогічний персонал повинні працювати над створенням безпечного освітнього середовища для всіх учасників освітнього процесу. Класні керівники (куратори груп) повинні впроваджувати виховні години, спрямовані на формування відповідальної поведінки та здорового способу життя.



З метою профілактики девіантної поведінки та профілактики булінгу у закладі проводити систематично години психолога та соціального педагога.

При проведенні дистанційного навчання в умовах воєнного стану враховувати індивідуальні психологічні особливості студентів, умови проживання, стосунки в сім'ї, наявність інтернету, електро- та теплопостачання тощо.

Організувати об'єктивну та ефективну систему оцінювання для мотивації всіх учасників освітнього процесу до навчання.

Наразі найважливішими напрямками освітньої діяльності мають стати психологічна та емоційна підтримка учнів, навчання правилам поведінки в умовах воєнного стану (під час авіанальотів, поводження з вибухонебезпечними предметами, надання першої медичної допомоги тощо), адаптація та підтримка студентів зі статусом тимчасово переміщених осіб, розвиток критичного мислення та медіаграмотності, національно-патріотичне та військово-патріотичне виховання.

### Список посилань

Шкарлет, С. М. (Ред). (2022 а). Освіта і наука України в умовах воєнного стану. *Інформаційно-аналітичний збірник*.

Шкарлет, С. М. (Ред). (2022b). Освіта України в умовах воєнного стану. *Інноваційна та проєктна діяльність*. Букрек.

Радкевич, В. О. (2022). Науково-методичні основи модернізації змісту професійної освіти і навчання. *Професійна педагогіка*, 1, 57-67.

Тітова, О. А. (2019). *Педагогічна система розвитку творчого потенціалу майбутніх інженерів у аграрних університетах: теоретичне обґрунтування та методичне забезпечення: монографія*. Однорог Т. В.

*Про забезпечення психологічного супроводу учасників освітнього процесу в умовах воєнного стану в Україні: лист Міністерства освіти і науки України від 29.03.2022 р. № 1/3737-22.*

<https://mon.gov.ua/ua/npa/pro-zabezpechennya-psihologichnogo-suprovodu-uchasnikiv-osvitnogo-procesu-v-umovah-voyennogo-stanu-v-ukrayini> .

*Психологічні труднощі, мотивація та відновлення. Як викладати в умовах війни.* *vctr.media* (2022). <https://vctr.media/ua/yak-vikladati-v-umovah-vijni-139460/>.

## ПРАКТИКО-ОРІЄНТОВАНІ КЕЙСИ У ПРОФЕСІЙНІЙ ПІДГОТОВЦІ МАЙБУТНІХ КУХАРІВ

**Ірина Дрозіч,**

*кандидат педагогічних наук, заступник директора з навчально-методичної роботи Державного навчального закладу «Хмельницький центр професійно-технічної освіти сфери послуг», м.Хмельницький, Україна*  
<https://orcid.org/0000-0002-8881-9314>

**Анотація.** В умовах інтеграції України у світовий освітній простір, розвиток професійної (професійно-технічної) освіти в державі має забезпечити якість професійної підготовки майбутніх кваліфікованих робітників, що робить актуальною орієнтацією закладів професійної (професійно-технічної) освіти на здатність їх випускників до практичної реалізації здобутих компетентностей. Використання практико-орієнтованих кейсів допомагає встановити тісний зв'язок між теоретичними знаннями та їх практичною реалізацією у процесі професійної підготовки здобувачів освіти. Практико-орієнтована діяльність, яка моделює майбутні виробничі процеси сприяє продуктивному розвитку професійної компетентності майбутніх кваліфікованих робітників.

**Ключові слова:** майбутні кухарі, професійна підготовка, професійна компетентність, практико-орієнтований кейс, заклад професійної (професійно-технічної) освіти.

### PRACTICE-ORIENTED CASES IN THE PROFESSIONAL TRAINING OF FUTURE CHEFS

**Iryna Drozich,**

*Candidate of Pedagogical Sciences, Deputy Director for Educational and Methodological Work of the State Educational Institution «Khmelnytskyi Center of professional and technical education in the service sector», Khmelnytskyi, Ukraine*

**Abstract.** In the context of Ukraine's integration into the world educational space, the development of vocational education in the country should ensure the quality of professional training, which makes it important for vocational education institutions to focus on the ability of their graduates to practically implement the acquired competencies. The use of practice-oriented cases helps to establish a close connection between theoretical knowledge and its practical implementation in the process of professional training of future chefs. Practice-oriented activities that model future production processes contribute to the productive development of the professional competence of future skilled workers.

**Keywords:** future chefs, professional training, professional competence, practice-oriented case, institution of vocational education and training.

На сучасному етапі модернізації професійної (професійно-технічної) освіти (далі – П(ПТ)О) виробництво потребує самостійних, творчих фахівців, ініціативних, здатних генерувати ідеї, знаходити нетрадиційні шляхи вирішення виробничих ситуацій та реалізовувати економічно вигідні проєкти.

В Законі України «Про освіту» (2017) зазначено, що «метою професійної освіти є формування і розвиток професійних компетентностей особи, необхідних для професійної

діяльності за певною професією у відповідній галузі, забезпечення її конкурентоздатності на ринку праці та мобільності й перспектив кар'єрного зростання впродовж життя».

Вимоги роботодавців закладів ресторанного господарства безпосередньо пов'язані з професійною компетентністю майбутніх кухарів. В зв'язку з цим був переглянутий Державний стандарт ПТО з професії «Кухар» (ДСПТО 5122-НО.55.3-5-2007) і сформований новий стандарт професійної (професійно-технічної) освіти СП(ПТ)О 5122.1.56.10-2021 (затверджений наказом МОН № 1133 від 26 жовтня 2021 року). Він передбачає модульно-компетентнісний підхід до організації освітнього процесу при підготовці майбутніх кваліфікованих робітників з професії «Кухар». Це пов'язано з намаганням визначити необхідні зміни в системі П(ПТ)О, які в свою чергу обумовлені змінами на ринку праці, забезпеченням оперативності і гнучкості для роботодавців, які є замовниками робітничих кадрів, що відповідають їхнім потребам у випадку технологічних змін у галузі.

Формування змісту професійної освіти на модульно-компетентнісній основі відповідно до потреб економіки, вимог Національної рамки кваліфікацій, професійних та освітніх стандартів, упровадження внутрішньої системи забезпечення якості освіти стають завданнями, які має вирішувати кожен ЗП(ПТ)О (Шевчук та ін., 2023, с.7).

Компетентнісний підхід передбачає застосування знань у дії, вміння використовувати теоретичні знання практично. Одним із засобів досягнення цього результату є застосування практико-орієнтованих кейсів. При цьому, здобувачі освіти вирішують проблемні ситуації, що моделюють реальне професійне середовище. Штучно створена проблема приймається майбутнім кваліфікованим робітником як професійно значуща. Створена таким чином проблема перетворюється на ситуаційне завдання, вирішення якого спрямоване на формування професійних компетентностей

Кейс-метод, або метод ситуаційних вправ, – це метод навчання, який дає змогу наблизити процес навчання до реальної практичної діяльності фахівців. Він сприяє розвитку винахідливості, вмінню вирішувати проблеми, розвиває здібності проводити аналіз і діагностику проблем (Lopina, 2018, p. 31).

Ситуаційне завдання, тобто практико-орієнтоване, складається з сукупності умов, спрямованих на вирішення професійно-орієнтованих ситуацій з метою формування професійної компетентності здобувачів освіти. Важливо, щоб усі навчальні ситуації в практико-орієнтованих кейсах були прототипами реальних виробничих ситуацій на підприємствах ресторанного господарства. Ситуаційні завдання, які застосовуються у професійній підготовці майбутніх кухарів, залежать від специфіки курсу, що вивчається, професійного досвіду здобувачів освіти, кількості навчального часу. Це дозволяє здобувачам освіти оцінювати пропоновану інформацію, формулювати гіпотезу, робити висновки, висловлювати свою думку про взаємозв'язок технологічних процесів приготування їжі, розглядати різні варіанти рішення, а не просто відтворювати наявні знання.

Структура практико-орієнтованих кейсів у загальному вигляді може містити такі блоки: мотиваційно-проблемний блок – спрямований на розуміння та усвідомлення актуальності завдання; блок ресурсного забезпечення процесу пошуку – глибше вводить здобувачів освіти у суть проблеми; дидактичний блок – це питання та завдання, що потребують вирішення; критеріально-оцінювальний блок, містить інформацію про те,

наскільки пропонувані підходи, рішення відповідають меті та питанням, відображеним у першому блоці.

За джерелом походження інформації, що подається в кейсах, їх можна розділити на кілька груп: кейси, складені на основі власного досвіду викладача або того, хто навчається; кейси, складені на основі науково-педагогічних джерел; кейси, складені на основі офіційних документів. Крім цього, за характером інформації, що надається кейси можуть бути реальними та вигаданими. За тематичним спрямуванням завдання кейсів можуть носити психологічний, соціальний та дидактичний характер. В основу створення ситуаційних завдань з професійного модуля мають бути покладені навчально-професійні ситуації, створені задля формування професійних компетентностей.

Прикладами таких завдань практико-орієнтованих кейсів для майбутніх кваліфікованих робітників з професії «Кухар» можуть бути такі:

1. Консистенція котлетної маси, приготовленої кухарем, виявилася надто рідкою. Як цей недолік може вплинути на якість напівфабрикату? Як виправити цей дефект котлетної маси?

2. Назвіть перелік продуктів, який входить до страви «Котлета по-київськи». Яка технологічна послідовність приготування напівфабрикату та готової страви? Які дефекти можуть виникнути при недотриманні технології приготування цієї страви? Які правила відпуску готової страви?

3. Вам потрібно приготувати гриби у сметанному соусі, але на підприємстві ресторанного господарства немає свіжих грибів, є лише консервовані. Які засоби консервування грибів ви знаєте? Як із консервованих грибів приготувати гарячу тушковану страву?

4. У меню підприємства є страву «Овочі припущені» для дієтичного харчування. Відвідувач не знайомий з такою стравою і просить вас як кухаря, який готував цю страву, пояснити спосіб теплового оброблення овочів. Яку відповідь ви дасте відвідувачу?

5. Складіть таблицю можливих дефектів готової страви та причин їх виникнення.

6. Складіть технологічну схему приготування страви.

Доцільно розробляти одне, але комплексне завдання, яке перевіряє якість засвоєння здобувачами освіти основних навчальних елементів та умовно складається з двох частин: професійної ситуації (дійсної чи уявної) та навчального завдання.

При вирішенні практико-орієнтованих кейсів викладач виступає у ролі консультанта. Здобувачі освіти навчаються вирішувати професійні проблеми самостійно. Характер взаємовідносин учня та викладача стає рівноправним. Також змінюється характер взаємовідносин здобувачів освіти між собою. За такого підходу здійснюється спільна діяльність, задовольняється потреба у співпраці, відбувається пошук найкращого вирішення поставленої проблеми. При вирішенні ситуаційних завдань здобувачі освіти навчаються виявляти проблему; відбирати та сортувати інформацію, необхідну для вирішення; обирати оптимальне вирішення поставленої проблеми; шукати альтернативні шляхи вирішення та оцінювати їх. Практико-орієнтовані кейси сприяють не лише поглибленню професійних компетентностей, а також у сприятливих навчальних умовах сформуванню у здобувачів освіти впевненість у собі, стресостійкість, вміння контактувати між собою. Таким чином, практико-орієнтовані кейси є результативним засобом навчання кваліфікованих робітників та сприяють розвитку професійної компетентності шляхом підвищення професійної мотивації, формування навичок дій у нестандартних ситуаціях,

моделювання майбутньої професійної діяльності. А також сприяють формуванню професійних і ключових компетентностей шляхом розвитку практичних навичок роботи з нормативною документацією, формування аргументованого прийняття рішень, вироблення професійних якостей, що сприяють успішному вирішенню професійних завдань в різних ситуаціях виробничої діяльності.

### Список посилань

Верховна Рада України. (2023, Вересень 05). *Про освіту: Закон України № 2145-VIII.* <https://zakon.rada.gov.ua/laws/show/2145-19#Text>

Шевчук, Л., Кирилюк, І., & Коломійчук, С. (2023). *Розроблення навчально-планувальної та ведення облікової документації для організації навчання з професій за державними освітніми стандартами на основі модульно-компетентнісного підходу: методичні рекомендації.* Цюпак А. А.

Стандарт професійної (професійно-технічної) освіти з професії 5122 «Кухар» СП(ПТО)5122.1.56.10-2021. (2021). *Міністерство освіти і науки України.* <https://mon.gov.ua/storage/app/media/pto/standarty/2021/11/18/Standart-Kukhar.18.11.pdf>

Lopina, N. (2018) Components of Case Based Education in Studying Internal Medicine Based on Modern Educational Web-Technologies. *Conference Best practice for research teaching in medical education.* Pécs, Hungary.

## ЕФЕКТИВНЕ ВОЛОДІННЯ ТА ВДОСКОНАЛЕННЯ «М'ЯКИХ» НАВИЧОК У КОНТЕКСТІ БЕЗПЕРЕРВНОГО РОЗВИТКУ ПРОФЕСІЙНОЇ КОМПЕТЕНТНОСТІ ПЕДАГОГА

**Зоя Єлізарова,**

*викладач вищої категорії, завідувач механіко-технологічного відділення  
ВСП «Бердянський фаховий коледж Таврійського державного  
агротехнологічного університету імені Дмитра Моторного», Україна*

**Анотація.** У статті представлено теоретичні та практичні аспекти висвітлення проблеми формування «м'яких» навичок у викладачів і здобувачів фахової передвищої освіти. Наведено приклади їх формування засобом міжкультурного спілкування, розвитку та реалізації соціальних проєктів, безперервного розвитку професійної компетентності педагога.

**Ключові слова:** дослідження, м'які навички, освітнє середовище, проєктна робота, професійний розвиток

## EFFECTIVE POSSESSION AND IMPROVEMENT OF «SOFT SKILLS» IN THE CONTINUOUS DEVELOPMENT CONTEXT OF TEACHERS' PROFESSIONAL COMPETENCE

**Zoya Yelizarova,**

*the highest category teacher, Head of the Mechanical and Technological Department Separate structural  
subdivision «Berdyansk Professional College of Dmytro Motorny Tavr State Agrotechnological University»,  
Ukraine*

**Abstract.** The article presents theoretical and practical aspects of the problem of forming «soft skills» in teachers and students of Professional Pre-Higher Education. Examples of their formation by means of intercultural communication, development and implementation of social projects, continuous development of the teachers' professional competence are given.

**Keywords:** research, soft skills, educational environment, project work, professional development

З початком реформування системи фахової передвищої освіти в Україні, на перший план виходять ключові компетентності, які мають бути результатом навчання здобувачів. Серед них є soft skills, які у буквальному перекладі з англійської мови означають «м'які навички», тобто ті, володіння якими не є відмінною рисою певної професійної групи. Іншими словами – це соціальні здібності особистості. Сюди можна відносять соціальні навички, емоційний інтелект, силу волі, завзятість, креативність, вміння протистояти стресам і знаходити спільну мову з оточуючими, здатність адаптуватися до змін в умовах життя й праці, здатність до навчання тощо. Але головними серед цих вмінь є саме комунікативні навички.

Згідно результатів дослідження думок учнів, батьків, педагогів та представників шкільних адміністрацій та місцевої влади щодо проблем і викликів організації освітнього процесу під час повномасштабної війни в Україні у різних (зокрема прифронтових) громадах, проведеного протягом 2023-24 років соціологічною агенцією Vox Populi на замовлення Благодійного фонду savED в межах проєкту «Надання освітніх послуг в умовах війни в Україні» за підтримки Програми «U-LEAD з Європою», попередній і

поточний навчальні роки у більшості закладів освіти, які знаходяться у прифронтових територіях, характеризуються переважно дистанційною формою навчання. Майже половина педагогів зазначають, що їхнє навантаження під час війни збільшилось, особливо це стосується викладачів, які працюють у дистанційному форматі у прифронтових територіях (87% опитаних із цих регіонів). Іншою причиною збільшення робочого навантаження педагоги називають безпекові виклики та потребу виділити час на психоемоційну підтримку учнів, зниження власної продуктивності через психоемоційний стан. Ці виклики актуальні для 47% педагогів в усіх регіонів України. Про відсутність або брак особистого живого спілкування говорили більше 60% учителів. Більше половини опитаних педагогів(63%) говорять про те, що успішність учнів за час повномасштабного вторгнення погіршилась. Серед самих учнів суб'єктивна оцінка своєї успішності суттєво відрізняється: на Заході про погіршення говорять 36%, у Центрі / Півночі — 37%, у прифронтових областях — 43%. Діти, не задоволені своїми успіхами, вважають, що причина полягає в їхніх особистих якостях — проблемами з мотивацією, лінощами тощо (30%). Серед усіх опитаних освітяни найбільше акцентують увагу на особистісних рисах дітей, особливо на мотивації / здатності докладати зусилля для навчання. 37% учителів не заперечують потребу у психологічній підтримці (Війна та освіта, 2024).

Таким чином, можна зробити висновок, що руйнування освітньої інфраструктури, вимушене переселення, повітряні тривоги і важкий психоемоційний стан призводять до втрати українськими дітьми доступу до якісної освіти як до базового й фундаментального права. Діти стрімко втрачають знання, та, чи не найгірше, через тривалу відсутність спілкування з однолітками та педагогами, вони втрачають базові навички комунікації, взаємодії та опиняються в ситуації критично обмеженої соціалізації. Зважаючи на той факт, переважна більшість — 77% учнівства — бажає після завершення школи продовжити навчання; 35% учнів хотіли би вступити до провідного університету України, 25% — до іншого університету або коледжу України; 18% — поїхати навчатися за кордон, виникає проблема подальшої соціалізації та адаптації здобувачів освіти до нового освітнього середовища при здійсненні ступеневої освіти.

Згідно з дослідженнями американської соціальної мережі з пошуку та встановлення ділових контактів LinkedIn, через те, що штучний інтелект все більше проникає на робоче місце, найбільш бажаними "soft skills"(м'якими навичками) майбутнього є спілкування, соціальні навички та емпатія, робота в команді, логічне мислення, креативність та здатність до адаптації (гнучкість) (LinkedIn). Вчені з Гарварду та Стенфорду запевняють, що професійний успіх на 85 % залежить саме від soft skills. Враховуючи цю затребуваність, стає необхідними перегляд підходів до здійснення освітньої діяльності та й взагалі певне переосмислення ролі педагога в сучасному інформаційно-освітньому середовищі, розвитку та вдосконалення рівня володіння м'якими навичками як педагогічних працівників, так і майбутніх фахівців, які відбудовуватимуть державу у повоєнний період.

Основним принципом освітньої діяльності у ЗФПО є студентоцентризм -орієнтація на особистість здобувача освіти, яка дає можливість побудувати його індивідуальну освітню траєкторію, підготувати конкурентоспроможного фахівця на сучасному ринку праці з гнучким, креативним мисленням та ініціативою, громадсько-активного з позитивним міжособистісним спілкуванням і відповідальністю. Адже, залежно від предметної області, навчаються здобувачі освіти різного віку, статі, характеру, стилю навчання, соціально-

економічних умов тощо. Цінування викладачами цих відмінностей допомагає створити сприятливе освітнє середовище, і таким чином, у довгостроковій перспективі принесе дивіденди у вигляді дотримання трудової етики майбутніми фахівцями, їх позитивної поведінки з колегами, емоційного інтелекту та бажанні проявляти ініціативу.

Варто звернути увагу на те, що жорсткі навички для окремої взятої спеціальності є специфічними і зосереджуються на теоретичних знаннях, в той час, як м'які навички стосуються особистості та її ставлення. Порівняно легше освоїти жорсткі навички, наприклад, аналіз даних, математичні розрахунки тощо, яким можна навчитися за допомогою ручки і паперу. Навчання м'яким навичкам є більш вимогливим і, насамперед, необхідно викладачу ефективно володіти ними. Згідно з даними Американської психологічної асоціації (АРА), позитивні стосунки викладача та студента покращують академічну та соціальну успішність (Стратегії Американської психологічної асоціації). Щоб сприяти розвитку стосунків між викладачем і студентом у безпечний, відповідний та ефективний спосіб і одночасно вдосконалювати навички викладання, варто використовувати наступні стратегії від АРА:

- Встановлення чітких очікувань та правил;
- Докладання зусиль, щоб познайомитися з кожним здобувачем освіти і налагодити контакти з ним;
- Проведення індивідуальної роботи;
- Створення позитивного соціального клімату в навчальній групі;
- Надання змістовного відгуку.

Важливо відмітити, що з усіх навичок спілкування найбільше значення має емпатія - розуміння стосунків, почуттів, психічних станів іншої особи в формі співпереживання. Саме в цей надважкий для всієї України час, коли кожна людина має свій власний досвід у виживанні під час війни, перебуває у важкому психоемоційному стані від втрати домівки, розлуки з рідними, занепокоєнні за тих, хто знаходиться на передовій, почуття емпатії відіграє важливу роль. Проявом емпатії є бажання займатися волонтерством.

Одним із видів комунікативних навичок є міжкультурна комунікативна компетенція - здатність ефективно та належним чином спілкуватися в різних культурних контекстах. Неформальне спілкування з носіями мови сприяє покращенню розуміння представників інших культур українців і навпаки, підвищенню рівня володіння англійською мовою та обміну культурними цінностями як одним із проявів культурної дипломатії нашої країни.

Для покращення здібності здобувачів освіти до вирішення проблем і розвитку логічного мислення і креативності, під час тренінгів з розвитку лідерських якостей використовуються різноманітні техніки і поради, що долають перешкоди мислення (не дивитися на речі зі своєї точки зору і дослухатися інших людей; розробляючи ефективні стратегії, варто добре подумати, перш ніж почати щось робити; уважно аналізувати значення слів і речень; розвивати навички мислення за допомогою ігор, загадкових книг та фільмів). Творчі заняття, такі як малювання, письмо, музика, допомагають стимулювати мозок і розвивати здатність вирішувати проблеми і таким чином, вдосконалюватись. Відвідування музеїв, мистецьких виставок і театральних вистав, знайомство та спілкування з успішними співвітчизниками, стейкхолдерами та випускниками коледжу розширюють погляди молодих людей і формують їх як особистість.



Прикладом командної роботи, проявом ініціативи та громадянської позиції є розробка та реалізація викладачами та здобувачами освіти коледжу Проєкту соціальної інтеграції ВПО в громадах. У рамках цього проєкту, який був проведений коворкінг з пошуку нової роботи «Профорієнтаційний веб-квест», мета якого полягала у виявленні здібностей та здійсненні свідомого вибору нового фаху, формуванні позитивного ставлення до затребуваних професій та участі у повоєнній відбудові країни. Реалізуючи проєкт «Соціальна інтеграція ВПО в громадах» – вдалося масштабувати профорієнтаційну роботу за межі Запорізької області, тим самим допомагаючи ВПО. Працюючи над втіленням проєкту, здобувачі освіти вчилися ставити мету, прогнозувати послідовність дій, спрямованих на досягнення результату, знаходити рішення поставленої задачі: «Яку проблему ви хочете вирішити цією ініціативою? Скільки людей приблизно отримають вигоду від ініціативи й для кого вона передбачена? На основі яких особливих потреб ви їх обираєте? Перелічіть усі ключові дії, необхідні для досягнення вашої мети», тим самим опановували важливі «м'які» навички роботи в команді, логічного та критичного мислення, креативності. Довгостроковим результатом такої роботи стане співпраця викладачів коледжу із консультативно-координаційним центром для ВПО, розвинуті вміння наших випускників займатись грантовою діяльністю, як дієвим інструментом у відбудові країни у повоєнний період.

Для того, щоб заняття залишалися захопливими та актуальними, а здобувачі освіти вмотивованими і зацікавленими в отриманні нових знань, використовуються різноманітні інструменти і технології, які заохочують здобувачів освіти ставити значущі запитання і дають змогу отримати вичерпну точку зору на факти та стратегічно знаходити рішення.

Щоб бути найкращим учителем, також корисно знову спробувати стати учнем. Вигода тут обоюдна: люди, навчаючи, вчать. Професійний розвиток потребує часу і чималих зусиль. Щоб створити тривалі зміни в педагогіці, професійний розвиток повинен бути безперервним. Щоб залишатися сучасним і захоплюючим педагогом, необхідно варіювати типи свого професійного вдосконалення: проходження різноманітних курсів, отримання сертифікатів, участь у тренінгах чи конференціях, приєднання до професійної он-лайн спільноти та обмін досвідом тощо. Варто зазначити, що переваги професійного розвитку виходять далеко за межі просто вдосконалення педагогічних навичок, зокрема:

- Це запобігає вигорянню вчителів: згідно зі звітом американської Професійної освітньої асоціації Learning Forward, складність викладання настільки велика, що одна третина вчителів залишає професію протягом трьох років, а 50% – протягом п'яти років. Щоб полегшити цей тиск і зберегти навички свіжими, професійний розвиток може стати порятунком для нових і досвідчених викладачів.

- Це допомагає студентам у довгостроковій перспективі: викладачі вивчають нові стратегії, технології та навіть більш складні предмети. Коли вчитель на вершині своєї гри, учень теж там може бути (звіт американської професійної освітньої асоціації).

Ефективне володіння та вдосконалення «м'яких» навичок («soft» skills), таких як робота в команді, адаптивність (гнучкість), раціональне мислення і вирішення проблем, винахідливість (креативність), являються ключовими факторами в контексті безперервного розвитку професійної компетентності педагога, що, зрештою, втілиться в результат освітньої діяльності і допоможуть досягти успіху випускникам закладів фахової передвищої освіти.

## Список посилань

*Війна та освіта. Результати дослідження.* (2024).  
<https://mon.gov.ua/storage/app/media/news/2024/02/10/Bryf.Viyna.ta.osvita.Dva.roky.povnom.ashtabnoho.vtorhnennya.2024.ukr-10.02.2024.pdf>

Linkedin. <https://www.linkedin.com/>

*Стратегії Американської психологічної асоціації* (APA).  
<https://www.apa.org/topics/schools-classrooms>

*Звіт американської Професійної освітньої асоціації Learning Forward.*  
<https://pce.sandiego.edu/10-tips-to-improve-your-teaching-skills>

## САМОЗАРАДНІСТЬ ФАХІВЦЯ ЯК ФАКТОР РОЗВИТКУ МОЛОДІЖНОГО ПІДПРИЄМНИЦТВА І ПОВОЄННОГО ВІДНОВЛЕННЯ УКРАЇНИ

**Людмила Єршова,**

*доктор педагогічних наук, професор,  
заступник директора з науково-експериментальної роботи, Інститут  
професійної освіти НАПН України, м.Київ, Україна*

**Анотація.** Розкрито сутність поняття «самозарадність» як мультидисциплінарного різномірного феномена, пов'язаного зі здатністю певного індивідуального чи колективного суб'єкта «давати собі раду». Обґрунтовано значення самозарадності для розвитку молодіжного підприємництва та повоєнного відновлення економіки.

**Ключові слова:** професійна освіта, молодіжне підприємництво, самозарадність, повоєнне відновлення.

## SPECIALIST SELF-SUFFICIENCY AS A FACTOR IN THE DEVELOPMENT OF YOUTH ENTREPRENEURSHIP AND POST-WAR RECOVERY IN UKRAINE

**Liudmyla Yershova,**

*Doctor of Pedagogical Sciences, Professor,  
Deputy Director for Research and Experimental Work, Institute of Professional Education  
of the National Academy of Pedagogical Sciences of Ukraine,  
Kyiv, Ukraine*

**Abstract.** The article reveals the essence of the concept of "self-sufficiency" as a multidisciplinary multilevel phenomenon associated with the ability of a certain individual or collective subject to "cope with themselves". The importance of self-sufficiency for the development of youth entrepreneurship and post-war economic recovery is substantiated.

**Keywords:** vocational education, youth entrepreneurship, self-sufficiency, post-war recovery.

Останнє десятиліття, відзначене пандемією, відкритою збройною агресією РФ проти України, руйнуванням вітчизняної економіки, деформацією національного ринку праці, вимушеною масовою еміграцією українців, стало для українського суспільства та вітчизняної системи освіти конгломератом глобальних і національних викликів, що актуалізували важливість такого особливого феномена, як «самозарадність». Цей феномен має особливе значення для повоєнної відбудови України, оскільки визначає здатність людини, суспільства й держави самостійно дбати про своє життя.

В умовах соціальної, економічної і геополітичної нестабільності самозарадність випускників закладів професійної освіти можна розглядати як ефективний чинник розвитку малого бізнесу, прискореного відновлення вітчизняної економіки та сталого розвитку українського суспільства. В умовах воєнного часу національний ринок праці потребує не просто кваліфікованих, але й самозарадних фахівців, здатних забезпечити себе роботою, а свою родину достатком, не покладаючись на ослаблену війною державу. Тобто підготовка здобувачів професійної освіти до самозайнятості має стати основою оновлення й модернізації освітніх програм підготовки фахівців усіх спеціальностей (Закатнов та ін., 2023, с. 46).

*Самозарадність* – це мультидисциплінарний різнорівневий феномен, пов'язаний із здатністю певного індивідуального чи колективного суб'єкта «давати собі раду» (Європейський діалог, 2023; USAID, 2023). Мультидисциплінарність поняття «самозарадність» визначається приналежністю ключових аспектів його змісту до категоріально-поняттєвого поля багатьох наук, зокрема: філософії (обґрунтування аксіологічних основ самозарадності), психології (вивчення мотивації розвитку самозарадності, виявлення самозарадних рис і якостей особистості), педагогіки (формування самозарадних умінь і навичок особистості, визначення самозарадності як самостійної компетентності та компоненти професійної компетентності), соціології (вивчення умов розвитку самозарадних соціальних інституцій), політології (дослідження самозарадності як фактору суспільного впливу на політику у всіх її проявах), економіки (обґрунтування зв'язків між рівнем розвитку самозарадності фізичних і юридичних осіб та стійкістю економічної системи) тощо.

На *рівні фізичної особи* самозарадність – це:

- сформованість Я-концепції особистості (самопостереження, самоаналіз, самоконтроль, саморегуляція, самовосконалення);
- спрямованість на максимальний розвиток своїх задатків і здібностей, досягнення планів, реалізацію мрій, забезпечення особистого й родинного комфорту, фінансової, матеріальної, психологічної захищеності;
- наявність у людини самозарадних рис і якостей (стресостійкість, креативність, витривалість, винахідливість, гнучкість, мобільність, готовність до навчання впродовж життя);
- здатність ефективно планувати свої дії і вчинки;
- уміння будувати стратегію саморозвитку, вибирати життєву і професійну траєкторію, забезпечувати розвиток професійної кар'єри, обирати ціннісні орієнтири;
- готовність ефективно діяти в екстремальних ситуаціях і нести відповідальність за результати власної діяльності.

На *рівні юридичної особи* – це спроможність організації ефективно планувати бізнес-діяльність, вибудовувати стійкі партнерські зв'язки, забезпечувати безпечність, захист і розвиток бізнесу.

На *рівні суспільства* – це розвиненість і впливовість громадянських інституцій (USAID, 2023), їх здатність визначати пріоритетні напрями власного розвитку і розвитку громадянського суспільства, формувати зміст політики держави, здійснювати суспільний контроль за діяльністю державних органів влади, забезпечувати якісну адвокацію суспільно важливих ідей і проєктів.

Курс України на створення гнучкої і мобільної цифрової економіки, спроможної протистояти викликам війни, ставить суспільство й державу перед проблемою підготовки самозарадних фахівців, здатних створювати власний бізнес і користуватися сучасними цифровими та іншими інноваційними технологіями для його розвитку. З огляду на це, система професійної (професійно-технічної) освіти (далі: П(ПТ)О) в цифрову еру повоєнної відбудови покликана готувати не лише професіонала і масового споживача цифрових технологій, але й креативну особистість, здатну за певних умов створювати нові ідеї і продукти, засновувати й розвивати в обраній професійній галузі власний бізнес.

Це зумовлює проблему зміни парадигми підготовки здобувача професійної освіти, в основу якої має бути покладено формування особистості професіонала-новатора та

вмотивованого соціально-відповідального бізнесмена, спроможного прискорити повоєнне відновлення України та сталий розвиток її суспільства. Відтак, розвиток самозарадності здобувача професійної освіти має стати одним із керівних положень організації в закладах П(ПТ)О консультування з молодіжного підприємництва (Закатнов та ін., 2023, с. 39). Зростання самозарадності випускників у цілому і в бізнес-діяльності зокрема є можливим при застосуванні в процесі організації в закладах П(ПТ)О підготовки молоді до підприємницької діяльності принципу гуманізму. Використання цього принципу у консультуванні з молодіжного підприємництва дає змогу сформувати впевненість майбутнього фахівця у своїх силах, усвідомлення ним можливості відкрити власну справу та успішно і відповідально її вести (Закатнов та ін., 2023, с. 41).

Таким чином, формування й розвиток самозарадного фахівця дасть змогу вирішити низку завдань, пов'язаних із прискоренням повоєнної відбудови України, а саме: виявлення й розвиток у здобувачів професійної освіти самозарадних рис і якостей, сприятливих для відкриття своєї справи; формування й розвиток самозарадних умінь, навичок і здатностей, важливих для успішного ведення власного бізнесу; набуття знань і досвіду щодо застосування власної розвиненої самозарадності у суспільно-економічному й політичному житті країни (участь у професійних, громадських і політичних об'єднаннях, вплив на економічну й соціальну політику держави) для зміцнення демократичних основ українського суспільства й економічної безпеки держави.

### Список посилань

USAID (2023). *Самозарадність – новий тренд у Сумах? Громадська активність в області зростає, а очікування від держави падають*. <https://engage.org.ua/samozaradnist-novyj-trend-u-sumakh-hromadska-aktyvnist-v-oblasti-zrostaie-a-ochikuvannia-vid-derzhavy-padauiut/>

Європейський діалог (2023, 2 листопада). *Економічна самозарадність ВПО на Львівщині*. <http://dialog.lviv.ua/ekonomichna-samozaradnist-vpo-na-lvivshhini/>

Байдулін, В. Б., Ваніна, Н. М., Гриценко, І. А., Єршова, Л. М., Закатнов, Д. О., & Савченко, М. О. (2023). *Консультування здобувачів професійної освіти з молодіжного підприємництва для повоєнного відновлення економіки України: методичний посібник*. (Закатнов, Д. О., Ред.). ІПО НАПН України.

Транхтенберг, О. (2023). *Що таке самозарадність, принцип “рівний – рівному” та складання “проб”: про роботу з дітьми під час війни від пластунів*. <https://nus.org.ua/articles/shho-take-samozaradnist-pryntsyp-rivnyj-rivnomu-ta-skladannya-prob-pro-robotu-z-ditmy-pid-chas-vijny-vid-plastuniv>

## МЕТОДИКА ПІДГОТОВКИ ПЕДАГОГІЧНИХ ПРАЦІВНИКІВ ЗАКЛАДІВ ПРОФЕСІЙНОЇ ОСВІТИ ДО ЗДІЙСНЕННЯ ЗМІШАНОГО НАВЧАННЯ В УМОВАХ ВІЙНИ

**Ольга Єршова,**

*кандидат економічних наук, доцент, науковий співробітник лабораторії  
дистанційного професійного навчання Інституту професійної освіти*

*НАПН України, м. Київ, Україна*

*<https://orcid.org/0000-0002-3801-9730>*

**Анотація.** Окреслено ролі педагогічних працівників у професійній освіті в умовах змішаного навчання під час війни. Констатована актуальність вміння застосовувати ІКТ для організації навчального процесу з кожної конкретної навчальної дисципліни. Підкреслена важливість вміння організувати педагогічні процеси онлайн таким чином, щоб здобувачі освіти були задіяні максимально, були їх активними учасниками а не спостерігачами і щоб не зважаючи на обставини воєнного часу, здобувачі відчували присутність педагога у ролі доброзичливого наставника. Акцентована увага на тому, що під час підготовки педагогічних працівників професійної освіти у навчальних закладах або на курсах підвищення кваліфікації необхідно крім прослуховування та засвоєння ними теоретичного матеріалу, обов'язково відпрацювати практично по етапах у повному обсязі власний фрагмент дистанційного курсу з навчальної дисципліни. Розроблена рекомендована логічна структура підготовки педагогічних працівників професійної освіти для здійснення змішаного навчання.

**Ключові слова:** педагогічний працівник професійної освіти, готовність педагога до використання ІКТ, педагогічні процеси онлайн, дистанційний курс

## METHODS OF TRAINING TEACHING STAFF OF VOCATIONAL EDUCATION INSTITUTIONS FOR IMPLEMENTING MIXED LEARNING IN WAR CONDITIONS

**Olha Yershova,**

*Candidate of Economic Sciences, Associate Professor, Researcher of the Distance  
Vocational Training Laboratory of the Institute of Vocational Education of NAES of  
Ukraine, Kyiv, Ukraine*

**Abstract.** The roles of pedagogical workers in professional education in the conditions of mixed education during the war are outlined. The relevance of the ability to use ICT for the organization of the educational process in each specific educational discipline has been established. The importance of being able to organize pedagogical processes online is emphasized in such a way that students of education are involved as much as possible, are active participants and not observers, and so that, despite the circumstances of wartime, students feel the presence of a teacher in the role of a benevolent mentor. Emphasis is placed on the fact that during the training of professional education teachers in educational institutions or in advanced training courses, in addition to listening and learning the theoretical material, it is necessary to complete the entire part of the distance course on the educational discipline in stages. A recommended logical structure for the training of teachers of professional education for the implementation of blended learning has been developed.

**Keywords:** pedagogical worker of professional education, readiness of the teacher to use ICT, online pedagogical processes, distance course

Згідно Закону України «Про професійну (професійно-технічну) освіту» 103/98-ВР (2023) ст. 46. «Підготовка педагогічних працівників професійно-технічних навчальних закладів та установ професійно-технічної освіти здійснюється у вищих навчальних закладах та на їхніх спеціалізованих факультетах, а також в індустріально-педагогічних технікумах, коледжах, інженерно-педагогічних вищих навчальних закладах». Крім того «На посади педагогічних працівників можуть призначатися фахівці виробництва, сфери послуг, які мають вищу освіту і в подальшому здобувають відповідну психолого-педагогічну підготовку. (Частина друга статті 46 із змінами, внесеними згідно із Законом N 1158-IV від 11.09.2003)». До педагогічних працівників професійно-технічних навчальних закладів та установ професійно-технічної освіти належать викладачі, педагоги з професійного навчання, вихователі, майстри виробничого навчання, старші майстри, старші майстри виробничого навчання, інструктори виробничого навчання, методисти, практичні психологи, соціальні педагоги, керівники фізичного виховання, керівники професійно-технічних навчальних закладів, науково-методичних та навчально-методичних установ, їх заступники та інші працівники, діяльність яких пов'язана з організацією і забезпеченням навчально-виховного процесу. (Частина перша статті 45 в редакції Закону N 1158-IV від 11.09.2003)

Враховуючи різноманітність педагогічних працівників у професійній освіті, очікуваним є той факт, що у процесі їх підготовки до впровадження та здійснення змішаного навчання особливої уваги потребує переосмислення ролі викладача, якою можуть бути: тьютор, підтримувач процесу, консультант, наставник, дослідник, експерт, менеджер та ін. Крім фахових знань, методичної обізнаності, дослідницьких навичок, пізнавальної активності тощо, які в сукупності визначають когнітивний компонент готовності педагога до використання засобів дистанційного та змішаного навчання, актуальним є вміння застосовувати ІКТ для організації навчального процесу з кожної конкретної навчальної дисципліни. Крім засобів комунікацій і проведення відеоконференцій та вебінарів, педагогічний працівник повинен знати особливості та можливості системи дистанційного навчання, що використовується у закладі освіти. Не достатньо підготувати теоретичний матеріал з дисципліни та пакет завдань для виконання та подальшого оцінювання. Важливо вміти організувати педагогічні процеси онлайн таким чином, щоб здобувачі освіти були задіяні максимально, були їх активними учасниками а не спостерігачами і щоб не зважаючи на обставини воєнного часу, здобувачі відчували присутність педагога у ролі доброзичливого наставника. Під час підготовки педагогічних працівників професійної освіти у навчальних закладах або на курсах підвищення кваліфікації необхідно крім прослуховування та засвоєння ними теоретичного матеріалу, обов'язково відпрацювати практично по етапах у повному обсязі власний фрагмент дистанційного курсу з навчальної дисципліни. Підготовка педагогічних працівників має передбачати різні форми проведення занять з ними (майстер класи, круглі столи, семінари, практичні заняття). Для них організатори повинні ретельно та наочно підготувати навчальні матеріали, доступні у будь-який час з будь-якого місця та проводити заняття згідно розкладу (оффлайн або онлайн у синхронному режимі). Під час них мають бути показані та відпрацьовані прийоми роботи з середовищем дистанційного навчання в контексті створення усіх компонентів дистанційного курсу.

При керуванні викладачем дистанційної та змішаної навчальної роботи обов'язковим є ведення, зберігання та надання звітів щодо діяльності учасників навчання,

здійснення контрольних заходів тощо. Тематичні блоки чи модулі у структурі дистанційних курсів мають містити дидактичні матеріали для контролю і самоконтролю навчально-пізнавальних дій, таким чином реалізується діагностична функція онлайн навчання, що дає змогу тому, хто навчається, виявити ефективність попередніх етапів навчання й, за необхідності, повторно й конфіденційно самовдосконалюватись. Обов'язковою складовою підготовки педагогічних працівників закладів професійної освіти до впровадження змішаного навчання кваліфікованих робітників є практичне навчання створювати електронні навчальні ресурси, застосовувати можливості системи дистанційного навчання для організації навчальних процесів у синхронному, асинхронному та біхронних режимах. Під час отримання базової освіти або підвищення кваліфікації педагогічних працівників професійної освіти потрібно здійснювати практичне виконання завдань із розробки електронних навчальних ресурсів – теоретичного матеріалу, пакетів завдань для виконання й оцінювання, засобів контролю навчальних досягнень (поточного, проміжного та підсумкового контролю), у тому числі тестів.

Педагоги професійної освіти під час навчання повинні: засвоїти принципи та засоби організації онлайн взаємодії (викладач – учень) заради досягнення кінцевої навчальної мети (учень – кваліфікований робітник): електронна дошка, демонстрація наочних матеріалів по темі заняття, спільний чат під час заняття з його учасниками, етичні та культурні засади спілкування онлайн; розробити власні частини дистанційного курсу у середовищі системи дистанційного навчання, яка використовується у ПТНЗ. Особливу увагу педагогів слід звернути на можливості та уміння створювати різні види діяльності та компоненти дистанційного курсу, які підлягають перевірці та оцінюванню.

Важливим документом у дистанційному курсі з навчальної дисципліни, у якому в системі фіксуються результати навчальних досягнень учнів, є електронний журнал. Дуже важливо навчити педагогічного працівника працювати з ним. Для цього потрібно практично здійснити створення компонентів дистанційних курсів, оцінки за які повинні потрапляти до електронного журналу. Під час змішаного навчання певна частина занять, зокрема лабораторних та практичних, проводять офлайн – в аудиторії, майстерні або робочому місці. Під час підготовки педагогічних працівників необхідно навчити ретельно формувати завдання у різних формах проведення занять для того, щоб усі оцінки за виконані учнями завдання потрапляли до журналу автоматично.

Надзвичайно важливо педагогічним працівникам практично відпрацювати отримання перелічених навичок. Процес навчання педагогічних працівників повинен бути організований таким чином, щоб пояснювати та показувати прийоми роботи у формі семінарів, тренінгів, майстер-класів. Та обов'язковою є самостійна робота над власними електронними ресурсами для відпрацювання розробки власних навчальних матеріалів.

Рекомендована логічна структура підготовки педагогічних працівників професійної освіти для здійснення змішаного навчання є наступною:

- реєстрація викладача у системі дистанційного навчання; вивчення його статусу та повноважень;
- реєстрація здобувачів освіти у системі дистанційного навчання; вивчення їх статусу та повноважень;
- приєднання групи до навчальної дисципліни у системі дистанційного навчання;
- вибір системи організації відео конференцій - наразі вони є численними та засвоєні багатьма з громадян. У контексті діяльності педагогічного працівника на практичному



занятті слід звернути увагу на планування занять та зустрічей онлайн (створення посилань на відеоконференції, їх поширення, розміщення у Календарі як у розкладі занять), на засоби організації взаємодії з учнями (електронна дошка, демонстрація наочних матеріалів, чат всередині групи під час заняття, можливості запису занять для подальшого перегляду за потреби);

- створення та приєднання до електронного навчального ресурсу з навчальної дисципліни документу «Календарний план вивчення дисципліни «АВС» у 20XX навчальному році»;

- організація створюваного дистанційного курсу згідно обраного формату (тижневий, тематичний, формат єдиної діяльності тощо), наповнення його структурних елементів згідно документу «Календарний план»;

- у кожному структурному елементі дистанційного курсу передбачити та навчитися розміщувати види діяльності, які не оцінюються (лекції, презентації з теми, посилання на електронні ресурси в інтернет) та ті, які оцінюються (семінари, тести, контрольні роботи, завдання для розрахункових, практичних та лабораторних робіт тощо);

- при організації останніх важливо навчитися практично призначити оцінки за виконання кожної роботи учнями та встановлювати зв'язок з електронним журналом з конкретної дисципліни для конкретної групи;

- організація підсумкового контролю в кінці семестру (екзамен або залік у вибраній педагогом формі).

Дана структура є логічно обґрунтованою, згідно неї повинна здійснюватися підготовка педагогічних працівників у формі семінарів, тренінгів, майстер класів тощо. При цьому потрібно по кожній позиції показати як це робити, а потім організувати виконання завдання самостійно. Дотримання окресленої структури є доцільним також при підготовці випускової роботи на фініші навчання педагогічних працівників та оцінювання їх готовності до організації та здійснення онлайн освітніх процесів у професійній освіті.

**Висновки:** запропонована логічна структура методики підготовки педагогічних працівників закладів професійної освіти до здійснення змішаного навчання в умовах війни є обґрунтованою доцільною. Вона сформувалася за майже 2 роки карантинних обмежень до початку повномасштабної війни. Особливості безпекових умов у регіонах під час війни висунули додаткові вимоги до побудови та змісту дистанційних курсів з навчальних дисциплін та розширили роль педагогічного працівника: тьютор, підтримувач процесу, консультант, наставник, дослідник, експерт, менеджер та ін. Розглянута методика підготовки педагогічних працівників закладів професійної освіти передбачає виконання ними, серед іншого, функцій фасилітатора.

### Список посилань

Верховна Рада України. (2023). *Про професійну (професійно-технічну) освіту: Закон України № 103/98-ВР.* <https://zakon.rada.gov.ua/laws/show/103/98-%D0%B2%D1%80#Text>

Ершова, О. Л., Зуєва, А. Б., Кручек, В. А., Майборода, Л. А., Радкевич, О. П. & Субіна, О. (2023). *Змішане навчання майбутніх кваліфікованих робітників у закладах професійної (професійно-технічної) освіти у воєнний та повоєнний час: методичний посібник.* ІПО НАПН України. <https://lib.iitta.gov.ua/id/eprint/738719>

## ОСОБЛИВОСТІ ПІДГОТОВКИ ДО ПІДПРИЄМНИЦТВА МАЙБУТНІХ ФАХІВЦІВ З ТРАНСПОРТНОГО МЕНЕДЖМЕНТУ ТА ЛОГІСТИКИ В ПОВОЄННІЙ ЕКОНОМІЦІ УКРАЇНИ

**Денис Жежерун,**

*аспірант Інституту професійної освіти НАПН України,*

*Київ, Україна*

<https://orcid.org/0000-0003-1072-9463>

**Анотація.** На сучасному етапі будь-які взаємодії, як на глобальному, так і на місцевому рівнях, формуються в умовах жорсткої конкуренції та постійних кризових ситуацій, що спостерігаються в Україні. Ці постійні зміни в економічному житті країни зумовили необхідність підготовки фахівців у сфері логістики. Для досягнення значних результатів у підприємницькій діяльності вже недостатньо використання лише економічних підходів. Сьогодні необхідно застосовувати сучасні прогресивні методи управління поточними процесами, щоб ефективно вирішувати завдання, які постають перед бізнесом в умовах постійних змін на ринку та економічних труднощів.

У підготовці до підприємницької діяльності у сфері логістики в Україні важливо враховувати технологічну орієнтованість, адаптацію до ринкових умов, розвиток партнерських відносин, знання місцевого законодавства та постійне освітнє підвищення кваліфікації. Тільки враховуючи ці аспекти, підприємці можуть успішно конкурувати на ринку та ефективно впроваджувати сучасні методи управління логістичними процесами. Особливості підготовки до підприємництва у сфері логістики в Україні визначаються не лише технічними аспектами, але й специфікою ринку та економічної ситуації країни.

**Ключові слова:** підприємництво, транспорт, логістика, професійна освіта, якості успішного підприємця, проблеми підготовки до підприємництва, професійна компетентність.

## PECULIARITIES OF PREPARATION FOR ENTREPRENEURSHIP OF FUTURE SPECIALISTS IN TRANSPORT MANAGEMENT AND LOGISTICS IN UKRAINE

**Denys Zhezherun,**

*PHD Student of the Institute of Vocational Education of NAES of Ukraine,*

*Kyiv, Ukraine*

**Abstract.** At the present stage, any interactions, both at the global and local levels, are formed in the context of fierce competition and constant crisis situations observed in Ukraine. These constant changes in the economic life of the country have led to the need to train specialists in the field of logistics. It is no longer enough to use only economic approaches to achieve significant results in business. Today, it is necessary to apply modern progressive methods of managing flow processes to effectively solve the challenges faced by businesses in the face of constant changes in the market and economic difficulties.

In preparing for entrepreneurial activity in the field of logistics in Ukraine, it is important to take into account technological orientation, adaptation to market conditions, development of partnerships, knowledge of local legislation and continuous educational training. Only by taking these aspects into account can entrepreneurs successfully compete in the market and effectively implement modern methods of managing logistics processes. Peculiarities of preparation for entrepreneurship in the field of logistics in Ukraine are

determined not only by technical aspects, but also by the specifics of the market and the country's economic situation.

**Keywords:** entrepreneurship, transport, logistics, vocational education, qualities of a successful entrepreneur, problems of preparation for entrepreneurship, professional competence.

Умови воєнних дій в Україні призвели до раптового падіння економіки та діяльності підприємництва. Однак, завдяки державній підтримці та допомозі з боку Європейських держав, вдалося відновити та зберегти господарські суб'єкти, навіть у воєнний період. Державна підтримка спрямовувалася на створення умов для бізнесу, що сприяло зниженню податкового тягаря, спрощенню митного оформлення тощо. Фінансування інвестиційних проектів з боку іноземних інвесторів дозволило зберегти малий та середній бізнес та забезпечити робочі місця для населення. Першочерговим завданням для відновлення підприємництва є відновлення інфраструктури на деокупованих територіях та налагодження бізнес-процесів. Ресурсний потенціал конкретної області відіграє важливу роль у цих процесах, оскільки він визначає можливості та шляхи ефективного відновлення. На сьогодні питання відродження економічної та соціальної складової розвитку регіонів та держави стає актуальним завданням як для влади, так і для бізнесу та населення. Вирішення цих питань вимагає комплексного підходу та спільних зусиль всіх зацікавлених сторін.

Ключовим етапом відродження економіки є підготовка до підприємництва майбутніх фахівців з транспортного менеджменту та логістики. Адже на сучасному етапі господарювання успішність українських підприємств в значній мірі залежить від правильності та обґрунтованості обраної стратегії підприємницької діяльності та впровадження логістичних принципів у їх управління. Використання логістичного підходу в практиці господарювання дозволяє істотно підвищити прибутковість та якість сервісу, забезпечити ефективне управління потоковими процесами у економічних системах підприємства, що є ключовим фактором конкурентоспроможності. Також використання логістичного підходу створює потенційні можливості для підвищення ефективності функціонування економічної системи підприємства.

Однією з особливостей функціонування малого та середнього бізнесу є їх географічна орієнтація на споживача, що має значний вплив у період воєнних дій. Сучасний розвиток підприємництва значно залежить від регіональної приналежності та інтенсивності воєнних дій. Залежно від регіональної приналежності, деякі підприємства продовжують свою діяльність у звичайному режимі, інші змушені перенести свій бізнес у більш безпечні регіони, а деякі змушені припинити роботу зовсім. Багато науковців та практиків пропонують відповідні інструменти та механізми для розробки таких заходів, проте їхнє впровадження та ефективність на сьогоднішній день залишається переважно теоретичним та прикладним, що потребує відповідної практичної реалізації.

Основні вимоги які зараз стоять перед майбутніми підприємцями у сфері транспорту і логістики в Україні це:

1. Широкі знання в галузі юриспруденції, що охоплюють правові норми, що стосуються комерційної діяльності, такі як митне, транспортне та страхове законодавство, а також вимоги до документації, пов'язаної з транспортом, складами, продажами і фінансами. Розуміння принципів прогнозування і планування у сфері логістики. Ефективна організація перевезень товарів за допомогою різних видів транспорту. Знання основ бухгалтерського

обліку, методів управління запасами, а також принципів складського господарства. Вміння розробляти бізнес-плани, укласти договори та володіння основами ділового кореспонденту. Розуміння особливостей міжнародних перевезень.

2. Знання іноземних мов має велике значення вміння вільно володіти англійською мовою як у письмовій, так і усній формі, оскільки підприємцю може знадобитися спілкуватися з міжнародними клієнтами або партнерами. Знання інших мов також може бути перевагою.

3. Важливо, щоб майбутній підприємець був вправним користувачем комп'ютера (MS Office, Internet) і володів спеціалізованими програмами, наприклад, інформаційними системами, що призначені для автоматизованого управління бізнес-процесами в транспортній логістиці підприємства, митними програмами для декларування. Додатково, досвід роботи з транспортними порталами і знання GPS-моніторингу є важливими.

4. Також особисті якості грають важливу роль у роботі логіста. Серед них важливо мати відмінні аналітичні здібності, нестандартне мислення, здатність до ефективного реагування на непередбачені ситуації, стійкість до великих навантажень при обмеженому часі, відповідальність та уважність до деталей, повинен володіти відмінними комунікативними навичками, оскільки його робота передбачає взаємодію з різними людьми, митними та державними органами, що безпосередньо стосуються перевезень. Також важливо мати організаторські здібності для координації дій підлеглих. Наполегливість, цілеспрямованість, здатність швидко адаптуватися до мінливих обставин, а також велика працездатність і мобільність.

Чудовим прикладом українського бізнесу у сфері логістики, якому вдалося «вижити» під час війни є Нова Пошта. Це українська компанія з експрес-доставки, заснована 2001 року В'ячеслав Климівим та Володимиром Поперешнюком. Її мета — забезпечувати легку доставку для кожного клієнта — до відділення, поштомоту або за адресою. Частка Нової Пошти на ринку України зараз 65%. На 24 лютого 2022 вони одразу почали евакуювати людей, посилки та обладнання з кількох терміналів. Компанія скоротила мережу відділень більш як на 80%, відправила в простій близько 1500 працівників з 32 000, а тим, хто залишився, скоротила зарплати. Близько 100 топменеджерів відмовилися від зарплати за в перші місяці війни. Наприкінці березня стало зрозуміло, що компанія встояла.

Суть в тому, що було змінено управління до рівня «Плоска компанія»:

Засновники компанії були включені у оперативне керівництво. Участь в процесі прийняття рішень була розширена до всього менеджменту, з власниками, які стежили за процесом і втручалися за необхідності.

Важливою зміною стало зникнення ієрархії. Раніше важливі рішення погоджувались на вищих рівнях керівництва, тепер все вирішувалося на рівні простої комунікації. Спостерігалось підвищення продуктивності завдяки скороченню бюрократичних процедур. Завдання, яке раніше виконувалося десятьма людьми, зараз виконували двоє-троє.

Цей досвід нам показує, що навчальні заклади мають брати до уваги методи, які допомагають підприємцям «залишатись на плаву» і навчати на їх прикладі своїх студентів. Важливо використовувати такі методи і технології підготовки до підприємницької діяльності:

- організовувати робочі практики на підприємствах,

- проводити стажування,
- запрошувати успішних підприємців у заклади освіти для проведення лекцій
- запроваджувати партнерство і спонсорство з кращими бізнесами в галузі
- моделювати підприємницькі ситуації
- працювати в командах

Зважаючи на це, системі освіти має приділятися більше уваги розробці і впровадженню оновленої методики підготовки до підприємницької діяльності майбутніх кваліфікованих працівників галузі транспортного менеджменту і логістики. Потрібен узагальнений фактичний матеріал, авторський навчально-методичний посібник який може бути використаний в оновленні змісту лекційних та практичних занять з курсів підготовки кваліфікованих фахівців з транспортного менеджменту і логістики.

### Список посилань

Алексеева, С. В, Базиль, Л. О., Гриценко, І. А., Єршова, Л. М., Закатнов, Д. О., Орлов, В. Ф., & Сохацька, Г. В. (2020). *Підготовка майбутніх кваліфікованих кадрів до підприємницької діяльності в умовах розвитку малого бізнесу: теорія і практика*: монографія. Полісся.

Базиль, Л. О., Байдулін, В. Б., Гриценко, І. А., Єршова, Л. М., Орлов, В. Ф., Савченко, М. О., & Теловата, М. Т. (2022). *Молодіжне підприємництво в умовах воєнного стану*: практичний poradnik. ІПО НАПН України.

Завербний, А. С., Двудіт, З. П., & Вуек, Х. І. (2022). Особливості формування логістичних ланцюгів в умовах війни та у післявоєнний період. *Економіка та суспільство*, 43, 3-4.

<https://www.economyandsociety.in.ua/index.php/journal/article/view/1750>

*Стратегія розвитку вищої освіти в Україні на 2021–2031 роки*. (2020). <https://mon.gov.ua/storage/app/media/rizne/2020/09/25/rozvitku-vishchoi-osviti-v-ukraini-02-10-2020>

Кицило, Д. (2022, 22 грудня). Вячеслав Климов та Володимир Поперешнюк — підприємці року за версією Forbes. Як власники «Нової пошти» рятували свою компанію. *Forbes Ukraine*, с. 16-22.

Жежерун, Д. А (2024, Січень 22-24). Сучасні тенденції інтеграційних процесів в професійній та підприємницькій підготовці студентів в Республіці Польща. *Science and society: modern trends in a changing world*, Відень: II Міжнародна науково-практична конференція.

<https://sci-conf.com.ua/ii-mizhnarodna-naukovo-praktichna-konferentsiya-science-and-society-modern-trends-in-a-changing-world-22-24-01-2024-viden-avstriya-arhiv/>

*Entrepreneurial education in Poland: The role of universities and the government*. <https://www.tandfonline.com/doi/abs/10.1080/13639080.2014.910807>

Президент України. (2013, Червень 25). *Про Національну стратегію розвитку освіти в Україні на період до 2021 року*: Указ № 344/2013. <https://zakon.rada.gov.ua/laws/show/344/2013#Text>

Program "Nova Ukrainian School" on entry into values: Kyiv. (2018).

## ОСОБЛИВОСТІ ДИСТАНЦІЙНОГО І ЗМІШАНОГО НАВЧАННЯ У ЗАКЛАДАХ ПРОФЕСІЙНОЇ ОСВІТИ

**Олена Загіка,**

*кандидат педагогічних наук, директор Вищого професійного училища  
№25, м. Хмельницький, Україна  
<https://orcid.org/0000-0001-8004-9338>*

**Наталія Кочаток,**

*заступник директора з навчально-виробничої роботи Вищого  
професійного училища №25, м. Хмельницький, Україна*

**Анотація.** У статті проаналізовано особливості дистанційного та змішаного навчання у закладах професійної освіти. Дистанційне та змішане навчання сьогодні є особливо актуальним у підготовці кваліфікованих робітничих кадрів. Представлено досвід роботи педагогічного колективу ВПУ №25 м. Хмельницького щодо впровадження в освітнє середовище дистанційного та змішаного навчання.

**Ключові слова:** заклад професійної освіти, дистанційне навчання, змішане навчання, освітнє середовище.

## FEATURES OF DISTANCE AND MIXED LEARNING IN VOCATIONAL EDUCATION INSTITUTIONS

**Olena Zagika,**

*Candidate of Pedagogical Sciences, director of the Higher  
Vocational School №25 of Khmelnytskyi, Ukraine*

**Nataliia Kochatok,**

*deputy director for educational and production work of the Higher  
Vocational School №25 of Khmelnytskyi, Ukraine*

**Abstract.** The article considers the features of distance and blended learning in vocational education institutions. Distance and blended learning is especially relevant today in the training of skilled workers. The experience of the pedagogical staff of VPU №25 of Khmelnytskyi on the introduction of distance and blended learning in the educational environment is presented.

**Keywords:** vocational education institution, distance learning, blended learning, educational environment

Освіта на сьогодні це інструмент, який створює інноваційний простір, що утримує молодь у національному культурному полі, котрий допомагає розуміти та аналізувати світ в цілому, досліджувати, визначати пріоритети та власні цінності.

У системі професійної (професійно-технічної) освіти стрімко проходять кардинальні зміни у підходах, методах та прийомах навчання, тому здобувачі закладів професійної освіти (далі – ЗПО) повинні не тільки володіти теоретичними знаннями, але й уміти їх практично застосовувати в сучасних умовах виробництва. Тож організація, адаптація, забезпечення ефективного освітнього процесу є надзвичайно актуальними для педагогів, здобувачів освіти та їхніх батьків.

Непередбачувана епідеміологічна ситуація (Covid-19), яка склалася в Україні та загалом у світі, а зараз повномасштабна війна, все це суттєво вплинуло на освітній процес

і в закладах професійної (професійно-технічної) освіти. Тому дистанційна та змішана форми навчання є ключовими частинами освітнього процесу для здобувачів освіти.

Це спонукало педагогів миттєво реагувати на виклики суспільства та стало поштовхом для педагогічного колективу Вищого професійного училища №25 м. Хмельницького здійснювати пошук нових можливостей впровадження в освітній процес технологій дистанційного та змішаного навчання. І варто зазначити, що в умовах війни перед всією освітянською спільнотою стоїть найважливіше завдання – зробити освітній процес безпечним, при цьому не втрати якості та результативності навчання здобувачів освіти.

Проблематику змішаної та дистанційної освіти у своїх роботах вивчали Дж. Мунен, А. С. Бурмістрова, Н. М. Болюбаш, В. П. Демкин, В. Ю. Гнезділов, В. П. Голубєва, І. М. Ільїна, О. Г. Кіріленко, М. В. Коваль, Н. І. Муліна, В. Г. Маняхіна, О. В. Мірзабекова, О. Ф. Мусійовська, Н. Ю. Найдєнова, Е. Б. Новікова, Є. М. Смирнова-Трибульська, Н. Ф. Телешева, О. В. Хмель, І. В. Холодкова, П. І. Підкасистий, С. В. Шокалюк, Р. В. Шульміна, Б. І. Шуневич та інші.

Необхідність здійснення освітнього процесу в умовах карантину дала можливість зрозуміти поточний якісний рівень реалізації дистанційного та змішаного навчання. Насамперед, спостерігалися суперечності між стрімким розвитком інформаційно-комунікаційних технологій і рівнем упровадження елементів відкритої освіти та невідповідністю освітніх закладів до їх ефективного використання й інтеграції в освітній процес; між потребами здобувачів освіти у використанні персоналізованого освітнього середовища, реалізації завдань компетентнісного підходу й відсутністю відповідного програмно-технічного комплексу та якісного освітнього електронного контенту (Биков та ін., 2008).

Впровадження систем дистанційного та змішаного навчання залежить від скоординованої діяльності усіх учасників освітнього процесу (педагогічного, учнівського колективів, батьківської спільноти), а також від ефективної, злагодженої роботи структурних підрозділів закладу професійної освіти.

Тому головним завданням для педагогічного колективу ВПУ №25 м. Хмельницького щодо організації освітнього процесу в дистанційному та змішаному форматах стало створення найсприятливіших умов учнів у здобутті ними професійної освіти, удосконалення форм, методів, технологій на основі новітніх інформаційно-комунікаційних та психолого-педагогічних технологій навчання.

Застосування в освітньому процесі нових форм навчання уможливорює суттєві зміни щодо підготовки висококваліфікованих робітничих кадрів, дає перспективи для розвитку потенціалу майбутніх фахівців, що є важливою складовою формування їх професійних компетентностей (Гуревич, 2015).

Якість професійної освіти залежить від багатьох факторів, тому, на нашу думку, одним з важливих є фактор, використання в освітньому процесі новітніх досягнень інформаційних і телекомунікаційних технологій, який дає змогу вдосконалювати роботу педагогічного та учнівського колективів. Навчання за дистанційною та змішаною формою зумовило оновлення потреб педагогічного колективу в освоєнні програмних засобів. У такому контексті для їх діяльності важливим є посилення методичного супроводу закладу професійної освіти.

У результаті впровадження у закладі дистанційної та змішаної форми навчання

розробка комплексно-методичне забезпечення є основним чинником якісного освітнього процесу та створення оптимальної системи навчально-методичної документації й засобів навчання, необхідних для повного та якісного навчання з предметів та професій в межах програми та відведеного навчальним планом часу.

З метою розроблення ефективних засобів формування професійних компетентностей майбутніх кваліфікованих робітників було вирішено чітко структурувати навчальний контент, застосовуючи інноваційні методики, до яких відносяться: електронне навчання (e-learning), мобільне навчання (m-learning), «перевернуте» навчання (f-learning), змішане навчання (blended-learning) (Базилюк та ін., 2017). Варто зазначити, що освітні інновації стосуються найрізноманітніших аспектів освітнього процесу, починаючи зі зміни організації освітнього середовища у закладі, оснащенням їх сучасними технічними засобами і закінчуючи апробацією нових технологій і форм навчання.

Для здійснення ефективного процесу дистанційного навчання у закладі педагогам та здобувачам освіти потрібен освітній інструмент, який би міг реалізувати майбутнім кваліфікованим робітникам усі професійні компетентності відповідно до освітніх стандартів професійної (професійно-технічної) освіти. І одним з таких інструментів, на нашу думку, є платформа, яка дозволяє розміщувати, спілкуватися, контролювати знання здобувачів освіти, здійснювати управління процесом навчання, вивченням предметів, опануванням професійних компетентностей тощо.

Таким чином, організовуючи освітній процес за дистанційною та змішаною формами, педагогічний колектив ВПУ №25 м. Хмельницького вирішив поєднати різні моделі навчання, беручи від кожної основний складник та формуючи, тим самим, свою модель освітнього середовища, яка б задовольняла освітні потреби педагогічного та учнівського колективів.

Щоб забезпечити ефективну організацію освітнього процесу в дистанційному режимі у ВПУ №25 м. Хмельницького створено інформаційно-освітнє середовище (рис.1), що надає ряд можливостей для управлінської, кадрової, методичної, педагогічної, освітньої, виховної діяльності. Відтак забезпечення надійної комунікаційної системи, можливість ефективної управлінської функції, співпраці викладачів, майстрів виробничого навчання із здобувачами освіти у освітньому середовищі та реальному освітньому процесі, використання інформаційно-комунікаційних засобів дозволяє адаптувати його під особливості освітньої системи училища.





Рис.1. Інформаційно-освітнє середовище ВПУ №25 м. Хмельницького

Інформаційно-освітнє середовище ВПУ №25 м. Хмельницького – це освітня система, яка складається з модулів та дає можливість адміністрації закладу здійснювати контроль за якістю та ефективністю освітнього процесу, педагогічному колективу активно використовувати інформаційно-комунікаційні технології, що сприяють формуванню професійних компетентностей випускника ЗПО, систематизувати та накопичувати методичні напрацювання тощо. Тобто є можливість реалізувати творчий потенціал кожного педагогічного працівника та всього колективу училища.

Зупинимося на інформаційно-освітньому середовищі ВПУ №25. Варто наголосити, що саме використання в освітньому процесі такого середовища надає здобувачам освіти безліч освітніх перспектив. Серед них: доступ до навчальних матеріалів (лекції, завдання для практичних, самостійних робіт здобувачів; допоміжні навчальні матеріали (підручники, навчально-методичні комплекси, довідники, словники тощо) та засобів тестування та спілкування; засоби, які використовуються для колективної роботи здобувачів освіти (форуми, чати, вебінари); перегляд результатів проходження тесту, завдання з потрібного навчального предмету, спілкування з педагогом у чатах, форумах, особистих повідомленнях, зворотній зв'язок; завантаження файлів з виконаними завданнями тощо. Для педагогів: розміщення навчальних матеріалів, лекцій, завдань різної складності, різних типів тестів, навчально-методичних комплексів, підручників, методичних рекомендацій, програм виробничого навчання та практики тощо.

Використання інформаційно-освітнього середовища, насамперед, дозволяє

здійснювати процеси обміну інформацією, контроль за освітнім процесом, виховною роботою, навчально-методичним забезпеченням, прийняття ефективних управлінських рішень шляхом налагодження швидкої комунікації, здійснювати спільну роботу з документами та інше. Зазначимо, що на сьогодні в освітній діяльності ВПУ №25 частково використовується електронний документообіг (електронний журнал, розклад), засоби хмарного середовища тощо. Тому створення такого середовища у ВПУ №25 м. Хмельницького надало можливість кожному здобувачеві освіти отримувати інформацію, необхідну для формування професійних компетентностей, покращити сприйняття програмного матеріалу.

Здійснивши моніторинг можливостей організації освітнього процесу училища (використання інформаційно-комунікаційних технологій, технічних засобів навчання, доступність цифрових інструментів для здобувачів освіти), педагогічний колектив використовує різні цифрові ресурси: GOOLE Classroom, MOODLE, ZOOM, Microsoft Teams та інші; сукупність служб та сервісів мережі Інтернет (блог, електронна пошта, онлайн-відео та аудіо, чати, онлайн засоби проведення тестування, онлайн презентації, електронні бібліотеки тощо).

Пошук сучасних форм навчання у дистанційному та змішаному форматі спонукали педагогів до використання в освітньому процесі інтерактивних форм, що надає можливість здобувачам освіти бути активними, самостійно засвоювати нові знання і спроможними будувати індивідуальну освітню траєкторію, яка сприяє формуванню компетентного фахівця, конкурентоспроможного в сучасних умовах та здатного до швидкого реагування на виклики часу. Адже під час навчання у ЗПО у молоді закладаються основи професійного розвитку та власної професійної кар'єри, визначення кар'єрної спрямованості, які визначають сукупність уявлень про професію та майбутню професійну діяльність.

Варто наголосити, що швидка зміна інформаційних технологій, поява нових засобів дистанційного навчання та інструментарію вимагають швидкого його опанування з метою підвищення ефективного освітнього процесу. Саме широке використання інформаційно-комунікаційних засобів дає змогу педагогічному колективу реалізувати системні принципи навчання: мобільність учасників освітнього процесу, доступ до освітніх систем, враховуючи інформаційно-освітнє середовище училища, надання якісної освіти. Також заклад активно працює у напрямі створення сучасних електронних навчально-методичних комплексів, посібників тощо.

Результати роботи щодо впровадження дистанційного та змішаного навчання постійно презентуються педагогами на регіональному та всеукраїнському рівнях. До прикладу, досвід викладачів загальноосвітньої та професійної підготовки, майстрів виробничого навчання, методичної та психологічної служби відзначено Департаментом освіти та науки Хмельницької ОДА, Науково-методичним центром професійно-технічної освіти та підвищення кваліфікації інженерно-педагогічних працівників у Хмельницькій. Досвід педагогічних працівників закладу широко висвітлюється у соціальних мережах, на сайті закладу, педагоги мають власні блоги, беруть участь у різноманітних методичних заходах, конференціях, семінарах, вебінарах тощо.

Інформаційно-освітнє середовище трансформує структуру і зміст навчання, забезпечує підвищення якості освітнього процесу та досягнення освітньої мети училища. Впровадження дистанційного та змішаного навчання у освітній процес ВПУ №25

м. Хмельницького спрямоване на глибоке розуміння навчального матеріалу та формування комунікативних (безпосереднє спілкування за допомогою засобів мережі «Інтернет»), інформаційних (пошук інформації з різних джерел та можливість її критичного осмислення), самоосвітніх (уміння навчатись самостійно) компетентностей. Дистанційне навчання сприяє формуванню у здобувачів освіти таких особистісних якостей як активність, самостійність, креативність, творчість, відповідальність, цілеспрямованість тощо. Тому здобувач освіти має вчитися працювати у команді дистанційно, оволодіти skill soft (гнучкими навичками), підвищити власну інформаційно-цифрову компетентність, вміти виокремити та опрацювати необхідний зміст навчальної дисципліни, мотивуватися до здійснення освітньої діяльності та побудови власної траєкторії розвитку.

Таким чином, дистанційне та змішане навчання має багато переваг та проблем, але час і ситуація в країні показали, що їх використання стало не тільки випробуванням для освіти, але й зумовило потребу в реалізації професійної компетентності педагогів, у виявленні здатності учасників освітнього процесу до самоорганізації, культури, бажання й уміння працювати разом.

Досвід ВПУ №25 м. Хмельницького щодо впровадження технологій дистанційного та змішаного навчання з використанням інформаційно-освітнього середовища показує, що педагогічний колектив готовий відповідати на виклики часу, якісно надавати освітні послуги, створювати умови для здобувачів освіти щодо їх професійного становлення та досягнення успіху.

#### **Список посилань**

Спирін, О. М., Базелюк, О. В., Петренко, Л. М., Каленський, А. А. & Майборода, Л. А. (2018) *Технології дистанційного професійного навчання*. Полісся.

Биков, В. Ю., Кухаренко, В. М., Сиротенко, Н. Г., Рибалко, О. В., & Богачков, Ю. М. (2008). *Технологія створення дистанційного курсу*. Міленіум.

Гуревич, Р. С. (2015). *Формування освітнього інформаційного середовища для підготовки кваліфікованих робітників у професійно-технічних навчальних закладах*. Планер.

## МЕТОДИКА ПСИХОЛОГІЧНОГО КОНСУЛЬТУВАННЯ МАЙБУТНІХ КВАЛІФІКОВАНИХ РОБІТНИКІВ З ПИТАНЬ ГОТОВНОСТІ ДО ПІДПРИЄМНИЦЬКОЇ ДІЯЛЬНОСТІ

**Дмитро Закатнов,**

*кандидат педагогічних наук, старший науковий співробітник, завідувач лабораторії професійної кар'єри Інституту професійної освіти НАПН*

*України, Київ, Україна*

*<https://orcid.org/0000-0002-4130-089X>*

**Анотація.** У статті висвітлено теоретичні та практичні підходи до здійснення психологічного консультування учнів закладів професійної (професійно-технічної) освіти у рамках консультування з молодіжного підприємництва. Висвітлено проблеми, пов'язані з валідністю психологічних методик, що використовуються у психологічному консультуванні у рамках консультування з молодіжного підприємництва. Проаналізовано вітчизняний та зарубіжний досвід використання методики Джона Холанда при здійсненні психологічного онлайн-консультування.

**Ключові слова:** учні закладів професійної (професійно-технічної) освіти, консультування з підприємницької діяльності, психологічне консультування, онлайн-консультування.

## METHODS OF PSYCHOLOGICAL COUNSELING OF FUTURE QUALIFIED WORKERS IN THE ISSUES OF READINESS FOR ENTREPRENEURIAL ACTIVITIES

**Dmytro Zakatnov,**

*candidate of pedagogical sciences, senior researcher, head of the professional career laboratory of the Institute of Vocational Education of the NAES of Ukraine, Kyiv, Ukraine*

**Abstract.** The article highlights theoretical and practical approaches to psychological counseling of students of professional (vocational and technical) education institutions within the framework of youth entrepreneurship counseling. Issues related to the validity of psychological methods used in psychological counseling within the framework of youth entrepreneurship counseling are highlighted. The domestic and foreign experience of using John Holland's methodology in the implementation of online psychological counseling is analyzed.

**Keywords:** students of professional (vocational and technical) education institutions, business consulting, psychological consulting, online consulting.

Консультування учнів закладів професійної (професійно-технічної) освіти (ЗП(ПТ)О) з молодіжного підприємництва може бути визначене як процес взаємодії учня з консультантом, що має на меті допомогти людині у вирішенні проблем планування і розвитку її бізнес-кар'єри (Закатнов та ін., 2023, с. 11). При цьому одним із завдань консультування з молодіжного підприємництва є розвиток в учнівській молоді особистісних якостей, які є необхідними для успішного здійснення підприємницької діяльності, та мотивації щодо вибору підприємницької діяльності як наряду реалізації освітньо-професійної траєкторії. Його реалізація передбачає, насамперед, здійснення комплексу заходів, спрямованих на виявлення рівня розвинутої специфічних якостей особистості, наявності яких є одним зі складників успішної підприємницької діяльності, та мотивів щодо майбутньої професійної діяльності. Зрозуміло, що лише наявність таких якостей, без належної мотивації, релевантної системи знань та умінь тощо, не гарантує ефективності діяльності людини у сфері підприємництва, але вони є одним із важливих складників її забезпечення. За такого підходу одним з важливих завдань консультування

з молодіжного підприємництва є виявлення рівня готовності майбутніх кваліфікованих робітників до здійснення підприємницької діяльності стосовно відповідних психологічних показників. Оскільки консультування з молодіжного підприємництва є похідною проблеми вибору молодою людиною напряму майбутньої професійної діяльності у широкому розумінні цього терміну, тобто роботи за наймом або самостійної підприємницької діяльності, доцільно розглядати методичний супровід цього процесу у контексті психологічного консультування здобувачів професійної освіти. Згідно з Концепцією державної системи професійної орієнтації населення професійна консультація є організованою взаємодією фахівця та особи, яка отримує послугу, що спрямована на оптимізацію її професійного самовизначення на основі виявлення індивідуально-психологічних характеристик, особливостей життєвих ситуацій, професійних інтересів, нахилів, стану здоров'я та з урахуванням потреби ринку праці (Концепція державної системи професійної орієнтації населення, 2008).

Комплекс проблем, пов'язаних з психологічним консультуванням у системі кар'єрного консультування та професійної орієнтації учнівської молоді, висвітлено у низці досліджень вітчизняних вчених (Булах та ін., 2014; Кокун, 2012; Щербаківа & Стадник, 2012). В Україні з проблем підготовки учнівської молоді до підприємницької діяльності захищено ряд дисертаційних досліджень (Добренко, 2006; Пустовіт, 1997; Тополь, 1997) у яких, зокрема, висвітлено підходи стосовно здійснення психологічного консультування учнів з метою виявлення їх готовності до вибору відповідної діяльності як напряму розвитку професійної траєкторії. При цьому дослідники зазначали, що при здійсненні психологічного консультування необхідно враховувати валідність релевантних методик. Принагідно зазначимо, що при діагностуванні здатності особистості до ефективної підприємницької діяльності використовується методика, очевидна та прогностична валідність яких не завжди є очевидною. Принаймні, у методичних рекомендаціях щодо застосування діагностичних мінімумів в діяльності працівників психологічної служби (Горленко та ін., 2018) міститься лише одна методика, спрямована на оцінку загальних здібностей до підприємництва (GET TEST). За її результатами визначаються загальні здібності до підприємництва, які на думку розробників методики, полягають у: потребі в досягненнях; потребі в незалежності (автономії); наявності творчих здібностей; вмінні йти на розумний, зважений ризик; цілеспрямованості та рішучості. Проте, як на нашу думку, зазначені якості як кожна окремо, так і всі разом є притаманними не лише підприємницькій діяльності. В цілому, переважна більшість психологічних методик, що використовується у консультуванні з молодіжного підприємництва, спрямована на виявлення окремих характеристик особистості, у певному ступені пов'язаних з підприємницькою діяльністю, а не відповідність особливостей особистості її вимогам. Проте існує, так би мовити, універсальна методика самоспрямовуючого пошуку, розроблена дослідником із США Джоном Холандом (Self-Directed Search by John Holland), яка дозволяє на основі вивчення досвіду, прагнень, інтересів особи визначити тип професійної діяльності, який є підходящим та прийнятним для молодої людини. При розробці методики самоспрямовуючого пошуку він спирався на положення про те, що за ознаками особливостей особистості всіх людей можна диференціювати за шістьма типами: артистичний; діловий; інтелектуальний; конвенціональний; реалістичний; соціальний. Професії, на думку дослідника, теж поділяються на шість типів, назви співпадають з назвами особистісних типів людей. Автор методу самоспрямовуючого пошуку вважає, що

доцільно розглядати певні типи професій як середовище, що є максимально відповідним, сприятливим та комфортним для відповідних типів людей. За такого підходу, якщо особа обирає професію з числа професій того типу, який є ідентичним або близьким до її особистісному типу, то вона має більше шансів на досягнення успіху та одержання задоволення від роботи.

Методика передбачає роботу учня з самоаналізу та ознайомлення з професіями, а також покрокову реалізацію алгоритму так званого самоспрямовуючого пошуку. Відповідно до нього учень опрацьовує чотири тести, а саме: «Види діяльності», «Професійні властивості», «Професії» та «Самооцінка». Перші три тести є схожими за своєю структурою та логікою побудови й призначені для визначення типів професійної діяльності й типів професії, яким учень надає перевагу, а також відповідності професійно важливих умінь та навичок певним типам професій, які вже сформовані в учня. Четвертий тест спрямований на визначення учнем рівня розвитку певних власних здібностей. За результати проходження тестів визначається узагальнений особистісний код учня, який складається з перших літер назв типів особистості, який дозволяє визначити коло професій, що відповідають професійним інтересам, уподобанням та особливостям особистості школяра тощо, за кодами професій, які складаються з перших літер назв типів професійного середовища (Закатнов, 2012). Методика Дж. Холанда, на відмічу від переважної більшості методик, що використовуються при здійсненні консультування з молодіжного підприємництва, має теоретичне підґрунтя (Holland, 1997), що зумовило її широке застосування у практиці психологічного консультування. Розвиток інформаційно-комунікативних технологій дозволив адаптувати методика Дж. Холанда для використання в онлайн-режимі. Її покладено в основу онлайн-консультування учнівської молоді щодо вибору напряму освітньо-професійної траєкторії в Україні, США, Великій Британії, Австралійському Союзу й ряді інших країн.

Міністерством освіти та науки України разом з рядом вітчизняних та зарубіжних партнерів реалізує всеукраїнський проєкт з профорієнтації та побудови кар'єри «Обери професію своєї мрії» (<https://hryoutest.in.ua/>). Одним із складників проєкту є профорієнтаційне онлайн-тестування, яке дозволяє визначити особистісний тип респондента та тип його інтелекту (<https://hryoutest.in.ua/profession-test>). За результатами його проходження тесту визначається ієрархічна послідовність трьох типів особистості та типів інтелекту, які є провідними для респондента. Таким чином, крім визначення типу особистості, що передбачається методикою Дж. Холанда, визначається ще й тип інтелекту респондента відповідно до теорії множинного інтелекту Говарда Гарднера (Gardner, 1999). Разом з результатами наводиться й стисла характеристика особистісних типів та типів інтелекту, потенційні напрями розвитку кар'єри та перелік підходящих професій. За результатами тесту визначаються кар'єрні кластери основних та додаткових професій, які відповідають типу особистості респондента та типу його інтелекту. Принагідно зазначимо, що досліджень щодо взаємозв'язку та взаємозалежності між особистісними (професійними) типами за Дж. Холандом та типами інтелекту за Г. Гарднером нами не виявлено.

У США методика Дж. Холанда широко використовується у практиці роботи фахівців, що здійснюють кар'єрне консультування. Крім того, вона застосовується й порталом O\*NET OnLine, що спонсорується Міністерством праці США (<https://www.onetonline.org/>). Серед комплексу послуг, пов'язаних з ознайомленням вимог до людини, що ставляться

певними професіями (здібності, знання, навички і т. ін.), на порталі розміщено онлайн-тест, який дозволяє визначити сферу професійної діяльності, що відповідає інтересам особистості (O\*NET Interest Profiler, <https://www.mynextmove.org/explore/ip>). Його побудовано на теоретичних засадах теорії Дж. Холанда й він дозволяє виявити, якому типу особистості й, як наслідок, професійного середовища, належить респондент. За результатами тестування формується перелік професій, які відповідають інтересам особи, що тестуються. Респондент має можливість в онлайн-режимі ознайомитися з особливостями професій, які є потенційно підходящими для нього (на порталі розміщено інформацію щодо понад 1000 актуальних професій). По кожній професії на сайті надається інформація за схемою: завдання професійної діяльності; навички, необхідні для її здійснення; зміст трудової діяльності; контекст роботи; зона роботи (необхідна освіта, пов'язаний досвід, професійне навчання, приклади робочих зон); вимоги до працівників (навички, знання, освіта); характеристика працівника (здібності, інтереси, цінності роботи); заробітна плата та тенденції зайнятості (середня заробітна плата, державна заробітна плата, місцева заробітна плата, працевлаштування, прогнозований ріст, прогнозовані вакансії, тенденції стану); вакансії в інтернеті (державні вакансії, місцеві вакансії); споріднені професії; джерела додаткової інформації. Інформація стосовно заробітна плата та тенденції зайнятості (середня заробітна плата, державна заробітна плата, місцева заробітна плата, працевлаштування, прогнозований ріст, прогнозовані вакансії, тенденції стану); вакансії в інтернеті диференційовано для кожного з штатів.

Таким чином, одним з перспективних напрямів здійснення психологічного консультування в рамках консультування з молодіжного підприємництва учнів ЗП(ПТ)О в умовах воєнного стану та повоєнного відновлення економіки України є онлайн-консультування. Його здійснення передбачає створення відповідного порталу, звернення до якого дозволятиме учневі: підтвердити або скорегувати освітньо-професійну траєкторію; набути розширеної інформації щодо змісту майбутньої професійної діяльності; визначитися з тенденціями зайнятості та перспективами кар'єрного розвитку тощо.

### Список посилань

Булах, І. С., Бушай, І. М., Кузьменко, В. У., Помиткін, Е. О., & Алексеєва, Ю. А. (2014). *Консультативна психологія: підручник*. Нілан.

Горленко, В. М., Острова, В. Д., Сосновенко, Н. В., Ткачук, І. І., & Панок, В. Г. (Ред.). (2018). *Застосування діагностичних мінімумів в діяльності працівників психологічної служби: метод. рекомендації*. УНМЦ практичної психології і соціальної роботи. <https://mon.gov.ua/storage/app/media/minimumi.pdf>

Добренко, І. А. (2006). *Психологічні основи розвитку здатності до підприємництва у випускників професійно-технічних навчальних закладів*. [Дисертація канд. психол. наук, Ін-т педагогіки і психології проф. освіти АПН України].

Закатнов, Д. О. (2012). *Технології підготовки учнівської молоді до професійного самовизначення: монографія*. Педагогічна думка. <https://lib.iitta.gov.ua/2192/>

Байдулін, В. Б., Ваніна, Н. М., Гриценко, І. А., Єршова, Л. М., & Савченко, М. О. (2023). *Методичні основи організації у закладах професійної (професійно-технічної) освіти консультування з молодіжного підприємництва: методичний посібник*. (Закатнов, Д. О., Ред.). ІПО НАПН України. <https://lib.iitta.gov.ua/738714>

Кабінет Міністрів України (2008, 17 вересня). *Про затвердження Концепції державної системи професійної орієнтації населення*: постанова № 842. <https://zakon.rada.gov.ua/laws/show/842-2008-%D0%BF#Text>

Кокур, О. М. (2012). *Психологія професійного становлення сучасного фахівця*: монографія. Інформаційно-аналітичне агентство. <https://lib.iitta.gov.ua/1651/1>

Пустовійт, Р. Ф. (1997). *Педагогічні умови формування підприємницької культури у старшокласників*. [Дисертація канд. пед. наук, Черкаський інж.-технол. інститут].

Тополь, О. В. (1997). *Формування готовності старшокласників до вибору професії сфери підприємницької діяльності*. [Дисертація канд. пед. наук, Ін-т проблем виховання АПН України].

Щербакова, І. М., & Стадник, Г. А. (2012). *Психодіагностика професійного самовизначення особистості*. Видавництво СумДПУ імені А. С. Макаренка.

Holland, J. L. (1997). *Making vocational choices: A theory of vocational personalities and work environments* (3rd ed.). Odessa, FL: Psychological Assessment Resources.

Gardner, H. (1999). *Intelligence Reframed. Multiple intelligences for the 21st century*. New York: Basic Books.



## ЕКОЦИД РОСІЇ ТА ЗАВДАННЯ ПРОФЕСІЙНОЇ ОСВІТИ В ЕКОЛОГІЧНІЙ ПОВОЄННІЙ ВІДБУДОВІ АГРАРНОЇ ГАЛУЗІ

**Андрій Каленський,**

*доктор пед. наук, професор, провідний науковий співробітник  
лабораторії технологій професійного навчання, Інститут професійної  
освіти НАПН України, Київ Україна  
<http://orcid.org/0000-0001-9034-5042>*

**Анотація.** Екологічні проблеми, які виникають через збройну агресію росії в Україні – це порушення природних екосистем, руйнування промислових екологічно небезпечних об'єктів, погіршення санітарно-гігієнічних показників питної води, порушення діяльності природоохоронних територій, загроза хімічного та радіоактивного забруднення. Вирішення проблеми повоєнної відбудови – підготувати конкурентоздатного фахівця, що має міцні екологічні знання про довкілля, який спроможний забезпечити екологічне повоєнне відновлення аграрної галузі та здійснювати природоохоронну і екологічну діяльність на своєму робочому місці в контексті концепції сталого розвитку.

**Ключові слова:** екологічний злочин, техногенна катастрофа, екоорієнтовані технології навчання, екологічна освіта.

## ECOCIDE RUSSIA AND THE TASKS OF VOCATIONAL EDUCATION IN THE ENVIRONMENTAL POST- WAR DEVELOPMENT OF THE AGRARIAN INDUSTRY

**Andrii Kalenskyi,**

*Doctor of Pedagogical Sciences, Professor, Leading Researcher of the Laboratory of  
Vocational Training Technologies of the Institute of Vocational Education of NAES of  
Ukraine, Kyiv, Ukraine*

**Abstract.** Environmental problems that arise as a result of Russia's armed aggression in Ukraine are the disruption of natural ecosystems, the destruction of environmentally hazardous industrial facilities, the deterioration of the sanitary and hygienic indicators of drinking water, the disruption of nature conservation areas, the threat of chemical and radioactive pollution. The solution to the problem of post-war reconstruction is to train a competitive specialist who has solid ecological knowledge about the environment, who is able to ensure the ecological post-war recovery of the agricultural sector and carry out environmental protection and environmental activities at his workplace in the context of the concept of sustainable development.

**Keywords:** environmental crime, man-made disaster, eco-oriented learning technologies, environmental education.

Екологічні проблеми, які виникають через збройну агресію росії (постійні пожежі та вибухи, підриви позицій, складів боєприпасів та техніки) в Україні – це порушення природних екосистем, руйнування промислових екологічно небезпечних об'єктів, погіршення санітарно-гігієнічних показників питної води, порушення діяльності природоохоронних територій, загроза хімічного та радіоактивного забруднення. Внаслідок бойових дій на території нашої держави утворюється багато шкідливих та небезпечних речовин, які важко утилізувати.

Встановленим фактом є використання росією фосфорних бомб. Вони заборонені міжнародними конвенціями та мають дуже негативний вплив на навколишнє середовище.

Білий фосфор, потрапляючи на тіло людини може спричинити хімічні опіки та призвести до 250 смертельних опіків. Фосфор у реакції з киснем швидко загоряється (температура 8000С), може призвести до загибелі тварин, рослин і всього, що є навколо. Поки відбувається реакція, загасити його дуже важко (Курепін, 2023). Продукти горіння фосфору та їх розчини, потрапляючи у ґрунт, утворюють солі, що посилює міграцію фосфорних сполук із зони ураження на вільні від бойових дій місцевості. Надлишок фосфатів у ґрунтах сильно шкодить росту та розвитку флори і фауни зони бойових дій. Тканини рослин зазнають деградації.

Замінування сільськогосподарських угідь становить окрему небезпеку. Площа замінованих через війну сільськогосподарських полів, станом на травень 2023 року приблизно 8 млн га (Російсько-українська війна вплив на довкілля, 2023). До 30 років буде тривати розмінування України, що призведе як до значних витрат на його здійснення так і до недоотримання прибутку від не вирощеної сільськогосподарської продукції. Крім того, встановлення мін саме собою передбачає в майбутньому турбулентність ґрунту. Детонація забруднює ґрунт металевими фрагментами та залишками вибухової речовини. Операції з очищення від наземних мін та залишків боєприпасів часто складні і дорогі, тому в країнах, що розвиваються, ці наслідки можуть трактуватися як абсолютна втрата ґрунтових ресурсів.

Україні самотужки не впоратися з прибиранням та утилізацією залишків військової техніки та боєприпасів (у додатку Міністерства захисту довкілля та природних ресурсів України "ЕкоЗагроза" на 06.02.2024 знищеної техніки окупантів 50 531 шт.) (ЕкоЗагроза, 2024). За даними воєнних спеціалістів, для знешкодження військової техніки, та інших воєнних виробів Україні знадобиться десь років десять-п'ятнадцять.

Окремо звернемо увагу, що розмінування територій, прибирання та утилізація залишків військової техніки та боєприпасів має також негативний вплив – зазвичай руйнується гумусовий горизонт, втрачаються фізико-хімічні властивості ґрунту та відбуваються зміни гранулометричного та агрегатного стану. Зі свого боку це впливає на родючість та водоутримувальну здатність ґрунту.

Після здійснення чергового екологічного злочину росіянами – підриву Каховської ГЕС вода затопила заповідні зони, де мешкають багато рідкісних видів флори та фауни. На жаль, деякі з них були знищені водою, частина цих видів ніколи не відновляться знову, тому що вони проживали винятково в тій місцевості.

Згідно додатку «ЕкоЗагроза» на 06.02.2024 орієнтовна сума збитків завданих довкіллю 146,4 млрд грн, зменшено об'єм води на 14,395куб. км (ЕкоЗагроза, 2024). Наслідки руйнування Каховської ГЕС: спустошення великої площі чаші Каховського водосховища призводить до спустелення та впливає на клімат регіону. Повністю знищені всі ланки водної екосистеми.

Руйнування Каховської ГЕС – це також удар по українському аграрному сектору. Вже відомо, що затоплено близько 10 тисяч гектарів сільгоспземель на правому березі Херсонської області та 20-30 тисяч гектарів – на окупованому лівому. Техногенна катастрофа зупинила водопостачання 31 системи зрошення полів Дніпропетровської, Херсонської та Запорізької областей. Без джерела води фактично залишаться 94% зрошувальних систем у Херсонській, 74% у Запорізькій та 30% у Дніпропетровській областях.

За даними Міністерства агрополітики України (МінАПК) на територіях, які тимчасово окуповані та на яких ведуться активні бойові дії, ускладнено з фіксацією та передачею інформації про розміри збитків, тому наведені дані не в повній мірі відображають завдані збитки внаслідок збройної агресії РФ. Станом на 05.01.2024 року за оперативними даними структурних підрозділів обласних військових адміністрацій, що забезпечують виконання функцій з питань агропромислового розвитку, на тимчасово окупованій території залишилось 4 149 суб'єкта господарювання.

Кількість суб'єктів господарювання, які зазнали втрат внаслідок збройної агресії становить 3 027 суб'єкта господарювання (рілля – 2,1 млн га, спалено урожаю 40,6 тис. га, багаторічні насадження – 28,4 тис. га.). Сума завданих збитків виробничим потужностям (вартість активів, що було знищено/пошкоджено), становить 13 352,5 млн грн, з них суб'єктам господарювання, що займаються: виробництвом, зберіганням та переробкою зерна – 5 247,9 млн грн; садівництвом та виноградарством – 2 416,3 млн грн; виноробством – 91,2 млн грн; овочівництвом в тому числі закритий ґрунт – 5 597,1 млн грн.

Станом на 05.01.2024 за інформацією, наданою МінАПК структурними підрозділами обласних військових адміністрацій, що забезпечують виконання функцій з питань агропромислового розвитку, внаслідок бойових дій розмір збитків від загибелі сільськогосподарських тварин склав 576 384,8 тис. грн. у 119 суб'єктах господарювання. Завдано збитків внаслідок пошкоджених та зруйнованих будівель тваринницьких ферм на суму 1 040 199,1 тис. грн. (303 об'єктів). Загальний обсяг збитків у галузі тваринництва (у сільськогосподарських підприємствах), станом на 05.01.2024, склав 1 616 583,9 тис. гривень.

МінАПК, станом на 05 січня 2024 року, отримано оперативну інформацію від 308 сільгосптоваровиробників із 9 областей України. Загальні втрати від військової агресії Росії склали 7 383 одиниці техніки та обладнання, із заявленим розміром збитків 1 592,0 млн гривень. Ще 1 647 одиниці техніки та обладнання потребують уточнення розміру збитків, у тому числі 54 комбайнів та 228 тракторів.

Відновлення сільськогосподарського виробництва стає не тільки економічною а і екологічною проблемою відбудови України. Так відновлення Каховського водосховища, на думку кандидатки географічних наук, доцентки кафедри географії та геоекології ЦДПУ імені Винниченка Ольги Гелевери, недоцільне: «Ріки води, які текли по степу (канали) призводили до заболочування і вторинного засолення ґрунтів. Сучасні технології зрошення (краплинний полив) потребують меншої кількості води й дають змогу розвивати інтенсивне землеробство (овочівництво, садівництво), яке є більш прибутковим, ніж вирощування зернових культур». Тому, під час відновлення довкілля і промисловості України потрібно знаходити оптимальні еколого-економічні рішення, враховуючи світовий досвід сталого розвитку.

Втілення екоорієнтованих педагогічних технологій у професійну підготовку майбутніх кваліфікованих робітників аграрної галузі (Гайдук та ін., 2022) та постійний моніторинг за якістю цієї підготовки (Радкевич та ін., 2018) передбачає досягнення мети високоякісної екологічної освіти – підготувати конкурентоздатного фахівця, що має тверді екологічні знання про довкілля, який спроможний забезпечити екологічне повоєнне відновлення аграрної галузі та здійснювати природоохоронну і екологічну діяльність на своєму робочому місці в контексті концепції сталого розвитку.

Основним завданням закладів професійної (Каленський, 2018) та фахової передвищої (Каленський, 2017) освіти, що здійснюють підготовку фахівців для сільського

господарства є підготовка кваліфікованого робітника з глибокими екологічними знаннями в аграрній галузі, який здатний до професійного екологічного мислення, розуміє екологічні проблеми своєї галузі та довкілля, відповідає за наслідки своєї професійної діяльності та вмотивований до екологічно безпечної та екологічно раціональної діяльності з відбудови держави та може здійснювати оцінки екологічних ситуацій і вміє їх розв'язувати.

### Список посилань

Курепін, В. (2023). Аналіз негативних чинників воєнних дій щодо ушкодження екосистем України. *Ekologia i racjonalne zarządzanie przyrodą: edukacja, nauka i praktyka: materiały z międzynarodowej konferencji naukowo-praktycznej, Łomża – Żytomierz, MANS w Łomży, m. Łomża, Polska – m. Żytomier, Ukraina*, 245-255.

Російсько-українська війна вплив на довкілля. <https://www.topleadprojects.com/war-in-ua-environmental-impact-ukr>

ЕкоЗагроза. Міністерства захисту довкілля та природних ресурсів України. <https://ecozagroza.gov.ua/>

Гайдук, О. В., Герлянд, Т. М., Каленський, А. А. & Пятничук, Т. В. (2022). Розроблення й застосування екоорієнтованих педагогічних технологій для професійної підготовки майбутніх кваліфікованих робітників будівельної, аграрної галузей та сфери ресторанного господарства: методичний посібник. ІПО НАПН України.

Каленський, А. А. (2018). Методологічні підходи до стандартизації змісту професійної освіти. *Науковий вісник Інституту професійно-технічної освіти НАПН України. Професійна педагогіка*, 16, 27-33.

Каленський, А. А. (2017). Фахова передвища освіта: концептуальні засади стандартизації підготовки молодших спеціалістів. *Науковий вісник Нац. ун-ту біоресурсів і природокористування України. Серія «Педагогіка. Психологія. Філософія»*, 277, 101-105.

Радкевич, В. О., Пуховська, Л. П., Бородієнко, О. В., Радкевич, О. П., Базелюк, Н. В., Корчинська, Н. М. & Леу, С. О. (2018). *Системи оцінювання якості професійної освіти і навчання в країнах Європейського Союзу*: монографія. Полісся.

## УПРОВАДЖЕННЯ ТЕХНОЛОГІЙ ВІРТУАЛЬНОЇ ТА ДОПОВНЕНОЇ РЕАЛЬНОСТІ В ОСВІТНІЙ ПРОЦЕС У ПІДГОТОВЦІ СТУДЕНТІВ З ГАЛУЗІ ЗНАНЬ «АРХІТЕКТУРА ТА БУДІВНИЦТВО»

**Оксана Карпенко,**

*методист, викладач спеціальних дисциплін Криворізького будівельного фахового коледжу, Кривий Ріг, Україна*

**Анотація.** З метою формування пізнавальної самостійності здобувачів освіти, відповідно до потреб інформатизації освіти та комп'ютеризації навчання, постає необхідність модернізації змісту й цілей професійної підготовки педагогів, зокрема, формування комп'ютерної грамотності, а саме: знання основних понять інформатики та комп'ютерної техніки; способів функціонування й використання засобів віртуальної та доповненої реальності, методики організації роботи в системі електронного навчання, способів пошуку, обробки й використання інформації у просторі віртуальної та доповненої реальності.

**Ключові слова.** Доповнена реальність (augmented reality, AR), віртуальна реальність (virtual reality, VR), маркер-посилання (reference token), концептуальний простір (conceptual space).

## IMPLEMENTATION OF VIRTUAL AND AUGMENTED REALITY TECHNOLOGIES IN THE EDUCATIONAL PROCESS IN THE TRAINING STUDENTS IN THE FIELD OF KNOWLEDGE OF «ARCHITECTURE AND CONSTRUCTION»

**Oksana Karpenko,**

*methodologist, teacher of special disciplines at Kryvyi Rih Construction College, Kryvyi Rih, Ukraine*

**Abstract.** In order to form the cognitive independence of the students of education, in accordance with the needs of informatization of education and computerization of education, there is a need to modernize the content and goals of professional training of teachers, in particular, the formation of computer literacy, namely: knowledge of the basic concepts of informatics and computer technology; methods of functioning and use of virtual and augmented reality tools, methods of organizing work in the e-learning system, methods of searching, processing and using information in the space of virtual and augmented reality.

**Keywords.** Augmented reality (AR), virtual reality (VR), reference token, conceptual space.

Сучасний педагог має творчо реалізовувати переваги інформаційно-комп'ютерного забезпечення для збагачення освітнього процесу, формувати пізнавальні інтереси й самостійність здобувачів освіти. Найбільш актуальною для педагогів спеціальних дисциплін є професійно-спрямована пізнавальна самостійність, яка зумовлюється потребою та здатністю до розширення знань саме в будівельній професійній сфері, що в подальшому сприятиме успішній професійній самореалізації майбутнього фахівця, забезпечує його професійну самоактуалізацію, сприяє кар'єрному зростанню, формує звичку до постійного професійного самооновлення.

Застосування різного роду технічних пристроїв та обладнання, їх матеріальних і віртуальних моделей із використанням інформаційно-комп'ютерного забезпечення дає можливість покращити навчальний процес та зацікавити студентів.

Результатом впровадження таких інтерактивних систем як доповнена, віртуальна реальність в освітній процес є зацікавленість здобувачів освіти у використанні своїх смартфонів задля покращення професійних навичок, навіть у дистанційному режимі, навчатися будь-де і будь-коли.

Використовуючи доповнену та віртуальну реальність за допомогою мобільних додатків можливо передати значний обсяг знань про новітні технології в галузі архітектури та будівництва.

Проаналізувавши ринок мобільних додатків із доповненою реальністю, було розроблено та запроваджено ряд занять зі спеціальних дисциплін для студентів.

Розроблене методичне забезпечення занять має вигляд роздавального матеріалу, який включає маркери-посилання (рис.1) та інструкцію з використання додатку. Інструкція містить QR-код (рис.2) для завантаження мобільного додатку Skyscrapers AR з Play Market.



Рис.1 Маркери



Рис.2 QR-код для завантаження мобільного додатку Skyscrapers AR з Play Market

**Skyscrapers AR** - це нова форма додатка доповненої реальності (AR), яка пропонує користувачам знаходитися поблизу відомих хмарочосів світу, прогулятися навколо будівлі і переглянути його в деталях з усіх боків, з'ясувавши особливості архітектурного витвору. Цей додаток створить доповнену реальність і перенесе в неймовірний світ сучасних хмарочосів.

Додаток із доповненою реальністю **Bridges AR** для демонстрації основних типів мостів. Ця програма створить доповнену реальність за допомогою маркерів (рис.3) та смартфона і перенесе у неймовірний світ мостів. Також є можливість створити 3D музей сучасних унікальних мостів або будувати на занятті міст із підручних матеріалів, тобто

досліджуємо основні конструкції мостів. Ця програма додасть уроку сучасності, зацікавленості та здивування. 3D моделі мостів підштовхнуть студентів до креативного мислення розробки власного шедевра.



Рис.3 Маркери



Рис.4. QR-код для завантаження мобільного додатку Bridges AR

Переваги цих програм, втім, що для їх використання не потрібно підключатися до Інтернету. Окрім установлених навчальних, розвивальних, виховних та професійних цілей, серед завдань уроку є: зацікавити студентів, розкрити пізнавальні можливості мобільних технологій.

Використовуючи віртуальну реальність, за допомогою VR окулярів або шоломів, є можливість увійти в будівлю та побачити її приміщення ще до початку будівельних робіт, віртуальна реальність повністю змінила галузь архітектури. Якщо раніше для того, щоб показати своє бачення будівлі, архітекторам були потрібні плани кожного поверху, моделі в масштабі та візуалізації, то віртуальна реальність дозволяє провести просто через концептуальний простір. Віртуальна реальність дає змогу пройти будівлею та навіть пересунути меблі й увімкнути та вимкнути світло.

Проаналізувавши ринок мобільних додатків із віртуальною реальністю, впровадили декілька додатків в освітній процес:

1. Додаток **Sites in VR** (рис.5 QR-код ) пропонує віртуальні тури 360° панорамних зображень архітектури різних країн світу. Студенти мають змогу ознайомитись з старовинними пам'ятками архітектури, та поринути в сучасний світ хмарочосів і новітніх будівель.

2. Додаток **vr home** (рис. 6 QR-код) створює захоплюючий досвід віртуальної реальності, щоб принести свої архітектурні проекти в життя, пройти і подивитися у всіх місцях проекту матеріали і текстуру стін, підлог. Надає можливість попрацювати з різними верствами візуалізації, переглянути як виглядає проект з меблями або без меблів.

3. Додаток Bridge Vista VR Architecture (рис.7 QR-код) - це демонстрація технології створення 3D-моделі одного поверху або цілої будівлі на пристрої Android.



*Рис.5 Додаток Sites in VR*



*Рис.6 Додаток vr home*



*Рис.7 Bridge Vista VR Architecture*

Як показує досвід, використання інтерактивних технологій доповненої та віртуальної реальності дозволяє покращити освітній процес, прискорити передачу знань і досвіду, а також підвищити якість навчання й освіти. Візуалізація навчального матеріалу полегшує його сприйняття та засвоєння.



## ДОСВІД УКРАЇНСЬКО-НІМЕЦЬКОГО ПАРТНЕРСТВА У РАМКАХ СПІВПРАЦІ БТЕФК І ФІРМИ «ЕЛМА»

**Андрій Козак,**

*доктор філософії, директор Відокремленого структурного підрозділу  
"Бурштинський торговельно-економічний коледж Державного  
торговельно-економічного університету",  
Бурштин, Україна  
<https://orcid.org/0000-0002-3164-8040>*

**Анотація.** Партнерство у сфері професійної та фахової передвищої освіти між Німеччиною та Україною є не лише примірником взаємодії між двома країнами, але й ключовим елементом у формуванні сучасних освітніх підходів та підготовки кваліфікованих спеціалістів для глобального ринку праці. Це партнерство відзначається обміном передовими методами навчання, інноваційними програмами та можливістю підвищення кваліфікації здобувачами освіти в галузі готельного та ресторанного господарства, гігієни та навчання на майстра галуззі чи виробництва, зосередившись на історії партнерства, основних програмах та ініціативах, а також впливі цього співробітництва на розвиток обох країн у сучасному світі.

**Ключові слова:** професійна освіта, фахова передвища освіта, готельно-ресторанне господарство, партнерство, співпраця, Україна та Німеччина.

## EXPERIENCE OF THE UKRAINIAN-GERMAN PARTNERSHIP WITHIN THE FRAMEWORK OF COOPERATION OF BTEFK AND ELMA COMPANY

**Andriy Kozak,**

*Doctor of Philosophy, Director of the Separate Structural Unit "Burshtyn College of Trade and Economics of the State University of Trade and Economics",  
Burshtyn, Ukraine*

**Abstract.** The partnership in the field of professional and professional higher education between Germany and Ukraine is not only an example of cooperation between the two countries, but also a key element in the formation of modern educational approaches and the training of qualified specialists for the global labor market. This partnership is marked by the exchange of best learning methods, innovative programs and the opportunity to improve the qualifications of students in the field of hospitality, hygiene and master of industry or production, focusing on the history of the partnership, the main programs and initiatives, as well as the impact of this collaboration on the development of both countries in the modern world.

**Keywords:** professional education, professional higher education, hotel and restaurant business, partnership, cooperation, Ukraine and Germany

Співпраця між БТЕФК та фірмою «ЕЛМА» розпочалася 07 жовтня 2019 року, коли обидві сторони вирішили об'єднати свої зусилля для спільного розвитку освіти та бізнесу. Ключовим елементом співпраці є надання випускникам коледжу можливості отримати міжнародно визнану професійну освіту в Німеччині в галуззі готельно-ресторанного господарства (кваліфікований робітник готельно-ресторанного господарства, фахівець ресторанного господарства, фахівець готельного господарства та кухар). Студенти забезпечуються можливістю освіти в галузі готельно-ресторанного господарства відповідно до вимог Торгово-

промислових палат, федеральних земель, які беруть участь в програмі. Це надає їм можливість поглибити свої знання та отримати цінний практичний досвід у сфері готельно-ресторанного господарства.

Дворічна або трирічна програма навчання відбувається за принципом дуального навчання, коли здобуті теоретичні знання студенти застосовують на практиці на підприємствах готельно-ресторанного господарства, що сприяє формуванню конкурентоспроможного фахівця на ринку праці і дає високу результативність, а також забезпечує підвищення мотивації до навчання через залучення до професійної діяльності у соціальній, екологічній, культурній та будь-якій іншій суспільних сферах. А теоретичну складову професійного навчання наших студентів забезпечує Професійна школа Освітнього Об'єднання у місті Тельтов (**Berufliche Fachschule AVT Teltow e.V.**), в якому висококваліфіковані викладачі сприяють покращенню володіння іноземними мовами, надають нові знання у сферах культури, мистецтва, освіти, релігії, звичаїв, традиції, політики, економіки, соціальної сфери, способу життя інших народів через різноманітні заходи, лекції культурні заходи, виставки, музичні вечори. Такі проекти обміну між студентами, спільні зустрічі сприяють розумінню, толерантності, миру та дружбі між народами.

Після завершення програми професійного навчання студенти здають кваліфікаційний іспит і отримують Свідоцтво про освіту. А також вони отримують високу зарплату, вищу за середню, і таким чином, можливість якісного життя та роботи в Німеччині чи в іншій країні Європи. Фірма «ЕЛМА» сприяє подальшому підвищенню кваліфікації для роботи на керівних позиціях. А також здобуття ступеню бакалавра або магістра.

За майже п'ятирічну спільну діяльність велика кількість наших випускників вже успішно завершили навчання і працевлаштовані у закладах готельно-ресторанного господарства, де займаються успішною професійною діяльністю. Для цих студентів співпраця з фірмою «ЕЛМА» виявилася важливою ступінню у їхньому професійному становленні. Вони отримали унікальну можливість не лише вивчати теоретичні аспекти своєї галузі, але й отримати цінний практичний досвід, який допомагає їм стати висококваліфікованими фахівцями у своїй сфері. З метою поліпшення співпраці між навчальним закладом та партнерами, а також обміну досвідом між педагогічними працівниками освітніх установ нашого міста та міст Берлін і Тельтов, регулярно проводяться зустрічі як в Україні, так і в Німеччині.

Отже, наше українсько-німецьке партнерство в галузі освіти виявилось надзвичайно важливим та плідним для обох країн. Ця співпраця сприяє обміну досвідом, знаннями та технологіями, що сприяє підвищенню якості освіти та підготовки кваліфікованих фахівців. Для України це означає доступ до передових методик та стандартів навчання, а також розширення можливостей для студентів у вигляді стажування та практичної підготовки. Для Німеччини це означає можливість взаємної співпраці та підтримки в розвитку інноваційної системи освіти. У результаті, українсько-німецьке партнерство в освіті стає міцним мостом між двома країнами, що сприяє їхньому взаємному розвитку та процвітанню в сучасному світі.

## ВИКОРИСТАННЯ ЦИФРОВИХ ТЕХНОЛОГІЙ У ПІДГОТОВЦІ КОНКУРЕНТОСПРОМОЖНИХ МАЙБУТНІХ СУДНОВИХ МЕХАНІКІВ

**Олена Кононова,**

*аспірантка Херсонського державного університету, викладач ВСП  
«Морський фаховий коледж Херсонської державної морської академії»,*

*Херсон, Україна*

*<https://orcid.org/0009-0007-1386-6590>*

**Анотація.** Використання цифрових технологій на сьогоднішній день є однією з найважливіших і стійких тенденцій у розвитку глобального освітнього процесу, що полегшує здобувачам освіти роботу з різними електронними інструментами і сприяє більш ефективному сприйняттю інформації та засвоєнню матеріалу. Використання різноманітних цифрових додатків сприяє індивідуалізації навчального процесу. Цифрове навчання сьогодні допомагає здобувачу освіти отримувати знання, вміння та навички, щоб стати висококваліфікованим та компетентним фахівцем, здатним успішно конкурувати у своїй професійній галузі. (що вимагає сучасний ринок праці). Використання платформи Zoom є ефективною взаємодією із здобувачами освіти, проведення онлайн занять (та перегляду їх у запису), використання ігрових моментів, надання зворотного зв'язку.

**Ключові слова:** цифрові технології, онлайн-заняття, конкурентний, Zoom, тренувальні платформи.

## USE OF DIGITAL TECHNOLOGIES IN THE TRAINING OF COMPETITIVE FUTURE SHIP ENGINEERS

**Olena Kononova,**

*postgraduate student of Kherson State University, teacher of SSU "Maritime Applied  
College of Kherson State Maritime Academy", Kherson, Ukraine*

**Abstract.** Today, the use of digital technologies is one of the most important and sustainable trends in the development of the global educational process, which facilitates the work of students with various electronic tools and promotes more effective perception of information and assimilation of material. The use of various digital applications contributes to the individualization of the educational process. Digital learning today helps the student acquire knowledge, skills and abilities to become a highly qualified and competent specialist, able to successfully compete in his professional field (which is required by the modern labor market). Using the Zoom platform is an effective way to interact with students, conduct online classes (and watch them in the recording), use game moments, and provide feedback.

**Keywords:** digital technologies, online classes, competitive specialist, Zoom, training platforms.

Ми живемо в епоху стрімких цифрових трансформацій: ще кілька десятиліть років тому ми ходили в кінотеатри, а сьогодні вже використовуємо віртуальну реальність, щоб поглибитись в світ фантазії. Світ постійно змінюється, і ми, пристосовуємося до нових реалій.

Із розвитком цифрових технологій освітній простір стає більш мобільним, інтерактивним, захоплюючим, індивідуалізованим, що спонукає здобувачів освіти (ЗО) виявляти зацікавленість з одного боку і самостійність з іншого (Кононова, 2023). Цифрове навчання для нашого сьогодення є важливою складовою і для професійного навчання, яке

надає можливість розвивати конкурентоспроможні якості здобувача освіти на шляху становлення висококваліфікованих спеціалістів.

Ще під час тривалого карантину перед викладачами постало безпрецедентно багато нових викликів:

- як ефективно взаємодіяти із ЗО на відстані;
- які цифрові додатки можуть допомогти взаємодії та фідбеку;
- як проводити онлайн-заняття ефективно (якісно передавати навчальний матеріал, перевіряти виконані завдання, тощо);
- як використовувати ігрові моменти у неігровому освітньому середовищі.

Сьогодні існують різноманітні сучасні технології для візуалізації інформації, такі як хмарні технології, гейміфікація, лабораторії-симулятори, веб-квести, інтелект-карти та інші. Найбільш ефективні та безкоштовні засоби для комунікації та спільної роботи включають ZOOM, Google Classroom, Moodle та інші.

Платформа Zoom використовується нами як для відеоконференцій та вебінарів, так і для онлайн занять. Zoom, допомагаючи працювати віддалено, пропонує такі функції, як демонстрація екрана, запис онлайн занять і віртуальний фон.

Zoom є ефективним інструментом, особливо в практичній частині заняття, коли потрібно розділити групу на пари і підгрупи (це можливо за допомогою «сесійних зал» або кімнат), де учасники освітнього процесу можуть обговорювати та висловлювати свої думки щодо професійної ситуації, щоб пізніше обговорити це разом і зробити висновок. Також цей сервіс дозволяє демонструвати екран з текстом та завданням (де ЗО може писати, друкувати або малювати під час заняття, за допомогою вбудованого редактора Miro Whiteboard), коротке відео або фрагмент фільму чи передачі.

Використання коротких відеороликів на заняттях іноземної мови та англійської мови (за професійним спрямуванням) допомагає ЗО не лише зануритися в атмосферу країни, чю мову вони вивчають, покращувати вимову та інтонацію, а й дозволяє їм спостерігати за роботою механізмів та обладнання на борту судна, відчувати себе учасниками ситуацій, що відбуваються, робити оцінки, вказувати на причини та приймати рішення. Такі завдання надають ЗО можливість не лише побачити фрагмент зі своєї майбутньої професії, а й почати думати, аналізувати та виражати свої думки.

Взаємодія на онлайн занятті відіграє вирішальну роль у навчальному процесі. Вона може передбачати обговорення, групову діяльність, обмін ресурсами, постановки питань і надання зворотного зв'язку. Ефективна взаємодія між учасниками допомагає покращити розуміння, роз'яснити сумніви та сприяти залученню до суспільної праці (проекту). Використання різних онлайн-інструментів, таких як чат-форуми, мозкові штурми (використовуючи платформи Mentimeter, WorldWall, Kahoot), документи для спільної роботи (Whiteboard Miro), може сприяти безперебійному спілкуванню та співпраці між учасниками. Заохочення до активної участі, створення сприятливого навчального середовища та надання можливостей для взаємодії (робота в парах або в групах) може сприяти більш плідному досвіду онлайн-навчання (Шахіна & Павліченко, 2019).

Володіння англійською мовою, для суднових механіків, означає вміння використовувати активний словник загальноприйнятої професійної лексики, спеціалізовані терміни, а також можливість користуватися технічною літературою. Крім того, майбутні суднові механіки повинні бути готові конкурувати з англомовними фахівцями, оскільки ринок

праці для них у країнах, де розмовляють англійською, дуже конкурентний. Тому здобувачі освіти повинні мати відповідні навички та досвід, щоб виділитися серед інших кандидатів.

Працюючи в групах або парах здобувачі освіти можуть створювати інтелект-карти, що можуть слугувати потужним інструментом для структурування і запам'ятовування інформації (як написати листа, дії при підготовці до бункеровки, тощо). Вони дозволяють ЗО відобразити ключові слова, поняття та терміни у вигляді "розумової карти", яка допомагає їм у правильному формулюванні своїх думок. Використання онлайн-програм, таких як Bubbl.us та FreeMind, спрощує процес створення інтелект-карт і робить його доступним на будь-якому занятті чи етапі навчання (Diahyleva et al., 2020).

Сервіс Quizizz, для створення вікторин та флеш-карток, дуже зручний у використанні. ЗО можуть використовувати його як на занятті, так і для повторення слів вдома. Quizlet – використовується як онлайн сервіс для створення дидактичних флеш-карток. У відповідні поля викладач може вписати терміни, їх пояснення або пропущені слова в термінах, і автоматично отримати як сам набір карток, що виконує навчальну роль, так і різні режими роботи з ними: тренувальний, навчальний, контролюючий та ігровий, що для онлайн заняття є дуже зручним.

Використання різноманітних цифрових додатків сприяє індивідуалізації навчального процесу. Викладач на кожному онлайн занятті, за допомогою цифрових інструментів, може відстежувати прогрес завдяки аналізу даних, що збирають програми та додатки. Традиційна освіта з використанням цифрових технологій не є лише модою, але й необхідністю нашого часу. Усі зміни, які відбуваються в суспільстві, відображаються і в системі освіти, тому викладачам варто підтримувати використання цифрових технологій у процесі навчання, оскільки це сфера, в якій ЗО добре розбираються. Їхні знання в галузі технологій можуть бути стимулом для більш активної участі та більш глибокого оволодіння матеріалом.

Треба відмітити, що завдяки цифровим технологіям можна швидко знаходити та отримувати потрібну інформацію. Це значно спрощує процес пошуку та забезпечує доступ до потрібної інформації, допомагаючи ЗО знаходити відповіді на свої запитання, виконуючи домашні завдання. Також цифрові інструменти дозволяють співпрацювати з іншими учасниками занять та спілкуватися з ними в реальному часі (Arkorful & Abaidoo, 2014). Це дуже зручно особливо тоді, коли ЗО працюють у спільній роботі над постером до теми заняття або над проектом в кінці модуля.

Онлайн заняття дозволяють навчатися зручно в будь-якому місці, не виходячи з дому за допомогою онлайн платформ. Також, якщо ЗО не зміг бути присутнім на занятті, він може подивитися запис заняття у зручний для нього час.

Незважаючи на переваги використання цифрові технології є і недоліки:

- відволікання під час занять (оскільки доступ до соціальних мереж та інших розваг постійно наявний);
- виникнення технічних проблем під час онлайн занять (такі як відключення інтернету/ електроенергії або проблеми з програмним забезпеченням);
- відсутність особистого контакту (онлайн формат може позбавляти учасників навчального процесу можливості взаємодіяти між собою).

Отже, цифрові технології легко інтегруються в процес навчання і дозволяють інтенсифікувати освітній процес, збільшуючи швидкість та якість сприйняття, розуміння та засвоєння знань. Цифрова трансформація має за мету сприяти розвитку цифрових

навичок у майбутніх випускників. Використання цифрових технологій у конкурентній підготовці майбутніх суднових механіків важливо для підвищення ефективності навчання та розвитку їх навичок. Цифрові технології дозволяють створювати інтерактивні та інноваційні навчальні матеріали, які покращують сприйняття матеріалу ЗО. Також вони дозволяють моделювати складні ситуації, що допомагає у навчанні практичних навичок. Крім того, цифрові технології сприяють збільшенню доступності навчального матеріалу, оскільки його можна вивчати онлайн. В цілому, використання цифрових технологій дозволяє покращити якість навчання та підготовку майбутніх суднових механіків, забезпечуючи їм потрібні знання та навички для успішної кар'єри.

### Список посилань

Кононова, О. Ю. (2023). Ефективність використання інформаційно-комунікаційних технологій на заняттях англійської мови при дистанційному навчанні. *Особливості підготовки фахових молодших бакалаврів в умовах сьогодення: матеріали V Всеукраїнської науково-практичної конференції*, 32-38.

Спірін, О. М., Базелюк, О. В., Петренко, Л. М., Каленський, А. А. & Майборода, Л. А. (2018). *Технології дистанційного професійного навчання*. Полісся.

Шахіна, І. Ю., & Павліченко, М. О. (2019). Дистанційне навчання в сучасній освіті. *Сучасні інформаційні технології та інноваційні методики навчання в підготовці фахівців: методологія, теорія, досвід, проблеми*, 53, 55-59. [http://nbuv.gov.ua/UJRN/mitimpt\\_2019\\_53\\_14](http://nbuv.gov.ua/UJRN/mitimpt_2019_53_14).

Arkorful, V., & Abaidoo, N. (2014). The role of e-learning, the advantages and disadvantages of its adoption in Higher Education. *International Journal of Education and Research*, 2(12), 397-410.

Diahyleva, O., Gritsuk, I., Kononova, O., & Yurzhenko, A. (2020). Computerized adaptive testing in educational electronic environment of maritime higher education institutions. *CEUR Workshop Proceedings, 8th Workshop on Cloud Technologies in Education*, 411-422. <http://ceur-ws.org/Vol-2879/paper23.pdf>

## РОЗВИТОК ЕКОНОМІЧНОЇ КОМПЕТЕНТНОСТІ МАЙБУТНІХ ФЕРМЕРІВ

**Андрій Костючик,**

*аспірант Інституту професійної освіти НАПН України,*

*Київ, Україна*

*<https://orcid.org/0009-0000-9448-770X>*

**Анотація.** Для бакалаврів з організації і технології ведення фермерського господарства завдання формування економічної компетентності важливе насамперед через високу соціальну відповідальність майбутніх фермерів. Успішна ефективна професійна діяльність їх можлива при поєднанні особистісних цінностей із усвідомленістю необхідності формування нової економічної позиції. Актуальність досліджуваної проблеми зумовлена необхідністю формування нових підходів до розвитку економічної компетентності студентів в умовах інтенсивної трансформації економічних відносин щодо всіх сфер діяльності. Мета дослідження – розвиток економічної компетентності бакалаврів з організації і технології ведення фермерського господарства.

**Ключові слова:** економічна компетентність, бакалаври з організації і технології ведення фермерського господарства, фахова передвища освіта, розвиток.

## DEVELOPMENT OF ECONOMIC COMPETENCE OF FUTURE FARMERS

**Andriy Kostyuchyk,**

PhD student, Institute of Vocational Education of the National Academy of Pedagogical Sciences of Ukraine, Kyiv, Ukraine,

**Abstract.** For bachelors in the organization and technology of farming, the task of forming economic competence is important primarily because of the high social responsibility of future farmers. Their successful and effective professional activity is possible when personal values are combined with awareness of the need to form a new economic position. The relevance of the researched problem is determined by the need to develop new approaches to the development of students' economic competence in conditions of intensive transformation of economic relations in all spheres of activity. The purpose of the study is to develop the economic competence of bachelors in the organization and technology of farming.

**Keywords:** economic competence, bachelor's degrees in the organization and technology of farming, vocational higher education, development.

У сучасних умовах стрімкого технологічного прогресу, зокрема інформаційної революції, наростаючої глобалізації, яка неминуче посилює включеність українського суспільства до загальносвітових процесів, а також в умовах викликів, що постали перед Україною у зв'язку з військовою агресією Росії, зростає потреба в конкурентоспроможних, висококваліфікованих фахівцях. В умовах ринкової економіки підвищення конкурентоспроможності фахівця з організації і технології ведення фермерського господарства нерозривно пов'язані з формуванням його економічної компетентності. Успішна ефективна професійна діяльність можлива при поєднанні особистісних цінностей із усвідомленістю необхідності формування нової економічної позиції. Актуальність досліджуваної проблеми зумовлена необхідністю формування нових підходів до розвитку

економічної компетентності студентів в умовах інтенсивної трансформації економічних відносин щодо всіх сфер діяльності. Мета дослідження – розвиток економічної компетентності бакалаврів з організації і технології ведення фермерського господарства.

Орієнтування освіти на стратегії розвитку майбутнього, концепції сталого розвитку, теорії розвитку суспільного інтелекту, інтеграцію, інтенсифікацію професійно-педагогічних систем вимагає кардинальних змін у свідомості та діяльності фахівців агропромислового профілю, педагогів сільськогосподарських навчальних закладів, які забезпечують процеси навчання, виховання та формування особистості майбутніх фермерів на високому рівні освіченості, вихованості, кваліфікованості, навченості, адаптивності випускників, здатних опанувати професійну та соціально-культурну творчу діяльність.

Окремі аспекти формування та розвитку економічної компетентності учнів, студентів розглядали Ю. Бицюра, С. Вітер, Г. Дмитренко, А. Завгородня, В. Ісакова, О. Мартиненко, В. Попов, С. Стеблюк, О. Топузов та інші. Результати аналізу досліджень свідчать про недостатню розробленість теоретичних і методичних аспектів професійно-економічної підготовки майбутніх бакалаврів з організації і технології ведення фермерського господарства, зокрема відсутні конкретні науково-методичні рекомендації педагогічним працівникам коледжів, щодо добору інноваційних педагогічних технологій, сучасних методик задля цілеспрямованого розвитку економічних здатностей випускників.

Соціально-педагогічна потреба у вирішенні проблеми наукового обґрунтування та створення дидактичних систем професійного навчання фермерів пов'язана з тим, що їх проєктування має важливе значення для переходу на підготовку фахівців соціально-інтегративного типу цільової агропромислової орієнтації у багатофункціональній професійній діяльності та у побудові освітніх структур, адекватних вимогам суспільства, науки, виробництва, освіти. У зв'язку з цим пріоритетним напрямом розвитку професійної освіти, що забезпечує підвищення якості та ефективності професійної підготовки висококваліфікованих, конкурентоспроможних робітників та фахівців агропромислового профілю, є розробка інтенсивних освітніх систем. Необхідність розробки дидактичної системи інтенсивного навчання та виховання фермерів диктується переходом системи професійної освіти на багаторівневу безперервну підготовку, потребою навчання за інтегрованими професіями, що забезпечують багато профільність навчання, багатоаспектність освітніх процесів, специфікою вирішуваних завдань навчання, становлення, виховання, формування та розвитку в освітньому та виробничому середовищі.

Досі в агропромисловій сфері відчувалася недостатня концептуальна обґрунтованість даної проблеми, некомпетентність розробки методології побудови системних об'єктів, до яких належить професійна освіта. Освітня діяльність навчальних закладів на сучасному етапі спрямована на реалізацію інноваційних процесів у галузі професійної освіти на основі системного, комплексного, особистісно-орієнтованого, гуманістичного, інтегративно-диференційованого підходів. Дослідження показало, що реальний процес освіти у сільськогосподарських навчальних закладах не забезпечує повною мірою якісного досягнення основних цілей та виконання державних вимог до педагогічних процесів підготовки робітників та спеціалістів агропромислового профілю, тому утруднена реалізація інтегративно-диференційованих програм навчання на основі технологізації, інтенсифікації освітніх систем, розвитку потреб професійної висококваліфікованої діяльності.



Здобувачі освіти освітньо-професійної програми «Організація і технологія ведення фермерського господарства» (спеціальність 201 Агрономія) – бакалаври з організації і технології ведення фермерського господарства – мають вміти виконувати комплекс робіт, володіти сукупністю компетентностей, що дозволяють виробляти якісну сільськогосподарську продукцію. Природно, ці фахівці повинні мати ґрунтовну економічну підготовку, володіти економічною компетентністю.

*Економічна компетентність* – це якісна характеристика сучасного фахівця, що полягає в особливому економічному мисленні, характеризується знаннями, вміннями, досвідом діяльності; можливістю мобілізації зусиль до ухвалення раціональних економічних рішень; ступенем готовності спеціаліста до вирішення певних економічних завдань. Економічна компетентність охоплює вміння: орієнтуватися в економічній ситуації, що склалася; розумітися на основних економічних питаннях; проводити загальний аналіз економічної ситуації; давати об'єктивну оцінку економічним явищам; приймати оптимальні рішення з урахуванням економічного стану суб'єкта господарювання. Сутнісні характеристики економічної компетентності фахівця не можна розглядати ізольовано, оскільки вони мають інтегративний, цілісний характер, є продуктом професійної підготовки загалом, містять сукупність науково-теоретичних знань, у тому числі необхідних сучасному спеціалісту з організації і технології ведення фермерського господарства, професійно-економічних умінь та досвіду, наявність стійкої потреби в тому, щоб бути економічно компетентним фахівцем, інтересу до економічної інформації свого профілю.

Основні можливості, що відкриваються перед фахівцем, який володіє економічною компетентністю: включатися в реальні економічні відносини шляхом організації практико-економічної професійної діяльності; використовувати сучасні методи економічного обліку та розрахунків основних економічних показників, необхідних для більш ефективного здійснення своєї професійної діяльності з організації і технології ведення фермерського господарства; реалізувати у максимальному обсязі у своїй професійно-економічній діяльності творчий потенціал та здібності; здійснювати узагальнений аналіз основних показників роботи фермерського господарства з метою оптимізації професійної діяльності; організувати раціональну роботу фермерського господарства.

Підвищення конкурентоспроможності у процесі професійної підготовки передбачає формування фахівців, які вільно володіють своєю професією та орієнтовані у суміжних сферах діяльності, готових до постійного професійного зростання, соціально та професійно мобільних. У процесі формування економічної компетентності перехід свідомості майбутнього фахівця від пасивного засвоєння знеособлених економічних знань та умінь до активного придбання ціннісно-значущих, без відповідних технологій неможливий. Слід зазначити, що сьогодні у навчальних закладах використовуються різні види освітніх технологій: проблемного навчання, навчального проектування, імітаційно-ігрових, інформаційно-комунікаційних та цифрових технологій тощо. Кожна з них вирішує свої завдання. Головна мета технологізації – гарантоване досягнення запланованих результатів навчання (Лузан, 2013).

Особливу роль у формуванні економічної компетентності сучасного фахівця займають *інформаційно-комп'ютерні технології*, що застосовуються в дидактичних системах комп'ютерного навчання на основі діалогу «учень-машина» за допомогою різних програм (інформаційних, контролюючих, тренінгових тощо). *Тренінгові технології* є системою діяльності студентів з відпрацювання певних алгоритмів вирішення типових

практичних завдань, зокрема з допомогою ЕОМ. Сучасні *ігрові технології* являють собою дидактичні системи застосування комп'ютерних ігор (ділових, рольових, імітаційних та ін.), що формують вміння вирішувати завдання на основі компетентного вибору альтернативних варіантів.

На думку переважної більшості науковців, найважливішим з погляду розвитку економічної компетентності майбутніх фермерів є зміна існуючих методів викладання. Важливою умовою формування досліджуваної компетентності, вважає дослідниця С. Вітер (2014), «визначено системне впровадження у навчально-виховний процес різноманітних інтерактивних методів і форм навчання. Реалізація даної умови спрямована на формування у студентів пізнавального інтересу до навчання, готовності до самоосвіти, розвитку професійно важливих якостей, зокрема таких як аналітичне, логічне і прогностичне мислення». Застосування педагогічних технологій сприяє підвищенню зацікавленості студентів у навчанні та створює умови для розвитку таких якостей, як ініціативність, комунікабельність, творчі здібності. При цьому такі форми роботи зі студентами, як групові проекти, дають можливість стимулювати почуття відповідальності студентів перед групою, а також залучати студентів до ситуацій, що вимагають прийняття рішень (наприклад, при розподілі ролей у групі). Поряд із цим, педагоги-практики висловлюють пропозиції щодо збільшення обсягу таких завдань для студентів, які потребують творчого підходу до вирішення поставлених питань, а також пропозиції щодо збільшення обсягу самостійної роботи студентів, що знизить необхідність подавати матеріал у традиційній формі у вигляді лекцій.

Починаючи з першого етапу навчання у навчальному закладі потрібно розвивати у студентів мотиваційну сферу (цікавість до економічних знань, усвідомленість вибору професії, прагнення до професійного вдосконалення тощо). Крім того, розвиваючи необхідні фахівцеві здібності, формуючи професійні вміння, знання та накопичений за роки навчання професійний досвід, навчальний заклад, тим самим сприяє гармонійному розвитку особистості, надає можливості майбутньому фахівцю швидше адаптуватися у відповідному професійному середовищі. Формування економічної компетентності сприяє не тільки формуванню предметних економічних знань, умінь і навичок, а й виявленню особистісного сенсу по відношенню до них, формуванню суспільно-значимих якостей особистості та норм поведінки, появи дійсної причетності до застосування отриманих економічних знань на практиці. Важливим завданням сучасної компетентної освіти є виявлення сутнісної характеристики економічної компетентності бакалаврів з організації і технології ведення фермерського господарства.

### **Список посилань**

Лузан, П. Г. (2015). Суть і дефініція поняття «Педагогічна технологія». *Науковий вісник Інституту професійно-технічної освіти НАПН України. Професійна педагогіка*, 6, 12-18.

Вітер, С. А. (2014). *Формування економічної компетентності молодших спеціалістів у процесі фахової підготовки в агротехнічних коледжах*: монографія. Коло.

## СТРУКТУРА МОДЕЛІ РОЗВИТКУ ПРОЄКТНОЇ КУЛЬТУРИ ПЕДАГОГІВ ПРОФЕСІЙНОГО НАВЧАННЯ

**Світлана Кравець,**

*кандидат педагогічних наук, старший дослідник, старший науковий співробітник лабораторії зарубіжних систем професійної освіти і навчання, докторантка Інституту професійної освіти НАПН України, м. Київ, Україна, <https://orcid.org/0000-0002-8878-6241>,*

**Анотація.** Обґрунтовано структуру моделі розвитку проєктної культури педагогів професійного навчання, що містить такі блоки: концептуально-цільовий, суб'єктний, змістово-діяльнісний та діагностувально-рефлексивний. Узагальнено значення моделі для професійного зростання особистості та ефективної участі педагогів професійного навчання у проєктній діяльності щодо розв'язання стратегічних завдань освітньої галузі та якісної професійної підготовки здобувачів освіти.

**Ключові слова:** модель, проєктна культура, педагог професійного навчання, проєктна діяльність.

## STRUCTURE OF THE MODEL FOR THE DEVELOPMENT PROJECT CULTURE OF VOCATIONAL TEACHERS

**Svitlana Kravets**

*Candidate of Pedagogical Sciences (PhD), Senior Researcher, Senior Researcher Officer at the Laboratory of Foreign Systems of Vocational Education and Training, Doctorate Student of the Institute of Vocational Education of the National Academy of Educational Sciences of Ukraine, Kyiv, Ukraine,*

**Abstract.** The structure of the model for the development of the project culture of vocational teachers is substantiated, which includes the following blocks: conceptual and target, subjective, content and activity, diagnostic and reflective. The value of the model for the professional growth of the individual and the effective participation of vocational teachers in project activities to address the strategic objectives of the education sector and the quality of vocational training of students is summarized.

**Keywords:** model, project culture, vocational teacher, project activity.

Процеси розвитку національної освіти зазнають впливу зовнішніх і внутрішніх факторів, що модифікують педагогічні системи, видозмінюють взаємозв'язки та відношення між їх елементами. Реформування системи сучасної професійної освіти спрямоване на покращення якості та ефективності організаційно-управлінських, освітніх, змістово-процесуальних та ін. моделей, багатоаспектність яких за сучасних обставин неможливо відтворити у тому змісті та послідовності, що існували за попередніх умов. Відтак постає необхідність розроблення нових актуально-прогностичних моделей розвитку особистісних характеристик педагогів професійного навчання для їхньої залученості до ефективної інноваційно-перетворювальної діяльності. З огляду на

розширення функцій сучасного педагога професійного навчання відповідно до професійного стандарту «Педагог професійного навчання» (2022), видозмінюється зміст професійно-педагогічної діяльності, що зумовлює трансформацію системи моральних цінностей особистості, а також розвиток особливого виду культури – проєктної, яка, з однієї сторони, ґрунтується на загальній культурі, а з іншої – детермінує удосконалення педагогічної та професійної культур завдяки притаманній їй поліфункціональності. Проєктна культура педагога професійного навчання уможливорює проєктування власної траєкторії професійного розвитку на рефлексивній основі та забезпечує створення, реалізацію й оцінювання творчо-інноваційних освітніх проєктів різних рівнів (на особистісному та професійному, на макро- та мікрорівнях, у національному та міжнародному вимірах) і в змінних умовах, спрямованих на розв'язання стратегічних завдань освітньої галузі та якісної професійної підготовки здобувачів освіти (Кравець, 2023а, с. 134).

Методологічний потенціал педагогічного моделювання передбачає створення специфічного об'єкту – моделі, що відображає інформацію про процеси чи явища, їх властивості та характеристики, внутрішньопроцесуальні взаємозв'язки та зв'язок педагогічної науки з практикою (Сурмін, 2006, с. 138-139). Різноманіття функцій моделювання (описова – систематизація емпіричних даних; пояснювальна – розкриття зв'язків між встановленими в процесі опису фактами; прогностична – виявлення нових властивостей та залежностей в модельованому об'єкті (Лодатко, 2021, с. 81) забезпечують уявлення про зміст, структуру, взаємозв'язок і взаємозалежність окремих елементів моделі; враховують сучасні вимоги до розвитку досліджуваного явища та відображають перспективний підхід досягнення позитивної динаміки його розвитку.

Моделювання процесу розвитку проєктної культури педагога професійного навчання передбачає дотримання певної послідовності: аналіз зовнішніх та внутрішніх впливів на розвиток досліджуваного явища, визначення методологічних засад (концепції, підходи, принципи, цілі), постановка мети і завдань, аналіз особливостей педагогічної діяльності, визначення змісту досліджуваного явища, методів, засобів, форм, прийомів, технології розвитку, критеріїв діагностування тощо.

Результати розв'язання завдань дослідження дають змогу формалізувати процес розвитку проєктної культури педагога професійного навчання шляхом схематизації і спрощення тих характеристик, які відіграють визначальну роль у досліджуваному контексті. Змістове наповнення взаємопов'язаних структурних компонентів (блоків) моделі та їх функціональне призначення забезпечує формування єдиної цілісної системи поетапного розвитку проєктної культури педагога професійного навчання та дієві позитивні зміни у рівнях розвитку досліджуваного феномену. Окрім того, модель спрямована на досягнення соціального ефекту: урізноманітнення форм професійного розвитку педагогів професійного навчання та підвищення рівня їхньої загальної культури, що позитивно позначається на якості професійної підготовки здобувачів освіти.

Отже, модель розвитку проєктної культури педагогів професійного навчання складається із концептуально-цільового, суб'єктного, змістово-діяльнісного та діагностувально-рефлексивного блоків.

*Концептуально-цільовий блок* відображає мету, чинники (соціально-економічні, політичні, культурні, особистісні та ін.), концепцію, методологічні підходи (системний, синергетичний, інтегративний, компетентнісний, діяльнісний, суб'єкт-суб'єктний,

акмеологічний, культурологічний, андрагогічний, професіографічний, технологічний (Кравець, 2023b)) та принципи (*загальні*: гуманізму, культуровідповідності, системності, фундаментальності, цілісності, логіки процесу, взаємозв'язку, науковості, інтеграції, гнучкості, безперервності, доцільності, індивідуалізації та диференціації, систематичності і послідовності, активності і самостійності, зв'язку навчання з життям (теорія і практика), поєднання колективної, групової та індивідуальної роботи і *специфічні*: стратегіальності, ресурсності, партнерства, стандартизації, інтердисциплінарності та трансформативного навчання (Кравець, 2023c)) розвитку проєктної культури педагогів професійного навчання.

*Суб'єктний блок* передбачає становлення професійної суб'єктності педагога професійного навчання шляхом проєктування програм індивідуального розвитку для досягнення вершин професійного зростання й відтворення себе як суб'єкта у партнерській взаємодії між усіма учасниками проєктної діяльності діяльності.

*Змістово-діяльнісний блок* містить: зміст та структуру досліджуваного явища (мотиваційно-ціннісний, інноваційно-когнітивний, проєктувально-діяльнісний, особистісно-рефлексивний компоненти (Кравець, 2023a, 2023d)); педагогічні умови (формування мотивації педагогів професійного навчання до розвитку проєктної культури; розроблення модульної програми розвитку проєктної культури педагогів професійного навчання; впровадження технології розвитку проєктної культури педагогів професійного навчання; використання цифрових ресурсів у самостійному розвитку проєктної культури педагогів професійного навчання (Кравець, 2023e)), а також етапи, зміст, форми, методи, інноваційні методики та технології розвитку проєктної культури педагогів професійного навчання.

*Діагностувально-рефлексивний блок* відображає компоненти, критерії та показники оцінювання рівнів розвитку досліджуваного явища на основі комплексу діагностичних методик.

Таким чином, модель розвитку проєктної культури педагога професійного навчання є координаційним механізмом відтворення взаємозв'язків і взаємозалежностей між визначальними характеристиками досліджуваного феномену та процесом їх розвитку й спрямована на забезпечення професійного розвитку особистості педагога професійного навчання, його активного залучення до партнерської проєктної діяльності щодо розв'язання стратегічних завдань освітньої галузі та якісної професійної підготовки здобувачів освіти.

### Список посилань

Інститут професійної освіти НАПН України. (2022) *Професійний стандарт «Педагог професійного навчання»*. Національне агентство кваліфікацій. [https://register.nqa.gov.ua/uploads/0/521-pedagog\\_profesijnogo\\_navcanna.pdf](https://register.nqa.gov.ua/uploads/0/521-pedagog_profesijnogo_navcanna.pdf)

Кравець, С. Г. (2023a). Проєктна культура педагога професійного навчання: суть поняття. *Вісник Глухівського національного педагогічного університету імені Олександра Довженка. Педагогічні науки*, 1 (51), 128-134. <http://lib.iitta.gov.ua/735439/>

Кравець, С. Г. (2023b). Методологічний концепт розвитку проєктної культури педагогів професійного навчання. *Інноваційна професійна освіта. – Випуск 2(9): Науково-методичне забезпечення професійної освіти і навчання: матеріали XVII Всеукраїнської науково-практичної конференції (звітної) Інституту професійної освіти НАПН України (27–30 березня 2023 р.)*, 218-221. <http://lib.iitta.gov.ua/735743/>

Кравець, С. Г. (2023с). Специфічні принципи розвитку проєктної культури педагогів професійного навчання. *Адаптивне управління: теорія і практика. Серія «Педагогіка»*, 16 (31). <http://lib.iitta.gov.ua/736884/>

Кравець, С. Г. (2023d) Компоненти проєктної культури педагогів професійного навчання. *Адаптивні процеси в освіті: тези доповідей 2-го Міжнародного наукового форуму, Київ–Харків–Запоріжжя*, (с. 188-190). ГО «ШАУСПС». <http://lib.iitta.gov.ua/735440/>

Кравець, С. Г. (2023е). Педагогічні умови розвитку проєктної культури педагогів професійного навчання. *Професійна педагогіка*, 2 (27), 45-53. <http://lib.iitta.gov.ua/737921/>

Лодатко, Є. О. (2021). *Педагогічне моделювання: монографія*. Черкаси. Сурмін, Ю. П. (2006). *Майстерня вченого: підручник для науковця*. Київ.

## ГАРМОНІЗАЦІЯ НОРМАТИВНО-ПРАВОВОГО ЗАБЕЗПЕЧЕННЯ РОЗВИТКУ ДЕРЖАВНО-ПРИВАТНОГО ПАРТНЕРСТВА В УКРАЇНІ З ЄВРОПЕЙСЬКИМ ЗАКОНОДАВСТВОМ

**Світлана Кравець,**

*кандидат педагогічних наук, старший дослідник, старший науковий співробітник лабораторії зарубіжних систем професійної освіти і навчання, докторантка Інституту професійної освіти НАПН України, м. Київ, Україна, <https://orcid.org/0000-0002-8878-6241>,*

**Анотація.** Заявлено про значення співпраці та відповідального партнерства для розвитку професійної освіти та національної системи кваліфікацій; означено тенденції розвитку державно-приватного партнерства у професійній освіті; схарактеризовано можливості гармонізації нормативно-правового забезпечення розвитку державно-приватного партнерства у професійній освіті із європейським законодавством.

**Ключові слова:** державно-приватне партнерство, професійна (професійно-технічна) освіта, європейський досвід.

## HARMONIZATION OF THE REGULATORY FRAMEWORK FOR THE DEVELOPMENT OF PUBLIC-PRIVATE PARTNERSHIPS IN UKRAINE WITH THE EUROPEAN LEGISLATION

**Svitlana Kravets,**

*Candidate of Pedagogical Sciences (PhD), Senior Researcher, Senior Researcher Officer at the Laboratory of Foreign Systems of Vocational Education and Training, Doctorate Student of the Institute of Vocational Education of the National Academy of Educational Sciences of Ukraine, Kyiv, Ukraine,*

**Abstract.** The article states the importance of cooperation and responsible partnership for the development of vocational education and the national qualifications system; outlines the trends in the development of public-private partnership in vocational education; characterizes the possibilities of harmonizing the regulatory and legal support for the development of public-private partnership in vocational education with European legislation.

**Keywords:** public-private partnership, professional (vocational) education, European experience.

Адаптація усіх секторів національної економіки до сучасних умов невизначеності зумовлює системний пошук ефективних практик для потенційних синергій збереження, відновлення, розбудови та розвитку України у воєнний та повоєнний періоди. Щоб вирішити проблеми сьогодення варто розуміти, що «освіта, професійна кваліфікація, розвинені таланти, здоров'я, що розуміються як поняття людського капіталу, мають конкретну економічну вартість» (Ничкало, 2022). Світова спільнота дедалі більше усвідомлює значення співпраці та відповідального партнерства у розв'язанні завдань, які виходять за межі кордонів, спрямовуючи свою діяльність на результат, що матиме соціальний, економічний та екологічний ефекти.

Партнерство у сфері освіти, зокрема у професійній, має орієнтуватися на досвід та вимоги стратегічних європейських векторів формування конкурентної та динамічної системи економіки знань та розвитку системи кваліфікацій.

Сучасний стан державно-приватного партнерства у сфері професійної освіти характеризується позитивними тенденціями щодо: розвитку соціального партнерства на основі угод (меморандумів, договорів) між державними та приватними партнерами, реалізації національних і регіональних проєктів відповідно до потреб ринку праці; збільшення міжнародних проєктів для розширення інвестицій у сферу професійної освіти; створення дуальних моделей професійної освіти і навчання та інтеграції професійної підготовки випускників із вимогами ринку праці; підвищення «привабливості» закладів професійної освіти на основі розвитку їх інтелектуального та ресурсного інноваційного потенціалу; наявності законодавчих та нормативно-правових документів для розвитку державно-приватного партнерства тощо.

У цьому контексті варто зазначити, що означені тенденції не є лінійними та не піддаються довгостроковому плануванню. Йдеться про те, що в сучасних невизначених умовах деякі етапи навіть налагодженого партнерства сповільнюються, інші – прискорюються за потреби. Це зумовлює перегляд усталених норм та розроблення нових сценаріїв розвитку партнерської діяльності (на міжнародному та національному рівнях) для оперативного вирішення проблем.

Перспективи втілення нових напрямів партнерства для розвитку національної професійної освіти та системи кваліфікацій відкриваються завдяки набуттю Україною статусу держави-кандидата на вступ до Європейського Союзу. Водночас розширення міжнародних інвестиційних програм вимагає дотримання правових норм та етичних стандартів партнерства, які враховують такі аспекти: права і обов'язки учасників, розподіл ресурсів, фінансові питання, менеджмент і контроль, результат тощо. Це актуалізує значення гармонізації нормативно-правового забезпечення розвитку державно-приватного партнерства в Україні з європейським законодавством.

Україна стала першою країною, яка сьогодні бере участь у встановленні зв'язків і порівнянні національної та європейської рамок кваліфікацій. Це забезпечує як розвиток процесів інтеграції, так і прозорість й визнання кваліфікацій між країнами; має визначальне значення для мобільності, оскільки дає змогу учням, студентам, професіоналам, мігрантам і біженцям працювати й навчатися в усьому світі (Звіт про порівняння Європейської рамки кваліфікацій, 2023). Можливість «видимості» українських кваліфікацій для багатьох зацікавлених сторін сприяє розвитку партнерських проєктів щодо: підвищення престижності, ефективності та якості професійної освіти; внутрішнього й міжнародного визнання українських кваліфікацій; працевлаштування українців за кордоном та після їх повернення; «забезпечення гармонізації законодавства у сфері професійної освіти; співставності національних систем професійної освіти; створення спільного освітнього простору тощо» (Радкевич та ін., 2021).

Очевидно, що результати самосертифікації національної рамки кваліфікацій та заявлені напрями розвитку партнерства у сфері професійної освіти мають вплинути на українське законодавство, зокрема щодо оновлення положень Закону України «Про державно-приватне партнерство» (2010), що визначає узагальнений порядок налагодження, розвитку, перевірки та припинення державно-партнерських відносин для усіх галузей національної економіки, у тому числі й для освіти. Наприклад, у Швейцарії,



Австрії, Німеччині, Фінляндії та ін. країнах механізми, обов'язки й відповідальність у партнерстві відображені в основному законі «Про професійну освіту» та ін.; у Франції – Закони «Про свободу вибору професії», «Про реформу професійного навчання» тощо (Радкевич, 2023). Йдеться про необхідність визначення у новому Законі України «Про професійну освіту і навчання» чітких положень для органів місцевої влади, закладів професійної (професійно-технічної) освіти, приватних партнерів щодо можливостей розвитку державно-приватного партнерства у сфері професійної освіти, а також створення спеціальних нормативно-правових актів регулювання процесів співпраці між зацікавленими сторонами.

Пріоритети розвитку публічно-приватного партнерства у країнах Європейського Союзу передбачають співпрацю між провайдерами професійної освіти, громадськістю та учнями з метою системного вдосконалення державно-регульованих, ринково-орієнтованих та дуальних моделей професійної освіти і навчання. Заслужують уваги кращі практики створення та функціонування інноваційних моделей організації професійної освіти і навчання у зарубіжних країнах. Наприклад, дуальна освіта (Німеччина, Австрія), торгово-промислові палати (Німеччина), центри передового досвіду професійної освіти (Нідерланди), кластери (Італія, Німеччина) тощо. Йдеться про створення та функціонування на національному рівні екосистеми розвитку професійної освіти для задоволення потреб усіх верств населення у професійній підготовці, перепідготовці, підвищенні кваліфікації відповідно до потреб ринку праці та світових технологічних змін, що потребує розроблення Типових положень про створення нових освітніх інституцій на засадах державно-приватного партнерства (освітньо-виробничі кластери, технопарки, бізнес-інкубатори, освітні хаби та ін.) (Кравець, 2022).

Таким чином, урахування кращих міжнародних практик розвитку партнерства у сфері професійної освіти актуалізує питання здійснення конкретних дій щодо гармонізації національних нормативно-правових документів із європейським законодавством. Однак, створення уподібнених документів не гарантуватиме ефективності співробітництва за відсутності суспільної відповідальності за вдосконалення та інвестування у розвиток професійної освіти для відновлення національної економіки у воєнний та повоєнний час.

### Список посилань

Ничкало, Н. Г. (2022). Людський капітал у мирний час і в добу російської агресії проти України. *Професійна освіта*, 4, 2-4.

Звіт про порівняння Європейської рамки кваліфікацій і української національної рамки кваліфікацій. (2023). *Європейська Комісія*. Люксембург: Офіс публікацій Європейського Союзу. <https://europa.eu/europass/system/files/2023-02/Comparison%20report%20final%20rev%2023-02-2023%20UA.pdf>

Радкевич, В. О., Бородієнко, В. О., & Кравець, С. Г. (2021). *Професійна (професійно-технічна) освіта України в контексті євроінтеграційних процесів (порівняльний аналіз із країнами Європейського Союзу): науково-аналітичні матеріали*. ТРОПЕА.

Про державно-приватне партнерство: Закон України. (2010). *Відомості Верховної ради України (ВВР)*, 40, 524. <https://zakon.rada.gov.ua/laws/show/2404-17#Text>.

Радкевич, В. (2023). Публічно-приватне партнерство у професійній освіті європейських країн: провідні тенденції розвитку. *Professional Pedagogics*, 2(27), 14-28. <https://doi.org/10.32835/2707-3092.2023.27.14-28>

Кравець, С. (2022). Нормативно-правове забезпечення розвитку державно-приватного партнерства у сфері професійної (професійно-технічної) освіти. *Professional Pedagogics*, 1(24), 127-137. <https://doi.org/10.32835/2707-3092.2022.24.127-137>

## ПРАВИЛА ЕФЕКТИВНОЇ ОНЛАЙН КОМУНІКАЦІЇ В УМОВАХ ЗМІШАНОГО НАВЧАННЯ

**Вікторія Кручек,**

*доктор педагогічних наук, доцент, завідувач лабораторії  
дистанційного професійного навчання, Інститут професійної освіти  
Національної академії педагогічних наук України, м.Київ, Україна  
<https://orcid.org/0000-0002-8252-6844>*

**Анотація.** Стаття присвячена висвітленню типів онлайн-фасилітації та правил ефективної комунікації в умовах змішаного навчання.

**Ключові слова:** змішане навчання, онлайн-комунікація, комбіноване навчання, цифровізація освіти, дистанційне навчання

## RULES OF EFFECTIVE ONLINE COMMUNICATION IN THE CONDITIONS OF BLENDED LEARNING

**Viktorija Kruchek,**

*doctor of pedagogical sciences, associate professor, head of the distance  
professional learning laboratory, Institute of Professional Education National  
Academy of Pedagogical Sciences of Ukraine, Kyiv, Ukraine*

**Abstract.** The article is devoted to highlighting the types of online facilitation and the rules of effective communication in conditions of mixed learning.

**Keywords:** blended learning, online communication, combined learning, digitalization of education, distance learning

Для ефективної професійної підготовки здобувачів освіти в умовах змішаного навчання першочергово значення набувають принципи та методи навчання, характер та способи комунікації, які використовують педагогічні працівники.

З огляду на гібридний характер, змішане навчання створює значні можливості педагогам щодо урізноманітнення засобів педагогічної взаємодії, її просторової та часової організації, здобувачам – можливості впливати на освітній процес (Кузьменко, 2017). Вона передбачає більше групової та самостійної роботи з урахуванням потреб здобувачів освіти, реалізацію індивідуальної освітньої траєкторії, використання цифрових освітніх інструментів, взаємоосвіту (Биков, 2019). Від здобувача освіти очікується високий рівень вмотивованості та відповідальності за результати навчання. Слід зауважити, що при змішаному навчанні роль педагога суттєво трансформується, він має стати не просто онлайн-інструктором, а фасилітатором (Кадемія, 2011). З огляду на обставини, в яких відбувається освітній процес, цілі та особливості його суб'єктів, педагог може обрати один з типів онлайн-фасилітації: легку, помірну чи поглиблену.

Легка онлайн фасилітація значною мірою має адміністративний характер і для педагога передбачає виконання таких функцій, як забезпечення учасникам освітнього процесу доступу до цифрового середовища або дистанційного навчального курсу, відповіді на запитання на початку навчання, збір та узагальнення підсумкових результатів навчання як для здобувачів освіти, так і для системи контролю якості навчання. Для цього типу фасилітації обов'язковими є достатньо чіткі покрокові інструкції щодо того, як орієнтуватися в цифровому навчальному середовищі, часу та способу надання

інформації, цілей, завдань і очікуваних результатів. Це може бути свого роду відео-посібник, який допоможе створити ефект присутності викладача у онлайн-середовищі фасилітації. Доцільно спрогнозувати можливі зовнішні перепони та підготуватись до них. Йдеться про такі речі, як налаштування веб-браузера, мобільна сумісність, комфортність пересуватися в цифровому середовищі для учасників. Вдалим способом контролювати ці фактори є надання здобувачам освіти навчального відео із поясненням, даючи їм можливість за потреби отримати індивідуальну допомогу на початку занять. Згаданий тип онлайн-фасилітації організовується через інтерактивні завдання з їх груповим обговоренням в цифровому середовищі або поза ним, аналізом результатів, проведенням опитувань, взаємним оцінюванням та самооцінюванням.

За помірної онлайн-фасилітації педагог наглядає та заохочує. Він більшою мірою присутній протягом усього освітнього процесу, переконуючись, що учасники залучаються до виконання завдань, використовуючи, наприклад, особисті або групові звернення, якщо це необхідно. При такій взаємодії, зазвичай, є індивідуальний зворотний зв'язок і кожний здобувач освіти може отримати відповіді на свої питання. Обов'язковим для помірної онлайн-фасилітації є контроль результатів навчання протягом усього навчального часу і на кожному етапі. Також створюються умови для навчання за принципом «рівний-рівному» (співпраця, надання відгуків іншим, обмін знаннями), що в поєднанні із деякою фасилітацією онлайн є мотивуючим фактором для учасників освітнього процесу.

Поглиблена онлайн-фасилітація проявляється у вигляді наставництва та коучинга. Вона включає всі аспекти легкої онлайн-фасилітації та є більш глибокою, ніж помірна онлайн-фасилітація. Широко використовується формувальне оцінювання та зворотний зв'язок протягом усього навчального процесу через діалог учасників освітнього процесу як стимул до особистісного зростання.

Вибір типу онлайн-фасилітації залежить від таких аспектів, як характер навчання, рівень навчання та результати навчання. Незалежно від вибору, важливо, щоб дизайн навчального курсу відповідав обраному типу онлайн-фасилітації.

Трансформація онлайн-інструктора в успішного фасилітатора стає можливою за умови дотримання педагогом низки правил:

1. Присутність. Йдеться не про обов'язкову фізичну присутність, радше про використання арсеналу способів заявити про себе в цифровому середовищі, різноманітних каналів або методів зв'язку та забезпечення того, щоб вони були активовані щодня або щогодини, якщо це необхідно. Дошки обговорень, електронні листи, оголошення та форуми – це лише деякі способи, якими можна щодня бути присутніми у своєму онлайн-класі. Доцільним є надати чіткі вказівки для здобувачів про час і спосіб встановлення зв'язку.

2. Визначення очікувань. Оскільки онлайн-навчання часто може здатися дещо вільним, потрібно надати здобувачам освіти інформацію про очікування, перш ніж вони розпочнуть навчання. Ці очікування мають включати все, починаючи з того, що вони можуть очікувати від педагога, а також того, що від них вимагатимуть. Очікування можуть стосуватись часу проведення оцінювання, частоти і форм спілкування, кількості онлайн-зустрічей, навчальних завдань, тощо.

3. Активність. Мета навчання полягає в тому, щоб здобувачі освіти якомога більше залучалися до опанування навчального змісту, тому потрібно створити можливість для

цього (Жерновникова, 2021). Чим більше часу вони проводитимуть з навчальними матеріалами та контентом, тим успішніше буде навчання. Це може бути пошук і обговорення ресурсів, оцінювання власних завдань та проведення дискусій під керівництвом здобувачів освіти на онлайн-форумах.

4. Формування онлайн-спільноти підтримки. Освітній онлайн-простір має бути безпечним та місцем підтримки. Варто використовувати різноманітні формати діалогу, форуми, що дозволятимуть здобувачам освіти розвиватися обмінюватись відгуками та підтримувати один одного (Андрійченко, 2021; Державна служба якості освіти, 2022).

5. Увага до писемного мовлення. Це не тільки важливий принцип, якого слід дотримуватися педагогічному персоналу, але й принцип, який слід донести до всіх учасників освітнього процесу із самого початку. Письмове мовлення може бути відкритим для тлумачення, що не відповідатиме задуму, тому важливо створювати добре продумані тексти та повідомлення для інших. Найкраще використовувати простий, чіткий, лаконічний стиль, ввічливий тон і не залишати простору для різної інтерпретації.

6. Зворотній зв'язок. Важливо отримувати прямий і чесний відгук про перебіг навчання. Він має охоплювати відомості щодо змісту, методів навчання або інших аспектів, що можуть потребувати удосконалення.

7. Персоналізоване спілкування та особистісний зв'язок. Спілкуватися з кожним здобувачем освіти наодинці так само важливо, як і групове спілкування. Під час навчання онлайн, здобувачі іноді можуть почуватися дистанційованими в цифровому класі. Використання різних методів спілкування, включаючи персоналізовані відповіді на публікації здобувачів на дошках обговорень та персональні електронні листи, дозволить скоротити дистанцію та утримати контакт. На початку занять потрібно визначити оптимальні методи спілкування, але не варто повідомляти особисту електронну адресу чи контактні дані.

8. Баланс групових та індивідуальних проєктів. Збалансоване поєднання групових та індивідуальних проєктів сприяє покращенню навчальних здібностей здобувачів освіти та усвідомленню важливості як групової роботи, так і індивідуальних досягнень.

9. Різноманітність та повнота застосування цифрових ресурсів. Використовуючи широкий асортимент релевантних і доступних ресурсів, таких як цифрові публікації, сайти новин і онлайн-відео, інструменти для контролю, педагог може сприяти більш повному залученню здобувачів до освітнього процесу та його осучасненню (Майборода, 2012).

Впровадження цих правил у методику змішаного навчання не лише створить сприятливе освітнє середовище для здобувачів освіти, але й зрештою полегшить роботу педагога, дозволить адаптуватися до швидких змін та цифровізації освіти, змінити бачення своєї ролі в освітньому процесі та підходи до викладання. Важливо усвідомити, що існують значні відмінності між традиційним навчанням і онлайн-навчанням та постійно удосконалювати професійну майстерність.

### Список посилань

Андрійченко, Ж., Близнюк, Т., & Майстренко, О. (2021). Digital етикет та комунікації: тенденції та вимоги сьогодення. *Економіка та суспільство*, 34. <https://doi.org/10.32782/2524-0072/2021-34-24>

Биков, В. Ю., Буров О. Ю., Гуржій А. М., Жалдак М. І., Лещенко М. П., та ін. (2019). *Теоретико-методологічні засади інформатизації освіти та практична реалізація інформаційно-комунікаційних технологій в освітній сфері України: монографія*. Компринт.

Державна служба якості освіти. (2022a). *Організація безпечного освітнього середовища закладу професійної (професійно-технічної) освіти в умовах воєнного стану*. <https://sqe.gov.ua/organizaciya-bezpechnogo-osvitnogo-s/>

Жерновникова, О. А., Коваленко, О. А., & Коваленко, Л. М. (2021, Березень 31 – Квітень 02). Принципи і методи організації змішаного навчання в закладах вищої освіти. В *Психолого-педагогічні проблеми вищої і середньої освіти в умовах сучасних викликів: теорія і практика: матеріали V Міжнар. наук-практ. конф*, 104-107. ХНПУ імені Г. С. Сковороди.

Кадемія, М. Ю., & Шахіна, І. Ю. (2011). *Інформаційно-комунікаційні технології в навчальному процесі: навчальний посібник*. Планер.

Кузьменко, О. (2017). Змішане навчання як інноваційна форма організації навчального процесу в школі. *Наукові записки Тернопільського національного педагогічного університету ім. В. Гнатюка. Серія: педагогіка*, 3, 140-147.

Майборода, Л. А. (2012). *Методика застосування інформаційно-комунікаційних технологій у діяльності педагога професійного навчання (на прикладі професій галузі зв'язку): методичні рекомендації*. Поліщук О.В.

## РОЛЬ КАР'ЄРНОЇ КОМПЕТЕНТНОСТІ МАЙБУТНІХ ЕКОНОМІСТІВ У ЇХ ПРОФЕСІЙНОМУ СТАНОВЛЕННІ

**Олександр Крячек,**

*аспірант Інституту професійної освіти НАПН України,*

*Київ, Україна*

<https://orcid.org/0009-0002-5810-9538>

**Анотація.** У публікації йдеться про актуальну проблему розвитку кар'єрної компетентності майбутніх бакалаврів з економіки підприємства. Аргументовано доведено, що проблема підготовки до професійної кар'єри, розвитку кар'єрної компетентності, є відносно новою для вітчизняної психолого-педагогічної науки. Позиціоновано, що використання традиційного (вербального) підходу до професійної підготовки майбутніх бакалаврів з економіки підприємства не сприяє усвідомленню ними глибинно-психологічних феноменів самопізнання, визначенню ними здібностей та ресурсних можливостей особистості. Обґрунтовано, що вивчення детермінантів розвитку кар'єрної компетентності особистості сприятиме виявленню закономірностей особистісно-професійного самовдосконалення та кар'єрної успішності майбутніх бакалаврів з економіки підприємства. Таким чином актуалізовано необхідність розроблення й експериментальної перевірки ефективності педагогічних умов та моделі розвитку кар'єрної компетентності майбутніх бакалаврів з економіки підприємства у професійній підготовці.

**Ключові слова:** професійна кар'єра, бакалавр з економіки підприємства, кар'єрна компетентність, самовдосконалення, вища економічна освіта, ресурсні можливості особистості.

## THE ROLE OF THE CAREER COMPETENCE OF FUTURE ECONOMICS IN THEIR PROFESSIONAL FORMATION

**O. Kryachek,**

*graduate student of the Institute of Professional Education of the National Academy of*

*Sciences of Ukraine,*

*Kyiv, Ukraine*

**Abstract:** The speech deals with the actual problem of developing the career competence of future bachelors in business economics of bachelors in business economics. The author notes that the problem of preparation for a professional career, development of career competence, is relatively new for domestic psychological and pedagogical science. The use of the traditional test (verbal) approach to the training of bachelors in business economics does not provide a complete description for the awareness of deep psychological phenomena of self-knowledge, determination of abilities and resource capabilities of an individual. Proves that the study of the determination of the development of career competence will contribute to the identification of patterns of personal and professional self-improvement and career success of future economists. For this purpose, pedagogical conditions and a model of career competence development of future bachelors in business economics were theoretically substantiated and experimentally verified.

**Keywords:** professional career, bachelor's degree in business economics, career competence, self-improvement, higher economic education, resource capabilities of an individual.

Підготовка майбутніх фахівців до підприємницької діяльності та кар'єрного зростання це одна з умов сталого розвитку професійної освіти і її вагомий внесок на етапах відновлення економіки в умовах воєнного стану та у післявоєнний час. Проблематика підготовки до професійної кар'єри, розвитку кар'єрної компетентності, є відносно новою для вітчизняної психолого-педагогічної науки. Побудову кар'єри більшість учених розглядають як процес професійного самовизначення. Його підґрунтям слугує «Я-концепція» особистості – своєрідне цілісне утворення, що поступово змінюється внаслідок процесу дорослішання людини, що передбачає трансформації у виборі життєвих і професійних перспектив. У наукових розвідках останніх років обґрунтовано розуміння суті професійної кар'єри у зв'язку з «основними етапами професійного становлення фахівця у вимірі соціальної й педагогічної психології, теорії і методики професійної освіти. Професійна кар'єра фахівця осмислюється як важливий показник розвитку людини в соціальній системі, пов'язаний із набуттям професійної самоідентичності, реалізацією професійної мобільності, прийняттям професійної культури, зокрема засвоєнням ціннісних орієнтацій професійної діяльності, соціальної відповідальності, безперервної самоосвіти, саморозвитку й самоактуалізації (Базиль, 2021; Орлов, 2017; Закатнов, 2016). Погоджуючись з думкою дослідників, узагальнюємо, що професійна кар'єра – це індивідуальна траєкторія життєвого та професійного шляху людини, яка проектується на етапі професійної підготовки.

Водночас, вітчизняна наука ще не досягає своєї головної мети у кінцевому результаті – це формування у випускників ЗВО, зокрема, майбутніх бакалаврів економіки підприємства чітких уявлень про перспективи своєї кар'єрної успішності, підкріплених процесами усвідомленого професійного самовизначення, що відповідають індивідуальним особливостям, здібностям і можливостям кожного, з урахуванням всіх сфер їхнього розвитку, а також, запитам сучасного ринку праці. В цьому сенсі, слід зазначити, що використання традиційного підходу до професійної підготовки економіста підприємства не дає повної характеристики для усвідомлення глибинно-психологічних феноменів самопізнання, визначення здібностей та ресурсних можливостей особистості.

Розвиток кар'єрної компетентності залежить від безлічі тісно пов'язаних між собою детермінант. Вивчення детермінації розвитку кар'єрної компетентності майбутніх бакалаврів економіки підприємства сприятиме виявленню закономірностей їхнього особистісно-професійного самовдосконалення та успішності у професійній діяльності й кар'єрному зростанні. У зв'язку з цим виникає об'єктивна потреба розробити, теоретично обґрунтувати та експериментально перевірити педагогічні умови і модель розвитку кар'єрної компетентності майбутніх бакалаврів економіки підприємства у процесі професійної підготовки.

У цьому контексті зазначимо, що комплекс проблем, пов'язаних із підготовкою особистості до побудови й реалізації професійної кар'єри у психолого-педагогічній теорії та практиці досліджується вченими Західної Європи, США та Японії від середини минулого століття. Формування кар'єрної компетентності вони тісно пов'язують із глобалізацією світової економіки, інформаційно-технологічною революцією, модернізацією і технізацією виробництва, стрімким розвитком інформаційних і комунікативних технологій, наголошуючи на необхідності здійснення кардинальних змін у вищій технічній школі, спрямованих на підготовку нової генерації фахівців з економіки підприємства.



Особливий інтерес для нас становлять наукові розвідки з порівняльної професійної педагогіки, що стосуються підготовки фахівців з економічних спеціальностей в інших країнах світу. Зокрема, це дослідження Л. Отрощенко «Розвиток професійної компетентності майбутніх фахівців зовнішньоекономічного профілю у Німеччині» (2007), А. Найдьонові «Професійна підготовка економістів аграрного профілю в університетах Великої Британії» (2015), Н. Войнаровської «Підготовка бакалаврів з економіки у вищих навчальних закладах США» (2011), В. Ільїної «Становлення та розвиток вищої економічної і бізнес-освіти Сполучених Штатів Америки у сучасних умовах» (2006). Особливий інтерес, з точки зору територіальної та історичної близькості країн, становить дослідження А. Загородньої (2019), присвячене порівняльному аналізу професійної підготовки майбутніх економістів у Республіці Польща та Україні. У цьому дослідженні здійснено порівняльний аналіз організаційно-методичних засад професійної підготовки фахівців економічної галузі у закладах вищої економічної освіти та тенденцій підготовки фахівців економічної галузі у Республіці Польща та Україні; виокремлено спільне та відмінне у підготовці фахівців економічної галузі у закладах вищої освіти Республіки Польща та України (Перспективність, 2019). Ці роботи переважно відображають результати досліджень з розвитку професійної компетентності, але в них знаходимо і елементи інтегративності де успіх у професійному розвитку залежить від усвідомлення кар'єрного успіху майбутніх бакалаврів економіки підприємства.

Пріоритетними напрямками діяльності дослідників є турбота про майбутнє людства, пошук шляхів спільного розв'язання нових завдань вищої освіти, активізація інтеграційних процесів, забезпечення високої якості підготовки бакалаврів економіки підприємства, створення гнучкої системи доступу до неперервної освіти, розробка номенклатури економічних спеціальностей відповідно до світових стандартів, трансформація змісту підготовки бакалаврів економіки підприємства, обмін досвідом, формування єдиного європейського простору в економічній освіті.

Теоретичний аналіз наукових праць, в яких представлено результати проведених досліджень українських вчених, показав, що проблема підвищення якості підготовки майбутніх бакалаврів економіки підприємства і зокрема, на засадах позитивних ідей західноєвропейського і американського досвіду ще недостатньо досліджена, але мають місце певні зрушення. Встановлено, що підготовка фахівців економічного профілю у вітчизняних та закордонних вищих навчальних закладах має як певні спільні риси (широкопрофільна підготовка на фундаментальній основі, можливість послідовного та паралельного отримання декількох спеціальностей, усвідомленість вибору студентами професійного напрямку та зацікавленість у його реалізації, розвиток творчих здібностей, професійна спрямованість змісту навчальних програм, форми організації навчання тощо), так і особливості (побудова навчальних планів і програм, відповідність змісту навчання потребам економіки, напрями підготовки фахівців, організація різних видів практики, розподіл навчального навантаження студентів, організація самостійної роботи студентів, терміни навчання, плата за навчання, акредитація фахівців, гуманізація та гуманітаризація навчання, матеріально-методичне забезпечення, рівень інформатизації і цифровізації навчального процесу, взаємозв'язок навчальних закладів і виробничого сектора тощо).

Пріоритетними серед умов розвитку кар'єрної компетентності майбутніх бакалаврів економіки підприємства у системі вищої освіти України визнаються наступні:

- позитивні зміни у соціокультурній політиці;

- реформаційні процеси, що відбуваються у вітчизняній освітній системі;
- зміни в соціально-політичному та економічному житті України;
- створення педагогічних умов і психолого-педагогічних технологій та методик формування уявлень про професійний успіх, мотивації до самопізнання і саморозвитку та готовності до неперервної освіти.

Встановлено, що кар'єрна компетентність є умовою самореалізації людини, відображає знання і розуміння людиною своїх сильних і слабких сторін, здібностей, умінь передбачати перспективи свого особистісного, професійного та кар'єрного розвитку. Кар'єрна компетентність у вигляді адекватних форм професійної компетентності, відповідних життєвих навичок людини, сприяє ефективному включенню майбутнього бакалавра з економіки підприємства в різноманітні професійні та соціальні структури. Проте для досягнення цього потрібні значні зусилля, великий обсяг знань, доступ до різноманітної інформації, технічна оснащеність – інакше кажучи, за час свого професійного навчання людина, згідно компетентнісного підходу, повинна оволодіти інструментальними, міжособистісними і системними компетенціями, що входять в загальну структуру кар'єрного розвитку людини.

Залишається сподіватись, що в умовах післявоєнної розбудови системи підготовки майбутніх бакалаврів економіки підприємства проблеми формування і розвитку кар'єрної компетентності будуть займати належне місце.

### Список посилань

Bazyl, L. O., Shatkovska, H. I., Klymenko, M. M., & Radkevych, V. O. (2019). Psychological and Pedagogical Features of Career Growth of Teachers of Vocational Education Institutions. *Opcion: Revista de Ciencias Humanas y Sociales*, 35 (23), 763-779. <http://produccioncientificaluz.org/index.php/opcion/article/view/30083> .

Базиль, Л. (2021). Психолого-педагогічні умови кар'єрного розвитку викладачів закладів професійної освіти. *Педагогічні науки: теорія, історія, інноваційні технології*, 8 (112), 76-95. DOI 10.24139/2312-5993/2021.08/076-095

Базиль, Л., & Орлов, В. (2018). Суперечності в консультуванні з професійної кар'єри майбутніх кваліфікованих робітників. *Науковий вісник Інституту професійно-технічної освіти НАПН України. Професійна педагогіка*, 16, 14-19.

Вознюк, О. В. (2010). Інтегративний підхід до професійного розвитку особистості педагога в умовах цивілізаційних змін. *Науковий часопис НПУ імені М. М. Драгоманова*, 12 (22). <http://eprints.zu.edu.ua/8418/1/>

Закатнов, Д. (2016). *Теоретичні засади проектування системи консультування з професійної кар'єри учнів професійно-технічних навчальних закладів*.

Клименко, М. (2017). *Проектування і розвиток кар'єри інженера: навчальний посібник*. Чаплинська Н. В.

Орлов, В. (2017). Кар'єрні орієнтації суб'єктів сучасної професійної школи. *Науковий вісник Інституту професійно-технічної освіти НАПН України. Професійна педагогіка*, 13, 15-21

Загородня, А. А. (Уклад.). (2019). *Перспективність використання досвіду професійної підготовки фахівців економічної галузі Республіки Польщі в Україні: методичні рекомендації*. Педагогічна думка.

Пуцов, В. І. (2004). *Особливості навчання дорослої людини*. ЦІППО АПН України.

Семиченко, В. А. (2001). Психологічні аспекти професійної підготовки і післядипломної освіти педагогічних кадрів. *Післядипломна освіта в Україні*, 1, 54-57

Сьюпер, Д. Е. (1990). *Просторовий підхід до кар'єрного розвитку*. Джоссі-Басс.

## МІЖНАРОДНЕ СПІВРОБІТНИЦТВО ЯК ФАКТОР РОЗВИТКУ ПРОФЕСІЙНОЇ КОМПЕТЕНТНОСТІ ПЕДАГОГІВ У ПЕРІОД ВІЙСЬКОВОГО СТАНУ ТА ПІСЛЯВОЄННОГО ВІДНОВЛЕННЯ

**Сергій Кулешов,**

*аспірант лабораторії науково-методичного супроводу підготовки фахівців у коледжах і технікумах Інституту професійної освіти НАПН України, Київ, Україна*  
<https://orcid.org/0000-0001-5879-8105>

**Анотація.** Статтю присвячено дослідженню ролі міжнародного співробітництва в процесі розвитку професійної компетентності педагога. Висвітлюються можливості для самовдосконалення, які стають доступними під час участі у міжнародних освітніх і наукових проєктах та співпраці з іноземними колегами. Аналізуються приклади чинних міжнародних проєктів із зазначенням їхніх особливостей і цілей.

**Ключові слова:** професійне вдосконалення, міжнародна співпраця, якість освіти, міжнародний освітній обмін, інтеркультурне навчання.

## INTERNATIONAL COOPERATION AND ITS ROLE IN DEVELOPING TEACHERS' PROFESSIONAL COMPETENCE DURING MARTIAL LAW AND POST-WAR RECONSTRUCTION

**Serhii Kulieshov,**

*postgraduate student of the Institute of Vocational Education of the National Academy of Educational Sciences of Ukraine, Kyiv, Ukraine*

**Abstract.** The article is devoted to the study of the role of international cooperation in the process of developing a teacher's professional competence. The article highlights the opportunities for self-improvement offered by participation in international educational and research projects and cooperation with foreign colleagues. Examples of existing international projects are analysed and their characteristics and objectives are described.

**Keywords:** professional development, international cooperation, education quality, international educational exchange, intercultural learning.

Війна та збройні конфлікти супроводжують людство в процесі його розвитку з самого початку існування. Завдяки технічному прогресу людством постійно створюються нові способи ведення війни, але за своєю суттю війна ніколи не змінюється, як і не змінюються її наслідки. Військові дії можуть мати різний масштаб, починаючи від локальних конфліктів на території однієї держави, закінчуючи великими і глобальними конфліктами, що зачіпають багато країн. У такому контексті міжнародне співробітництво у сфері освіти відіграє важливу роль у справі нейтралізації наслідків війни, стабілізації життєвого устрою населення, а також у процесі розвитку навичок пошуку компромісу і толерантності у майбутнього покоління задля уникнення майбутніх військових конфліктів. Здатність педагога організувати такий розвиток здобувачів освіти набуває значущості у структурі професійної компетентності педагога.

Закон України «Про освіту» від 2017 року наводить визначення терміну «компетентність» як динамічної комбінації знань, умінь, навичок та способів мислення, цінностей, поглядів та інших особистих якостей, що визначає здатність особи успішно соціалізуватися, проводити професійну та навчальну діяльність (Верховна Рада України, 2017, 5 вересня).

Питання професійно-педагогічної компетентності знайшли своє відображення у роботах С. Гончаренка, О. Дубасенюк, М. Дяченко, О. Пометун, Н. Ничкало, О. Савченко, В. Семиченко, С. Шишова та інших. На нашу думку поняття професійно-педагогічної компетентності та професійної компетентності педагога можна вважати синонімічними. Професійно-педагогічна компетентність викладача розглядається як інтегративне особистісне утворення, що ґрунтується на професійних і педагогічних знаннях, уміннях, досвіді, професійно значущих особистісних якостях та забезпечує успішність виконання викладацьких функцій у стандартних і нестандартних умовах (Демченко, 2005).

У нашому дослідженні спираємося на таке трактування терміну «професійна компетентність викладача коледжу»: інтегративна властивість особистості, що виявляється в педагогічній діяльності, поведінці та вчинках фахівця і зумовлює його готовність і здатність кваліфіковано виконувати свої трудові функції за рахунок збалансованого поєднання комплексу інженерно-технічних, психолого-педагогічних, методичних, організаційних, предметно-галузевих (спеціальних), екологічних, правових та ін. знань, умінь навчально-методичної роботи, навичок виховання і розвитку особистості студентів, морально-етичних цінностей, необхідних професійних якостей (Тітова та ін., 2023, с. 32).

Міжнародне співробітництво в галузі освіти надає можливість педагогам брати участь в освітніх проєктах, що передбачають науково-практичні заходи в інших країнах, обмін досвідом та міжнародні практики за провідними технологіями. Завдяки спілкуванню з іноземними колегами педагоги отримують можливість ознайомитись з сучасними методиками навчання та освітніми інноваціями в галузі інформаційних технологій, налагодити нові професійні зв'язки з представниками закладів освіти та однодумцями, брати участь у розробці навчальних програм та курсів, винаходити ідеї для майбутньої співпраці.

Представники галузі освіти в умовах військового стану можуть стикатися з проблемами і викликами, яких було у мирний час. У таких випадках спілкування з колегами з інших держав, які вже мають подібний досвід, може мати значний позитивний вплив і допомогти в роботі над розв'язанням проблем воєнного стану та повоєнного відновлення. До таких проблем можна віднести налагодження навчального процесу в умовах окупації або релокації закладів освіти, загроз ракетних обстрілів, пошкодження інфраструктури, в умовах комунікації з людьми з посттравматичними стресовими розладами та здобувачами з особливими освітніми потребами, використання технік психологічної підтримки тощо.

Також міжнародне співробітництво сприяє міжкультурному розумінню серед представників освітянської галузі. Завдяки обміну досвідом між педагогами з різних країн, соціальних та релігійних груп, педагоги отримують додаткову інформацію для кращого розуміння особливостей та потреб своїх учнів. Це дає змогу розробляти більш ефективні та актуальні навчальні плани та програми з урахуванням умов військового та повоєнного стану.

Проаналізуємо окремі міжнародні освітні проєкти та програми співпраці в цьому контексті. Метою діяльності в рамках таких проєктів може бути розроблення освітніх ресурсів та професійний розвиток педагогічних працівників.

Таблиця 1.

### Міжнародні проєкти

Назва	Учасники	Місце проведення	Цілі
Erasmus (некомерційна програма ЄС)	Викладачі, студенти	Країни ЄС, Ісландія, Ліхтенштейн, Норвегія, Туреччина, Північна Македонія	підвищення якості освіти в Європі, розвиток мобільності та культурних зв'язків викладачів та студентів європейських і сусідніх з ЄС країн
Fulbright Program (програма освітніх грантів)	студенти, науковці, викладачі, митці та професіонали всіх рівнів підготовки та сфер діяльності	США, світ	зміцнення культурно-академічних зв'язків між громадянами США та інших країн
Deutscher Akademischer Austauschdienst / DAAD (німецька служба академічних обмінів)	студенти, викладачі, науковці	Німеччина, світ	підтримка в Німеччині та за кордоном у сферах науки, культури, економіки та політики, поширення ідеї відкритості та взаєморозуміння, а також підвищення інтернаціональності та престижності німецьких вишів, підтримка германістики, німецької мови, літератури та країнознавства Німеччини в зарубіжних вищих навчальних закладах
Chevening Scholarships (міжнародна система стипендій)	студенти	Більшість країн світу	навчання студентів із лідерськими якостями в університетах Великої Британії
AFS Intercultural Programs (міжнародна організація молодіжних обмінів)	студенти, школярі	Більшість країн світу	інтеркультурне навчання, розвиток знань, навичок та розуміння задля підвищення рівня гуманізму в світі
Council on International Educational Exchange / CIEE (рада з міжнародних освітніх обмінів)	студенти	США, світ	включає різні програми, серед яких Work and Travel USA, CIEE Study Abroad, Teach Abroad, Congress-Bundestag Youth Exchange, High School Abroad, Baltic-American Freedom Foundation тощо.
International Student Exchange Programs / ISEP (міжнародні програми обміну)	студенти, викладачі, науковці	320 університетів по всьому світу	навчання протягом 1-2 семестрів з можливістю подовження в закордонних закладах вищої освіти

Розроблення освітніх ресурсів зазвичай стосується створення підручників, різноманітних демонстраційних матеріалів, навчального контенту та онлайн-курсів. Такі ресурси також можуть бути адаптовані для використання в навчальному процесі на територіях, з особливим статусом (окуповані, такі, де проводяться воєнні дії, деокуповані).

Професійний розвиток педагогічних кадрів може включати стажування, роботу за обміном, участь у конференціях, семінарах і симпозіумах. Відвідування закордонних установ і організацій освіти дає можливість отримати новий досвід та нові ідеї, побачити інші шляхи розвитку навчального процесу. Також впродовж стажування педагоги мають змогу ознайомитись з сучасними освітніми платформами, різними прикладами освітнього

середовища та технічними рішеннями, які забезпечують його ефективне функціонування. Отримані знання та досвід надалі також можуть бути імплементовані вже у власній педагогічній діяльності.

Таким чином міжнародні проєкти та програми співпраці дозволяють педагогам розширити свої знання в області сучасних освітніх технологій, а також ознайомитись з ідеями та поглядами своїх колег задля розвитку педагогічної майстерності. Отримані знання можуть допомогти підвищити ефективність та якість освіти в умовах воєнної кризи та надавати підтримку здобувачам у період післявоєнного відновлення. В таблиці 1 наведено приклади успішних освітніх проєктів, які надають можливості професійного розвитку викладачам.

Міжнародне співробітництво відіграє важливу роль у розвитку професійної компетентності сучасного педагога. Участь у міжнародних освітніх проєктах відкриває можливості працівникам освітньої галузі обмінюватися досвідом з представниками закордонних закладів освіти, знайомитись з інноваційними технологіями та стратегіями навчання, брати участь у розробленні освітніх ресурсів. Це сприяє більш ефективному реагуванню на виклики часу та забезпеченню якості освіти людей в умовах нестабільності та військового стану. Отже, міжнародне співробітництво є дієвим інструментом для підвищення рівня професіоналізму освітян та забезпечення сталого розвитку освітньої сфери в складних соціально-політичних умовах.

### **Список посилань**

Верховна Рада України. (2017). *Про освіту: Закон України № 2145-VIII*. <https://zakon.rada.gov.ua/laws/show/2145-19#Text> .

Демченко, С. О. (2005). *Розвиток професійно-педагогічної компетентності викладачів спеціальних дисциплін вищих технічних закладів освіти*. [Дисертація канд. пед. наук, Кіровоградський держ. пед. університет].

Тітова, О. А., Лузан, П. Г., Пащенко, Т. М., Мося, І. А., Остапенко, А. В., & Ямковий, О. Ю. (2023). *Система розвитку професійної компетентності педагогічних працівників фахових коледжів в умовах пандемії, воєнного та повоєнного часу: монографія* (О. А. Тітова, Ред.). ІПО НАПН України. <http://lib.iitta.gov.ua/738694/>.

## ОСОБЛИВОСТІ РОЗВИТКУ ЦИФРОВОЇ КОМПЕТЕНТНОСТІ ПЕДАГОГІЧНИХ ПРАЦІВНИКІВ ЗАКЛАДІВ ПРОФЕСІЙНОЇ ОСВІТИ В УМОВАХ ВОЄННОГО ЧАСУ

*Олена Кулинич,*

*Заступник директора з навчально-методичної роботи  
державного навчального закладу «Запорізьке вище професійне  
училище», Україна  
<https://orcid.org/0000-0002-8050-9223>*

**Анотація.** Виклики воєнного часу, як і стрімкий розвиток можливостей штучного інтелекту, стимулюють пошуки нових напрямків та засобів розвитку цифрової компетентності педагогічних працівників закладів професійної освіти. Комплексне бачення розв'язання цієї проблеми передбачає застосування сучасних підходів до вимірювання рівня цифрового розвитку кожного окремого педагогічного працівника, закладу освіти в цілому. Дослідження досвіду впливу індивідуальних та колективних форм роботи, участі у масових курсах підвищення кваліфікації, дозволяє обрати елементи, які формують сучасну систему методичного забезпечення розвитку цифрової компетентності педагогів, стійку до впливу негативних явищ, спричинених збройною агресією.

**Ключові слова:** цифрова компетентність, рівень цифрового розвитку, штучний інтелект (ШІ).

## FEATURES OF THE DEVELOPMENT OF DIGITAL COMPETENCE TEACHING EMPLOYEES OF VOCATIONAL EDUCATION INSTITUTIONS IN THE CONDITIONS OF WARTIME

*Olena Kulnych,*

*Deputy director for educational and methodological work of the state educational  
institution "Zaporizhke Higher Vocational School", Ukraine*

**Abstract.** The challenges of wartime, as well as the rapid development of the capabilities of artificial intelligence, stimulate the search for new directions and means of developing the digital competence of pedagogical workers of vocational education institutions. A comprehensive vision of solving this problem involves the application of modern approaches to measuring the level of digital development of each individual pedagogical worker, educational institution as a whole. The study of the experience of the influence of individual and collective forms of work, participation in mass training courses, allows to choose the elements that form a modern system of methodical support for the development of digital competence of teachers, resistant to the influence of negative phenomena caused by armed aggression.

**Keywords:** digital competence, level of digital development, artificial intelligence (AI).

Заклади професійної освіти України вже тривалий час позбавлені можливості забезпечувати освітній процес у звичному, традиційному форматі. Якщо проблемам впливу карантинних обмежень, спричинених COVID-19, пошуку шляхів подолання наслідків епідемії на систему освіти були присвячені дослідження вчених і практиків практично всього світу, то питання забезпечення функціонування закладів освіти України в умовах постійних загроз життю учасників освітнього процесу, травматичного психологічного пресингу, міграційних процесів, потреби у тривалому перебуванні у



сховищах, руйнації або втрати через окупацію об'єктів матеріально-технічної бази, скорочення фінансування - це ноша, покладена на плечі адміністрації та педагогічного колективу кожного такого закладу. Явні та приховані щоденні виклики воєнного часу змушують шукати нестандартні рішення, скорочувати часові рамки між ідеєю, задумом та впровадженням й оцінкою ефективності. Фактично кожен освітянський колектив, зокрема і закладу професійної освіти в сучасних умовах – це колектив одночасно дослідників і практиків, злагоджена робота яких забезпечує спроможність надавати якісні освітні послуги, дозволяє знаходити адекватні рішення для безпрецедентних викликів.

Безумовно, заклади професійної освіти України вже мали достатній досвід налагодження дистанційної співпраці, опанували та адаптували схеми організації освітнього процесу із застосуванням технологій змішаного, дистанційного навчання. Але виклики воєнного часу на тлі стрімкого розвитку можливостей штучного інтелекту (ШІ), стимулюють пошуки нових напрямків та засобів розвитку цифрової компетентності педагогічних працівників закладів професійної освіти.

Перед кожним педагогічним працівником, методичною службою закладів професійної освіти постає питання пошуку межі доцільності, балансу між збільшенням цифрових засобів навчання та технічною і компетентною спроможністю їх ефективного застосування та використання.

Зрозуміло, що заклад професійної освіти повинен мати чітку, керовану систему та стратегію цифрового розвитку. Для розбудови такої системи на сьогодні існує ефективний інструмент, що дозволяє не лише зібрати та узагальнити потрібну інформацію, а й поглянути на ці результати в динаміці. Починаючи з січня 2021 року, ДНЗ «Запорізьке ВПУ» щорічно проходить опитування SELFIE на відповідній європейській платформі. Станом на зараз, методична служба може оперувати аналітичними результатами вже чотирьох таких опитувань (рис 1), порівнювати бачення адміністрації, педагогів та учнів на проблеми цифрового розвитку закладу. Зазначимо, що найбільш продуктивним та показовим є порівняння результатів опитування до, та після активної фази збройної агресії.



Рис. 1. Зображення цифрових інтерактивних відзнак, що засвідчують участь ДНЗ «Запорізьке ВПУ» в опитуваннях SELFIE

Безумовною базовою складовою такої системи є напрямок розвитку цифрової компетентності педагогічних працівників. Заступниця міністра цифрової трансформації з питань євроінтеграції Валерія Іонан зокрема зазначає, що «в нашій країні досі недосконала система сертифікації, моніторингу та збору статистичних даних щодо цифрових навичок як на рівні закладів освіти, так і на рівні держави. Невідомі рівні володіння цифровими компетентностями ані школярів, ані випускників, ані студентів, ані вчителів, ані лікарів, ані держслужбовців, ані представників інших галузей економіки. Все це гальмує процеси переходу України на новий етап розвитку цифрової економіки та цифрового суспільства...» (Іонан, 2021).

Застосування сучасних підходів до вимірювання рівня цифрового розвитку кожного окремого педагогічного працівника, дозволяє подолати негативні впливи воєнного часу, визначити вектори напрямів розвитку їх цифрової компетентності, зробити ці траєкторії індивідуальними.

Станом на зараз, переважна більшість викладачів та майстрів виробничого навчання ДНЗ «Запорізьке ВПУ» пройшли опитування «Цифрограм для вчителів» (таблиця 1).

Таблиця 1.

**Результати педагогів ДНЗ «Запорізьке ВПУ» за підсумками наданих сертифікатів «Цифрограм для вчителів»**

Кількість педагогічних працівників		Базовий A1	Базовий A2	Середній B1	Середній B2	Високий C1	Високий C2
загальна	пройшли Цифрограм для вчителів						
36	33	0	2	4	11	15	1

Якщо Цифрограм для вчителів базується на принципах «Концептуально-референтної Рамки цифрової компетентності педагогічних й науково-педагогічних працівників» та дозволяє здійснити оцінку досягнутого рівня цифрової компетентності, то для самооцінювання інструментарій значно більший. Станом на зараз, існує більше двох десятків сервісів для самооцінювання рівня цифрової компетентності, що використовують Європейські рамки цифрової компетентності. Зазначимо, що у 2022 році Європейською комісією рекомендовано до широкого застосування нову версію DigComp 2.2 - системи цифрових компетентностей для громадян.

Для педагогічних працівників ДНЗ «Запорізьке ВПУ» методичною службою рекомендовано використовувати чотири сервіси для самооцінювання або комбінованого визначення рівня цифрової компетентності (рис. 2), представлені на сторінці «Цифрова трансформація освіти» цифрового ресурсу «Методичний кабінет ДНЗ «Запорізьке ВПУ» (Методичний кабінет ДНЗ «Запорізьке ВПУ»)

Практикою діяльності ДНЗ «Запорізьке ВПУ» доведено, що саме методичний супровід, є найбільш ефективною формою роботи в напрямку забезпечення розвитку цифрової компетентності педагогів в цих складних умовах. Принципи, закладені в формат взаємодії «методичний супровід», дозволяють дуже швидко забезпечувати бажаний результат: принцип поєднання індивідуальних і групових форм методичної роботи, коли послідовна серія тематичних методичних інтенсивів (тренінги, практикуми, майстерки провідних педагогів) чергувались з індивідуальними формами надання конкретної

методичної допомоги (консультації, практична корекція тощо); принцип стимулювання творчого зростання педагогів, безперервності та наступності, інші.

**Платформи для самооцінювання рівня цифрової компетентності:**



- <https://education.ec.europa.eu/selfie-family/educators-go-digital>
- <https://mydigiskills.eu/ua/index.php>
- <https://digital-competence.eu/>
- <https://digital-skills-jobs.europa.eu/digitalskills/screen/home>

Рис. 2. Зображення рекомендованих педагогічним працівникам ДНЗ «Запорізьке ВПУ» сервісів для самооцінювання рівня цифрової компетентності

Безумовно не можна применшувати вплив масових курсів підвищення кваліфікації, які стимулюють розвиток цифрової компетентності педагогів. Наприклад цікавим є досвід участі колективу ДНЗ «Запорізьке ВПУ» у програмі «Google Digital Tools for Education/ Цифрові інструменти Google для освіти» (рис. 3).

## Google for Education Participating School

**Сертифікат досягнення**

Державний навчальний заклад "Запорізьке вище професійне училище"

заклад освіти, педагогічний колектив якого успішно завершив навчання за програмою "Google Digital Tools for Education/ Цифрові інструменти Google для освіти" з показником понад 50% від загальної кількості працівників, отримує спеціальний статус "Заклад освіти - учасник програми Google for Education"

Дата	Номер
14.12.2022	UA-DGTfE-12-22-00308

Рис. 3 Відзнака «учасник програми Google for Education» ДНЗ «Запорізьке ВПУ»

Вже зазначався вплив європейських інституцій на визначення рівня цифрової компетентності педпрацівника. Не менш яскравим та вражаючим є досвід участі ДНЗ

«Запорізьке ВПУ» в заходах масового характеру, які розгортаються в рамках The Digital Education Action Plan (2021-2027) - оновленої політичної ініціативи Європейського Союзу (ЄС), яка визначає спільне бачення високоякісної, інклюзивної та доступної цифрової освіти в Європі та спрямована на підтримку адаптації систем освіти та навчання держав-членів до епохи цифрових технологій.

Зазначимо участь ДНЗ «Запорізьке ВПУ» у ALL DIGITAL Weeks. Захід, проведений в рамках компанії у 2023 році був присвячений проблемі можливості використання штучного інтелекту в педагогічній практиці, в роботі з учнями з особливими освітніми потребами (рис.4).



Рис. 4 Сертифікат учасника ALL DIGITAL Weeks 2023 року

На потребу розвивати цифрову компетентність педагогів і здобувачів освіти, перспективність використання інструментів штучного інтелекту в педагогічній практиці у воєнний та повоєнний час звертають увагу науковці Інституту професійної освіти НАПН України: «Інструменти штучного інтелекту також можуть допомогти педагогам краще зрозуміти здобувачів освіти і підвищити ефективність виконання завдань» (Пригодій, 2023). Практичні поради щодо розбудови цифрового середовища, забезпечення методичного супроводу різних моделей цифровізації закладу професійної освіти, запропоновані науковцями, дозволяють обрати оптимальну траєкторію руху.

Для методичної служби, педагогічних працівників закладів професійної освіти важливо мати уявлення про світові та загальноєвропейську тенденції цифровізації освітньої галузі. Так, задля опанування практичними прийомами застосування штучного інтелекту в оцінюванні, окремі педагогічні працівники училища пройшли курс «Assessment in the Age of AI» (Оцінка в епоху ШІ) від Академії ЄС – онлайн-центру ЄС, що містить високоякісні освітні ресурси та цінні ідеї, створені безпосередньо установами ЄС, для осіб, чия робота пов'язана зі відповідною сферою діяльності (Академія ЄС).

Застосування передових ідей та порад вітчизняних науковців, використання європейського досвіду цифровізації освіти, безумовно забезпечать інноваційний поштовх для подальшого розвитку як цифрової компетентності педагогічних працівників, так і цифрової трансформації закладу професійної освіти у цілому.

## Список посилань

Іонан, В. (2021). *Цифрограм 2.0. Цифрова грамотність українців у режимі реального*. Інтерфакс-Україна. <https://bit.ly/3uE5yIX> .

*Цифрова трансформація освіти*. Методичний кабінет ДНЗ «Запорізьке ВПУ». <https://metodkabinetdnzzvpu.blogspot.com/p/selfie.html> .

Пригодій, М. А., Гуржій, А. М., Гуменний, О. Д., Голуб, І. І., Пригалінська, Т. Г., & Волошин, А. М. (2023). *Цифрові технології професійної підготовки майбутніх кваліфікованих робітників у воєнний та повоєнний час: навчально-методичний посібник*. ІПО НАПН України. [https://lib.iitta.gov.ua/738690/1/Navch-metod\\_posybn\\_LEN.R.pdf](https://lib.iitta.gov.ua/738690/1/Navch-metod_posybn_LEN.R.pdf)

Академія ЄС: сайт онлайн-центру. <https://academy.europa.eu> .

## РОЗРОБЛЕННЯ ОСВІТНІХ КЕЙСІВ ІЗ ДОТРИМАННЯ ВИМОГ ОХОРОНИ ПРАЦІ НА ВИРОБНИЦТВІ

**Оксана Лапа,**

*старший науковий співробітник лабораторії технологій професійного навчання  
Інституту професійної освіти НАПН України,  
м. Київ, Україна  
<https://orcid.org/0000-0002-0964-7674>*

**Анотація.** У статті висвітлено приклади розроблення освітніх кейсів у процес підготовки майбутніх кваліфікованих робітників. Запровадження освітніх кейсів у навчальний процес сприятиме засвоєнню сучасних європейських стандартів безпеки праці на виробництві, формуватиме здорове середовище українського бізнесу усіх форм власності.

**Ключові слова:** освітні кейси, здобувачі освіти, майбутні кваліфіковані робітники, охорона праці.

## DEVELOPMENT OF EDUCATIONAL CASES ON OBSERVING THE REQUIREMENTS OF LABOR PROTECTION IN PRODUCTION

**Oksana Lapa,**

*senior scientific specialist of the laboratory of professional science technology  
of the Institute of Vocational Education of NAES of Ukraine,  
Kyiv, Ukraine.*

**Abstract.** The article offers examples of the development of educational cases in the process of training future skilled workers. The introduction of educational cases into the educational process will contribute to the assimilation of modern European labor safety standards, will form a healthy environment for Ukrainian business of all forms of ownership.

**Keywords:** educational cases, education seekers, future skilled workers, labor protection.

Складні умови ведення війни проти російських загарбників роблять необхідним розвиток важливих якостей майбутнього фахівця, серед яких зазначимо професійну мобільність у процесі нестабільної трудової діяльності; високий рівень мотивації; індивідуальний підхід до виробничих ситуацій тощо. Освітньо-кваліфікаційна характеристика більшості робітничих професій передбачає розвиток як спеціальних професійних, так і загальнопрофесійних знань, умінь і навичок.

Найважливішими серед загальнопрофесійних знань є: дотримання норм, методів і прийомів безпечного ведення робіт; ефективна і раціональна організація праці на робочому місці; знання і виконання вимог нормативних актів про охорону праці і довкілля [4].

На території України, незважаючи на бойові дії, небезпеку, ризики для збереження життя і матеріальних цінностей, продовжили працювати тисячі закладів громадського харчування, робота яких полягає у задоволенні базових потреби цивільного населення і військовослужбовців.

Із початку широкомасштабних військових дій головним напрямком діяльності Державна служба праці України стало надання допомоги та консультування фахівців з метою успішної організації виробництва і послуг під час воєнного стану.

Для створення максимально зрозумілих умов держава передбачила зміну трудових норм. Одним з перших воєнних законів, які регулюють трудові відносини став Закон України № 2136-IX «Про організацію трудових відносин в умовах воєнного стану» від 15.03.2022 року [2]. Таким чином був унормований розвиток економіки нашої країни в стані війни.

Діяльність підприємств під час воєнного стану значно спростила постанова Кабінету Міністрів України № 59 «Про внесення змін до Порядку розслідування та обліку нещасних випадків, професійних захворювань та аварій на виробництві» від 20 січня 2023 року [3]. Активне впровадження електронного документообігу в умовах війни сприяло зниженню навантаження на суб'єктів господарювання, спростило прийняття актуальних рішень в умовах військового стану.

Ураховуючи нові суспільні реалії, вважаємо за доцільне розроблення прикладів освітніх кейсів з дотримання та виконання вимог охорони праці, які доцільно застосовувати в навчанні майбутніх кваліфікованих робітників [1].

Для створення коротких ситуативних кейсів при викладанні теми «Правові та організаційні основи охорони праці» предмету «Охорона праці» доцільно об'єднувати студентів у невеликі групи. Кожна група обговорює приклад конкретну ситуацію трудових відносин, яка розміщена на сайті Державної служби з питань праці у розділі «Реальні історії вирішення проблемних питань» [5]. Основною метою таких кейсів є аналіз конфліктних ситуацій, що виникли у закладах харчування, і шляхів їх вирішення згідно українського трудового законодавства.

Завданнями кейсу є:

- навчити здобувачів освіти комплексному аналізу конфліктних ситуацій, які виникають у виробничих відносинах;
- сформувати навички застосовування отриманих теоретичних знань у практичних виробничих ситуаціях, пов'язаних з питаннями охорони праці;
- розвивати комунікативні, організаторські здібності здобувачів освіти.

Наведемо приклад реалізації короткого ситуативного кейсу по темі «Правові та організаційні основи охорони праці» предмету «Охорона праці». Реалізація передбачає такі етапи роботи.

1. Оголошення загальної теми ситуативних кейсів і завдань роботи при виконанні кейсу
  2. Розподіл здобувачів освіти студентської групи на підгрупи по 3-4 особи.
  3. Розподіл конкретних виробничих ситуацій між підгрупами.
  4. Ознайомлення здобувачів кожної з підгруп з текстом ситуативного кейсу.
  5. Обговорення шляхів вирішення ситуацій, які запропонував і обґрунтував фахівець з охорони праці у конкретному кейсі.
  6. Формування власних пропозицій щодо вирішення запропонованої ситуації.
  7. Наведення прикладів аналогічних випадків, розглянутих у конкретному кейсі.
- Надалі кожна підгрупа презентує власний кейс перед студентською групою за планом:
1. Короткий зміст кейсу.
  2. Обрані шляхи вирішення виробничої ситуації та їх аргументація.

3. Власне бачення вирішення виробничої ситуації.
4. Приклади аналогічних ситуацій.
5. Висновки по кейсу.

Після проведення презентацій усіх підгруп викладач підбиває підсумки і проводить групове/індивідуальне оцінювання навчальної діяльності здобувачів освіти [5].

При обговоренні кейсових ситуацій зазначимо необхідність акценту на європейський вектор розвитку українських законів з охорони праці, яким передбачено організацію системи безпеки й здоров'я працівників за проактивним принципом запобіжних дій. Передбачається зміна об'єкт впливу державної політики організації виробництва товарів і послуг з безпеки праці/охорони праці на безпеку працівника. Основним завданням державної політики організації праці у найближчий період розвитку є встановлення вимог не до процесу організації безпеки, а до результату процесу – усунення або мінімізацію ризиків для здоров'я і життя працівника. Проєкт Закону «Про внесення змін до деяких законодавчих актів України щодо відповідальності за порушення вимог законодавства про безпеку та здоров'я працівників на роботі» передбачає не тільки оновлення механізмів відповідальності роботодавців і працівників у сфері охорони праці, але й адаптацію і оновлення вищезгаданих механізмів до формування системи управління безпекою праці та здоров'я працівників [3].

Підсумовуючи, зазначимо, що запровадження освітніх кейсів у процес навчання майбутніх кваліфікованих робітників сприятиме засвоєнню сучасних європейських стандартів безпеки праці та здоров'я, формуватиме здорове середовище українського бізнесу усіх форм власності.

### Список посилань

Гайдук, О.В. Дрозіч, І.А., Каленський, А.А. and Лапа, О.В. (2023) *Збірник освітніх кейсів із фізіології харчування та безпеки праці кухарів: практичний посібник*. Інститут професійної освіти НАПН України, м. Київ, Україна. URL: <https://lib.iitta.gov.ua/738562/>

Закон України «Про організацію трудових відносин в умовах воєнного стану». (2022). № 2136-IX. 15.03.2022. URL: <https://zakon.rada.gov.ua/laws/show/2136-20#Text>

Проєкт постанови Кабінету Міністрів України «Про внесення змін до Порядку розслідування та обліку нещасних випадків, професійних захворювань та аварій на виробництві». (2023). URL: <https://zakon.rada.gov.ua/laws/show/59-2023-%D0%BF#Text>

Радкевич, В. О., Бородієнко, О. В., Лапа, О. В., Зуєва, А., Гуменна, Л., & Остапенко, А. (2021). Професійна (професійно-технічна) освіта України: початок XXI століття: Енциклопедичне видання.

Реальні історії вирішення проблемних питань (2023). Державної служби України з питань праці. URL: <https://dsp.gov.ua/category/realni-istorii-vyrishennia-problemnykh-pytan/>



## КАР'ЄРНЕ КОНСУЛЬТУВАННЯ ЯК КЛЮЧ ДО УСПІХУ

**Сніжана Лисеменкова,**

*старший майстер Державного навчального закладу «Одеський професійний ліцей сфери послуг Південноукраїнського національного педагогічного університету імені К.Д. Ушинського», Одеса, Україна*  
[snezkastepanovna@gmail.com](mailto:snezkastepanovna@gmail.com)

**Анотація.** Кар'єрне консультування надається з метою виявлення компетенцій, здібностей, мотивації здобувачів освіти, молодих і досвідчених фахівців для прогнозування подальшого професійного та кар'єрного розвитку. Воно дозволяє оцінити професійно-важливі якості та зорієнтувати на ті посадові позиції і галузі, де вони будуть найбільш затребувані, успішні. Кар'єрне консультування за результатами тестування може застосовуватися в Центрах сприяння працевлаштуванню здобувачів освіти і випускників, в відділах підбору персоналу.

**Ключові слова:** професійна (професійно-технічна) освіта, практика на підприємствах, кар'єра, здатність до підприємницької діяльності, успіх.

## CAREER COUNSELING IS THE KEY TO SUCCESS

**Snizhana Lysemenkova,**

*senior master of the State Educational Institution "Odesa Vocational Lyceum of the Service Sector of the South Ukrainian National Pedagogical University named after K.D. Ushinsky",  
Odesa, Ukraine*

**Abstract.** Career counseling is provided with the aim of identifying competencies, abilities, and motivation of education seekers, young and experienced professionals for forecasting further professional and career development. It allows you to assess professionally important qualities and to focus on those positions and industries where they will be most in demand and successful. Career counseling based on the results of the test can be used in the Employment Assistance Centers for students and graduates, in the personnel selection departments.

**Keywords:** professional (vocational and technical) education, practice at enterprises, career, entrepreneurial ability, success.

Кар'єрне консультування – це інструмент та процес, який допомагає розробити правильну стратегію розвитку кар'єри та полегшує пошук роботи будь-якій людині. По суті, це експертна допомога, яка включає не лише сприяння знаходити роботу, а й удосконалення кар'єрних навичок. Зокрема, сприяти самоаналізу сильних та слабких професійних сторін, плануванню, підготовки резюме і проходження співбесід тощо.

На базі нашого закладу освіти з 2022 року працює Центр розвитку кар'єри «Назустріч інноваціям» і саме тут відбувається кар'єрне консультування молоді.

Кар'єрне консультування може бути індивідуальним або груповим, а ще воно має окремі напрями:

- **професійна орієнтація** – вибір професійної траєкторії або зміна професійної діяльності;

- **працевлаштування** – пошук роботи або проходження виробничої практики на підприємствах, створення резюме, підготовка до співбесіди та її успішне проходження;
- **розвиток кар'єри** – створення кар'єрного плану;
- **робота з кар'єрними кризами** – подолання професійного вигорання, втрати сенсів у роботі, порушення work-life балансу;
- **старт бізнесу** – допомога зі стартом власної справи.

На кар'єрних консультаціях готують молодь до майбутньої співбесіди, орієнтуючись на сильні сторони та обрані вакансії, роботодавців і компанії. Саме кар'єрні консультанти супроводжують своїх клієнтів на всіх етапах:

- визначення сильних сторін та професійних орієнтирів для пошуку вакансій;
- створення резюме і написання мотиваційного листа;
- підготовка до проходження співбесіди та виконання тестового завдання;
- супровід і підтримка у працевлаштуванні.

Центр розвитку кар'єри «Назустріч інноваціям» тісно співпрацює з Одеським обласним центром зайнятості, фахівці якого проводять зі здобувачами освіти тренінги, тестування та консультації щодо написання резюме та підготовки до успішної співбесіди.

Велике значення мають зустрічі з успішними випускниками, які відкривають свої власні справи, займають керівні посади та надають місця для здобувачів освіти з метою проходження виробничої практики та працевлаштування.

Методика кар'єрного консультування особливо ефективна для застосування з метою визначення подальшого професійного розвитку, здійснення ефективної взаємодії з компаніями-роботодавцями.

Завдяки кар'єрному консультуванню:

- майбутні кваліфіковані робітники будуть точно знати з чого починати свій шлях до успіху в професійній діяльності;
- за результатами тестування й консультацій фахівці можуть обрати сфери застосування своїх умінь і знань. Одні люди добре орієнтуються на ринку праці й прекрасно знають, куди йти та що вибирати, інші перебувають «як у тумані». Одна із задач консультації – позначити ті варіанти застосування себе, як людини з певною освітою, зі своїми унікальними здібностями, особистісними якостями може успішно та з інтересом для себе реалізувати;
- за підсумками тестування отримаєте списки конкретних посадових позицій, що існують на сучасному ринку праці й найбільш відповідають професійним інтересам;
- вибрати компанію для працевлаштування. Чомусь на цей бік роботи більшість людей не звертає суттєвої уваги, прагнучи знайти в основному вигідну посаду, а де – неважливо. Адже компанія – це своя маленька країна, зі своїми порядками, цінностями, культурою і, найголовніше, можливостями кар'єрного й професійного розвитку;
- дізнатися про свої сильні й слабкі сторони. Це визначена основа майбутньої конкурентоспроможності й продуктивності на роботі. Простий приклад: скільки молодих і вже досвідчених фахівців не знають, що писати в резюме в розділі «Додаткова інформація» про свої особисті характеристики. Частіше за все пишуть: «висока працездатність, стресостійкість, комунікабельність» та часто й думають те ж саме про себе. Потім на практиці таке «саморозуміння» може відігравати важливу роль й проти людини, тим більше, якщо вона справді потрапляє в робочі ситуації, де необхідно буде виявити високу стресостійкість, комунікабельність і т.п., а вона не має цих якостей. При

тому вона може мати інші переваги, які потрібно застосовувати в роботі абсолютно іншого роду. Під час аналізу результатів тестування консультант розповідає не тільки про сильні сторони й можливості їхнього застосування, але й відзначає слабкі сторони й шляхи їх компенсації та розвитку;

- знайти причини труднощів. Психолог допоможе знайти причину труднощів і визначити можливі варіанти подолання кризи, поставити нові цілі й шляхи їх досягнення;

- скласти оптимальний план кар'єрного та професійного шляху. Під час консультації напрацьовуються конкретні кроки з побудови подальшого професійного шляху. Розвиватися управлінською дорогою чи віддати перевагу шляху фахівця? Якщо обрати шлях управлінця, то на які позиції орієнтуватися, де просування буде найефективнішим і відповідати можливостям людини? Які перешкоди можуть з'явитися на шляху? Ці та інші питання Ви можете розглянути під час індивідуальної консультації;

- скласти правильно резюме;

- підготуватися до співбесіди.

Кар'єрне консультування здобувачів освіти закладів професійної (професійно-технічної) освіти є одним з важливих чинників підвищення ефективності професійної (професійно-технічної) освіти, спрямоване на пізнання та розуміння індивідуальності здобувача освіти, щоб запропонувати йому відповідні програми та інструменти професійного самовизначення, професійного становлення, побудови професійної кар'єри, а також подальшого працевлаштування.

Комплексна програма з кар'єрного керівництва і консультування включає найрізноманітніші послуги, серед яких можуть бути: допомога вступникам у виборі головного напрямку навчання; тестування з подальшою самооцінкою і самоаналізом можливостей кар'єрного розвитку у межах обраної професії та спеціалізації; навчання навичкам прийняття рішень; підготовка успішних, креативних, конкурентоспроможних фахівців на сучасному ринку праці.

### Список посилань

Вітковська, О. І. (2001). *Професійне самовизначення особистості і практичні аспекти професійної консультації: монографія*. Науковий світ.

Єгорова, Є. В. (2009). *Теорія та практика психологічного супроводу учнів закладів професійної освіти: навч. посіб.*

Єгорова, Є. В. та ін. (2014). *Професійна орієнтація: підручник*. (О. М. Ігнатович, Ред.). Імекс-ЛТД.

Закатнов, Д. А. (2004). Стан та перспективи професійної орієнтації школярів. *Нові напрямки творчого розвитку особистості школяра: матеріали науково-практичної конференції*, 39-41.

Біскуп, В. С. (2010). Декомпозиційна структура інтегральної кар'єрної компетентності та її складові. *Психологія і суспільство*, 4, 82-89.

Біскуп, В. С. (2016). Принципи та технології компетентнісного підходу до формування професійної кар'єри студентської молоді. *Грані*, 5 (133), 61-68.

## МОДЕЛЬ РОЗВИТКУ ПРОФЕСІЙНОЇ КОМПЕТЕНТНОСТІ ВИКЛАДАЧІВ ТЕХНІЧНИХ КОЛЕДЖІВ

**Петро Лузан,**

*доктор педагогічних наук, професор, головний науковий співробітник лабораторії науково-методичного супроводу підготовки фахівців у коледжах і технікумах Інституту професійної освіти НАПН України, Київ, Україна*

<https://orcid.org/0000-0002-9605-7161>

**Анотація.** У статті обґрунтовано дефініцію поняття «професійна компетентність викладача технічного коледжу», визначено структуру феномена, схарактеризовано основні різновиди професійної компетентності цих педагогічних працівників. Засобами експертної оцінки встановлено, що найбільш вагомими є навчальна, комунікативна, інформаційно-цифрова, предметна, методична і виховна компетентності викладача. Запропоновано структурно-змістову модель, що складається з чотирьох взаємозалежних блоків та є ідеальним уявленням про розвиток професійної компетентності викладачів технічних коледжів.

**Ключові слова:** професійна компетентність, викладача технічного коледжу, модель, експертна оцінка, вагомість різновидів професійної компетентності.

## MODEL OF PROFESSIONAL COMPETENCE DEVELOPMENT OF TEACHERS OF TECHNICAL COLLEGES

**Petr Luzan,**

*doctor of pedagogical sciences, professor, the chief researcher of the laboratory scientific and methodical training support specialists in colleges and technical schools of the Institute professional education of the National Academy of Sciences of Ukraine, Kyiv, Ukraine*

**Abstract.** The article substantiates the definition of "professional competence of a technical college teacher", defines the structure of the phenomenon, characterizes the main types of professional competence of these pedagogical workers. The means of expert evaluation established that the most important are the educational, communicative, informational and digital, subject, methodical and educational competences of the teacher. A structural-content model consisting of four interdependent blocks is proposed and is an ideal representation of the development of professional competence of teachers of technical colleges.

**Keywords:** professional competence, technical college teacher, model, expert assessment, importance of types of professional competence.

Головна особливість педагогічної діяльності викладача технічного коледжу визначається предметами його праці: з одного боку, це люди (професія типу «людина-людина»), а з іншого – технічні об'єкти (машини, механізми, деталі, матеріали, види енергії тощо). Сучасний викладач технічних дисциплін має донести складне технічне знання до особистості студента, навчити майбутніх фахівців творчо мислити, аналізувати виробничо-технологічні ситуації, знаходити оптимальні варіанти розв'язання проблем, розвивати їх інтерес до техніки, цілеспрямовано формувати технологічні, проектно-конструкторські уміння і навички майбутніх техніків, технологів, менеджерів. А для цього

він повинен досконало володіти інженерно-технічною спеціальністю, знати сучасне виробництво, перспективи розвитку машин і обладнання. Але, крім цього, такі викладачі повинні бути одночасно і дидактами, і вихователями, і методистами, і організаторами освітнього процесу. Отже, ці педагоги мають бути динамічними, мобільними особистостями, здатними безперервно професійно розвиватися, системно опановуючи новітні педагогічні та виробничі технології.

Відтак, професійний розвиток викладача технічного коледжу становить неперервний процес прогресивного і гуманістичного формування особистості, яка прагне до постійного вдосконалення, до самоствердження, кар'єрного зростання, вироблення нової якості професійно-педагогічної дії. Вершиною професійно-особистісного становлення, формування, удосконалення викладача технічного коледжу, зокрема в складних умовах воєнного часу, є досягнення найвищого рівня педагогічної діяльності – творчої професійної компетентності.

Для розв'язання проблеми цілеспрямованого розвитку професійної компетентності викладачів технічних коледжів слід, насамперед, розробити понятійну систему дослідження, сформулювати основні дефініції («професійний розвиток» «професійна компетентність», «професійна компетентність педагогічного працівника», «професійна компетентність викладача технічного коледжу» тощо); визначити методологічні підходи, чинники, концептуальні ідеї розвитку досліджуваного феномену; вивчити особливості, з'ясувати етапи цілеспрямованого розвитку професіоналізму викладачів; науково обґрунтувати принципи, фактори, умови системного розвитку педагогічної діяльності викладачів; визначити і обґрунтувати методи, форми, засоби й технології системного розвитку викладачів в особливих умовах діяльності; конкретизувати діагностичні методики оцінювання рівнів компетентісного розвитку особистості викладача технічного коледжу; більш детально дослідити означений процес за допомогою моделювання.

На основі логічних правил визначення понять професійну компетентність викладача технічного коледжу визначаємо як *інтегративну властивість особистості, що виявляється в педагогічній діяльності, поведінці та вчинках фахівця і зумовлює його готовність і здатність кваліфіковано виконувати свої трудові функції за рахунок збалансованого поєднання комплексу інженерно-технічних, психолого-педагогічних, методичних, організаційних, предметно-галузевих (спеціальних), екологічних, правових та ін. знань, умінь навчально-методичної роботи, навичок виховання і розвитку особистості студентів, морально-етичних цінностей, необхідних професійних якостей (творче ставлення до освітньої діяльності; розвинуте технічне мислення; наполегливість і цілеспрямованість; відповідальність; витримка; самовладання; толерантність, доброта; педагогічна спостережливість і уважність; досконале володіння науково-технічною мовою; натхнення та інтуїція; оптимізм; педагогічний такт; здоров'я і зовнішній вигляд та ін.) та зумовлює достатні рівні вихованості і навченості здобувачів технічної освіти.*

За результатами аналізу психологічної структури педагогічної діяльності виокремлено такі структурні компоненти цієї інтегративної властивості викладача: *мотиваційно-ціннісний* – передбачає сформованість мотивів, прагнень до інноваційної інженерно-педагогічної діяльності, ціннісних орієнтацій викладача на оволодіння високими рівнями професіоналізму; *когнітивно-інформаційний* – включає комплекс теоретичних і техніко-технологічних (процедурних) знань (з інженерії, педагогіки, психології, методики

навчання, цифрових технологій, з наукової галузі, що викладається тощо); *поведінково-діяльнісний* – презентує комплекс умінь і навичок, що забезпечують якісну реалізацію викладачем своїх трудових функцій; *особистісно-рефлексивний* – включає регулювання власної життєдіяльності, здатності до рефлексії у професійній діяльності; *емоційно-вольовий* компонент включає здатність розуміти власний емоційний стан при розв'язанні педагогічних ситуацій; наполегливість у саморозвитку, цілеспрямованість дій в інформаційно-освітньому середовищі технічного коледжу.

Щойно схарактеризованою структурою досліджуваної компетентності зручно користуватися при діагностиці розвитку феномену. Натомість для розроблення конкретних методик і технологій розвитку професійної компетентності викладачів технічних коледжів доцільно визначити ті види, складники професійної компетентності, які є основними, витребуваними в сучасній освітній практиці. З цією метою на першому етапі експериментальної роботи за допомогою Google Forms опитування викладачів технічних коледжів (238 респондентів) було визначено ті компетентності, які має демонструвати сучасний викладач коледжу. Зокрема, респонденти вказали, що наразі основними видами їх професійної компетентності є такі: дидактична, предметна, методична, екологічна, інклюзивна, здоров'язберігаюча, економічна, дослідницька, комунікативна, проєктивна, оцінювально-аналітична, організаційна, психологічна, аутопсихологічна, загальнокультурна, конфліктологічна, інформаційно-цифрова, виховна, прогностична, правова, соціальна, політична, творча компетентності.

Серед наведеного переліку складників професійної компетентності викладача було виокремлено 9 основних, на які найчастіше вказали респонденти, зокрема: *навчальна компетентність* – це здатність викладача навчати інших, тобто передавати власні знання, формувати уміння та навички у студентів, а також здатність навчатися, тобто удосконалювати свій професійний рівень; *виховна компетентність* – це інтегративна особистісно-діяльнісна якість педагога, що забезпечує його теоретичну і практичну готовність та здатність ефективно реалізовувати виховну функцію в цілісному освітньому процесі; *методична компетентність* – це здатність викладача розробляти навчально-методичну документацію, методики підготовки та проведення навчальних занять, інші дидактичні матеріали та засоби навчання; *предметна компетентність* – теоретична і практична підготовленість викладача до викладання окремої технічної дисципліни, курсу тощо; *інформаційно-цифрова компетентність* – здатність викладача орієнтуватися в інформаційному просторі, отримувати інформацію та оперувати нею, застосовувати цифрові технології в освітньому процесі технічного коледжу; *екологічна компетентність* – це здатність особи застосовувати екологічні знання та досвід у професійних і життєвих ситуаціях, керуючись пріоритетністю екологічних цінностей та непрагматичною мотивацією взаємодії з довкіллям; *інклюзивна компетентність* – це здатність викладача до педагогічної підтримки студентів з особливими освітніми потребами з огляду на їх індивідуальні потреби, можливості, здібності та інтереси, до створення умов, що забезпечують функціонування інклюзивного освітнього середовища; *дослідницька компетентність* – це здатність особистості за допомогою загально- та спеціально наукових методів здійснювати наукове дослідження у певній галузі науки, за певною спеціальністю; *комунікативна компетентність* викладача це здатність особи обирати і технологічно ефективно застосувати адекватний спосіб усного та письмового спілкування.

Природно, задля розроблення методики цілеспрямованого професійного розвитку викладачів технічних коледжів важливо знати значущість, вагомість, пріоритетність щойно вказаних видів професійної компетентності. На другому етапі експериментальної роботи експерти (26 осіб, серед яких науковці Інституту професійної освіти НАПН України, педагогічні працівники закладів професійної освіти) попарно порівнювали відібрані компетентності. Для цього заповнювалася таблиця парних порівнянь та за відомими методиками визначалася вагомість певної компетентності.

Отже, за результатами експертного оцінювання вагомості видів професійної компетентності викладачів технічного коледжу встановлено, що в реальному освітньому процесі найбільш витребуваними (вагомими, значущими, головними) є навчальна і комунікативна компетентності: коефіцієнти вагомості 0,76 і 0,75 відповідно. «Вагомість» інформаційно-цифрової, предметної, методичної і виховної компетентностей приблизно однакова – в межах від 0,68 до 0,65.

Останні місця (7, 8 і 9) експерти відвели інклюзивній (0,49), дослідницькій (0,38) і екологічній (0,31) компетентностям, що було очікуваним для нас. Дійсно, в реальній освітній практиці на вказані здатності педагогічних працівників поки-що не звертається належна увага. Натомість прогнозуємо, що вже зараз слід продуктивно розвивати в педагогічних працівників уміння навчати осіб з особливими освітніми потребами, екологічну (і правову!) свідомість, навички дослідження проблем забезпечення якості освітнього процесу поряд з суттєвим підвищенням рівнів цифрової грамотності викладачів.

Для більш детального вивчення процесів розвитку професійної компетентності викладачів технічного коледжу, розроблення проекту експериментальних досліджень було застосовано педагогічне моделювання.

Послугуючись принципом поняттєвого мінімалізму у поєднанні з максимальною інформативністю предмета моделювання, нами спроектовано структурно-змістову модель розвитку досліджуваної властивості викладача, візуалізація якої представлена на рис. 1.



Рис. 1. Візуалізація структурно-змістової моделі розвитку професійної компетентності викладачів технічних коледжів



Структурно модель складається з чотирьох взаємозалежних блоків, які функціонально поєднують певні елементи системи розвитку досліджуваного феномену. Зокрема, методологічно-цільовий блок вміщує: мету (*забезпечити безперервний розвиток професійної компетентності викладачів технічного коледжу*), цільові орієнтири (*розвинути структурні компоненти професійної компетентності як інтегративної властивості особистості (мотиваційно-ціннісний, когнітивно-інформаційний, поведінково-діяльнісний, особистісно-рефлексивний, емоційно-вольовий)*); *розвинути основні різновиди професійної компетентності викладача технічного коледжу (навчальну, виховну, методичну, предметну та ін.*; методологічні підходи, що зумовлюють стратегію, пріоритетні напрями, інструменти розвитку професійної компетентності викладачів (*системний, діяльнісний, компетентнісний, середовищний та ін.*); принципи (загальні і специфічні) цілеспрямованого розвитку здатності викладачів ефективно здійснювати педагогічну діяльність.

Організаційно-суб'єктний блок моделі розкриває етапи (*мотиваційно-інформаційний, формувально-технологічний, діагностувально-коригувальний*), напрями використання механізмів і технологій формальної, неформальної та інформальної освіти (*підвищення кваліфікації; стажування корпоративне навчання; науково-дослідницька діяльність; здійснення освітнього процесу; саморозвиток; самоосвіта*) та визначає суб'єктів, задіяних до організації процесу розвитку професійної компетентності викладачів.

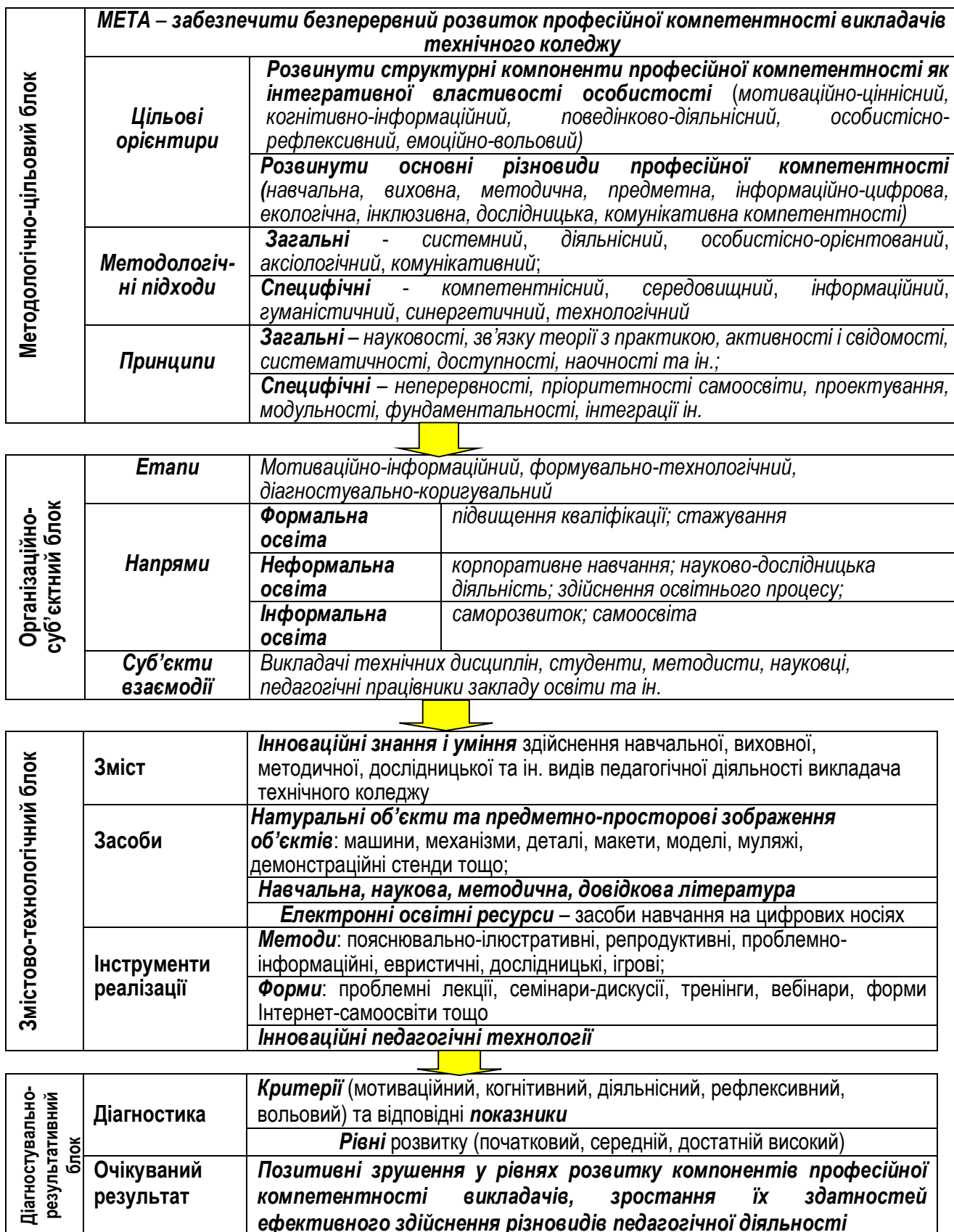
**Висновок.** Пропонована структурно-змістова модель є ідеальним уявленням про розвиток досліджуваної інтегративної властивості викладачів в умовах освітнього середовища технічного коледжу. Закладені у цьому теоретичному конструкті ідеї обумовлюють стратегію і тактику розвитку професійної компетентності викладачів як неперервного технологічного процесу зі специфічною структурою, теоретичними та методологічними залежностями та прогностичними тенденціями.

Перспективи подальших наукових пошуків вбачаємо в експериментальній перевірці, відповідному корегуванні та впровадженні в широку освітню практику структурно-змістової моделі цілеспрямованого розвитку професійної компетентності викладачів технічних коледжів.

## ДІАГНОСТУВАННЯ ГОТОВНОСТІ МАЙБУТНІХ КВАЛІФІКОВАНИХ РОБІТНИКІВ ДО САМОСТІЙНОЇ РОБОТИ В УМОВАХ ЗМІШАНОГО НАВЧАННЯ

**Людмила Майборода,**

*науковий співробітник лабораторії дистанційного професійного навчання Інституту професійної освіти НАПН України, Київ, Україна*

<https://orcid.org/0000-0003-4869-7786>

**Анотація.** У статті автор висвітлює діагностику готовності майбутніх кваліфікованих робітників до самостійної роботи в умовах змішаного навчання. Зазначає труднощі з якими стикаються здобувачі освіти при виконання самостійних робіт в умовах змішаного навчання. Розкриває зміст технічної, психологічної й професійної готовностей в структурі методики організації самостійної роботи майбутніх кваліфікованих робітників в умовах змішаного навчання та її сутність, вплив діагностики на якість організації самостійних робіт й їх виконання майбутніми кваліфікованими робітниками.

**Ключові слова:** змішане навчання, самостійна робота, готовність майбутніх кваліфікованих робітників, діагностика готовності, методика організації самостійних робіт.

## DIAGNOSING OF THE READINESS OF FUTURE QUALIFIED WORKERS FOR INDEPENDENT WORK IN CONDITIONS OF MIXED LEARNING

**Lюдмила Майборода,**

*researcher of the laboratory researcher distance professional training Institute of Professional Education of the National Academy of Sciences of Ukraine, Kyiv, Ukraine*

**Abstract.** In the article, the author highlights the diagnosis of readiness of future qualified workers for independent work in conditions of mixed training. It notes the difficulties that students of education face when performing independent work in the conditions of mixed education. Reveals the content of technical, psychological and professional readiness in the structure of the method of organizing the independent work of future skilled workers in the conditions of mixed training and its essence, the impact of diagnosis on the quality of the organization of independent work and their performance by future skilled workers.

**Keywords:** mixed learning, independent work, readiness of future qualified workers, diagnosis of readiness, method of organizing independent work.

В умовах правового режиму військового стану в Україні, обмеженого доступу до очного відвідування закладу освіти, змішане навчання є однією з форм навчання, що надає змогу закладам професійної (професійно-технічної) освіти (далі - П(ПТ)О) здійснювати підготовку майбутніх кваліфікованих робітників, створювати безпечні умови навчання й праці тощо. Самостійна робота майбутніх кваліфікованих робітників є невід'ємною складовою змішаного навчання та в умовах глобальної інформатизації переважно є дистанційною й на основі цифрових технологій.

Проведене нами опитування педагогічних працівників закладів П(ПТ)О показало, що труднощі які зазнають майбутні кваліфіковані робітники під час виконання самостійних робіт в умовах змішаного навчання є: відсутність мотивації у здобувачів освіти, відсутність

бажання й вміння самостійно працювати, планувати роботу й час, самоорганізовуватись тощо. Лише 3% здобувачів освіти не мають труднощів під час виконання самостійних робіт.

Тому, вище зазначене актуалізує питання діагностики готовності майбутніх кваліфікованих робітників до самостійної роботи в методиці організації самостійної роботи майбутніх кваліфікованих робітників в умовах змішаного навчання.

Під методикою організації самостійної роботи майбутніх кваліфікованих робітників в умовах змішаного навчання ми розуміємо сукупність організаційних дій (заходів) педагогічних працівників, що спрямовані на підготовку здобувачів освіти до самостійної роботи, проведення діагностування сформованості навичок самостійної роботи, розроблення завдань, методики організації, та контролю самостійної роботи майбутніх кваліфікованих робітників в умовах поєднання очної й дистанційної форм навчання з використанням цифрових освітніх засобів (Майборода, 2023). Сутність методики організації самостійної роботи майбутніх кваліфікованих робітників в умовах змішаного навчання полягає у послідовному виконанні взаємопов'язаних дій, виконання яких дозволяє педагогам забезпечити ефективну організацію та виконання майбутніми кваліфікованими робітниками завдань для самостійної роботи.

Отже, організація самостійної роботи майбутніх кваліфікованих робітників в умовах змішаного навчання, потребує від педагогічних працівників ретельної підготовки й організації на кожному етапі: підготовчому, діагностичному, діяльнісному, контрольньо-аналітичному. Діагностика готовності майбутніх кваліфікованих робітників до виконання самостійної роботи в умовах змішаного навчання є однією з важливих етапів даної методики. За її результатами педагогічний працівник має можливість вибудувати ефективну траєкторію навчальної самостійної роботи майбутніх кваліфікованих робітників, що сприятиме розвитку навичок самоорганізації, планування та розподілу навчального часу, самоконтролю виконання самостійних робіт, цифрової культури задля підвищення якості їх професійної підготовки в умовах змішаного навчання. Нами визначено три види готовності майбутніх кваліфікованих робітників до виконання самостійної роботи в умовах змішаного навчання: технічна, психологічна й професійна.

Технічна готовність зорієнтована на визначення кількісного і якісного складу технічної забезпеченості здобувачів освіти цифровою технікою із доступом до мережі Інтернет, що пов'язано з глобальною інформатизацією суспільства, освіти, зокрема навчальної самостійної роботи майбутніх кваліфікованих робітників в умовах змішаного навчання. Визначення технічної готовності до самостійної роботи майбутніх кваліфікованих робітників в умовах змішаного навчання варто здійснювати на початку навчального курсу, обравши будь який зручний метод: усне або письмове опитування, он-лайн анкетування тощо. За отриманими результатами діагностування технічної готовності здобувачів освіти, в залежності від рівня їх технічної забезпеченості, педагогічні працівники мають змогу: завчасно обрати оптимальні засоби, види, форми, методи самостійних робіт, їх подачу, необхідні і відповідні дидактичні матеріали або комплекси, що забезпечать досягнення цілей самостійної роботи; налагодити ефективну он-лайн комунікацію, спільну взаємодію, між учасниками навчального процесу; обрати технічні засоби, що є доступними для здобувачів освіти і зрозумілими у користуванні під час навчання за межами навчального закладу. У разі відсутності можливості у майбутніх кваліфікованих робітників виконувати самостійні роботи засобами цифрових технологій,

подбати про паперові комплекти навчальних й методичних матеріалів, за умов доцільного їх використання в кожному конкретному випадку.

В умовах війни питання психологічної готовності до навчальної самостійної роботи набуває особливого значення. Воєнні реалії життя негативно впливають на психологічний, інколи психічний, стан майбутніх кваліфікованих робітників, що супроводжується тривожністю, страхами, панічними атаками, депресією, розгубленістю, що безумовно негативно відображається на виконанні самостійних робіт майбутніми кваліфікованими робітниками, їх мотивації, самоорганізації тощо.

Діагностика психологічної готовності майбутніх кваліфікованих робітників до виконання самостійної роботи полягає у визначенні рівня самоорганізації, мотивації до самостійної роботи, тривожності, тощо. Метою даної діагностики є надання своєчасної допомоги здобувачам освіти, консультації, психологічної підтримки, обрання відповідних завдань, форм, методів самостійної роботи, корегування їх самостійної діяльності тощо.

Основними методами діагностики психологічної готовності є тестування, опитування, спостереження, що може проводитися не лише на початку навчання, а й продовж всього терміну навчання.

Діагностика професійної готовності до виконання самостійної роботи майбутніми кваліфікованими робітниками в умовах змішаного навчання проводиться впродовж всього терміну навчання та зорієнтована на виявлення рівня готовності до навчальної самостійної роботи певного змісту і складу. Її методика ґрунтується на системі тестів, письмових робіт, усних запитань та інших методів, які дають можливість одержати картину стану знань, умінь, навиків. Для організації самостійної роботи майбутніх кваліфікованих робітників в умовах змішаного навчання визначення рівня професійної готовності є важливою задля корегування навчальної траєкторії з організації самостійних робіт, успішного та якісного виконання самостійної роботи здобувачами освіти, розвитку необхідних їх професійних, цифрових знань, умінь і навичок.

Отже, питання готовності майбутніх кваліфікованих робітників до виконання самостійних робіт в умовах змішаного навчання, має важливе значення в організації самостійної роботи, є запорукою досягнення поставлених цілей навчання, якісної підготовки кваліфікованих робітників. А, діагностичний етап у складі методики організації самостійної роботи майбутніх кваліфікованих робітників в умовах змішаного навчання є обов'язковим елементом.

### **Список посилань**

Алексеева, С. В., Гириловська, І. В., Гуменний, О. Д., Карташова, Л. А., Майборода, Л. А. & Савченко, І. М. (2015). *Інформаційні технології в навчально-виховному процесі ПТНЗ*. ІПТО НАПН України.

Гончаренко, С. У. (2011). *Український педагогічний енциклопедичний словник*. Волинські обереги.

Єршова, О. Л., Зуєва, А. Б., Кручек, В. А., Майборода, Л. А., Радкевич, О. П. & Субіна, О. (2023). *Змішане навчання майбутніх кваліфікованих робітників у закладах професійної (професійно-технічної) освіти у воєнний та повоєнний час: методичний посібник*. ІПО НАПН України.

Кручек, В. А., Кошук, О. Б., Кравець, С. Г., Колісник, Н. В., Майборода, Л. А., Пятничук, Т. В., Голуб, І. І., Самойленко, Н. Ю. & Однорог, Г. В. (2020). *Методичні основи професійного навчання кваліфікованих робітників*. Полісся.

Майборода, Л. (2023). Методика організації самостійної роботи майбутніх кваліфікованих робітників в умовах змішаного навчання. *Professional Pedagogics*, 2(27), 166-174. <https://doi.org/10.32835/2707-3092.2023.27.166-174>

## ОСОБЛИВОСТІ ПІДГОТОВКИ МАЙСТРІВ ВИРОБНИЧОГО НАВЧАННЯ АВТОТРАНСПОРТНОГО ПРОФІЛЮ В КОЛЕДЖАХ В УМОВАХ ВОЄННОГО СТАНУ

**Олександр Максимович,**

*викладач фахових дисциплін Відокремленого структурного підрозділу  
«Професійно-педагогічний фаховий коледж Глухівського НПУ ім. О.*

*Довженка», Глухів, Україна*

*<https://orcid.org/0000-0002-1808-8018>*

**Анотація.** Важливим є зміцнення практичної складової навчального процесу та необхідність адаптації навчальних програм до потреб військового часу; доступності ресурсів для навчання та розвитку у студентів навичок оперативного реагування та командної роботи. Варто пам'ятати про важливість формування етичних цінностей серед майбутніх фахівців. Ефективна підготовка кадрів для автотранспортної галузі в умовах воєнного конфлікту вимагає комплексного підходу та готовності до адаптації до непередбачуваних обставин.

**Ключові слова:** підготовка майстрів, виробниче навчання, автотранспортний профіль, коледжі, воєнний стан.

## FEATURES OF THE TRAINING OF MASTERS OF PRODUCTION EDUCATION OF AUTO TRANSPORT PROFILE IN COLLEGES UNDER THE CONDITIONS OF MARTIAL STATE

**Oleksandr Maksymovich,**

*teacher of professional disciplines of the Separate structural subdivision "Professional and  
Pedagogical Vocational College of the Glukhiv State University named after O.*

*Dovzhenka", Glukhiv, Ukraine*

**Abstract.** It is important to strengthen the practical component of the educational process and the need to adapt educational programs to the needs of wartime; availability of resources for training and development of students' skills of quick response and teamwork. It is worth remembering the importance of forming ethical values among future specialists. Effective training of personnel for the motor transport industry in conditions of military conflict requires a comprehensive approach and readiness to adapt to unforeseen circumstances.

**Keywords:** training of masters, industrial training, motor transport profile, colleges, martial law.

В умовах воєнного стану набуває особливої актуальності питання підготовки фахівців для автотранспортної галузі, оскільки забезпеченням безпеки та мобільності нації стає вельми важливою стратегічною метою. При цьому, важливо враховувати специфіку військового часу та його вплив на навчальний процес у вищих навчальних закладах, зокрема в коледжах, що спеціалізуються на підготовці майстрів виробничого навчання автотранспортного профілю (Томпсон, 2017).

Однією з основних особливостей такої підготовки є необхідність зміцнення практичної складової навчального процесу. У воєнний час, коли підвищується потреба в кваліфікованих технічних кадрах для обслуговування та ремонту автотранспортних засобів, студентам необхідно мати не лише теоретичні знання, але й вміння та навички, що дозволять їм ефективно працювати в умовах військових потреб. Тому, збільшення

практичних занять, включаючи стажування на військових базах або в автопарках, є надзвичайно важливим.

Крім того, умови воєнного стану можуть вплинути на доступність ресурсів для навчання та обладнання. Оскільки підготовка виробничих майстрів автотранспортного профілю передбачає використання спеціалізованого обладнання та інструментів, у воєнний час можуть виникнути обмеження у забезпеченні необхідними матеріалами. Тому, важливо забезпечити коледжі військовими запасами або залучити підтримку з боку військових відомств для забезпечення нормального функціонування навчального процесу (Джонсон, 2019).

Також, важливою аспектом є адаптація навчальних програм до потреб воєнного часу. У зв'язку зі зміненими умовами експлуатації автотранспортних засобів та вимогами до їх обслуговування, необхідно переглянути зміст та акцентувати увагу на специфічних аспектах, які можуть виникнути у воєнний період. Це може включати в себе навчання тимчасових ремонтних заходів, особливостей експлуатації у складних метеорологічних умовах або в умовах обмеженої інфраструктури (Браун, 2018). Крім того, важливим аспектом у підготовці майстрів виробничого навчання автотранспортного профілю в умовах воєнного стану є розвиток у студентів навичок оперативного реагування та адаптації до непередбачуваних ситуацій. Військовий конфлікт може призвести до різких змін у стратегіях та тактиці використання автотранспорту, тому важливо, щоб майстри виробничого навчання були готові до швидкого вирішення проблем та виконання поставлених завдань навіть в умовах обмежених ресурсів.

Також, слід звернути увагу на важливість розвитку у студентів навичок командної роботи та співпраці. У воєнний період, коли потрібна синхронізація дій різних підрозділів та швидке прийняття колективних рішень, здатність до спільної роботи та взаємодопомоги стає критично важливою. Тому, в навчальному процесі слід акцентувати увагу на формуванні командних навичок та практичних вправ, що сприятимуть розвитку ефективного колективного вирішення завдань (Гарсія, & Лі, 2021).

Не менш важливим аспектом є підвищення уваги до етичних та моральних аспектів професії майстра виробничого навчання. У воєнний час, коли кожна дія може мати важливі наслідки для безпеки та життя інших людей, особливо важливо, щоб фахівці цінували відповідальність та дотримувалися високих стандартів професійної поведінки. Тому, частина навчального процесу повинна бути присвячена формуванню моральних цінностей та розвитку етичного мислення серед майбутніх фахівців.

У контексті воєнного стану, також важливою є підготовка студентів до екстремальних ситуацій та навчання їх принципам першої медичної допомоги. Знання та вміння надавати невідкладну допомогу постраждалим може врятувати життя та здоров'я не лише військовослужбовців, а й мирних громадян, зокрема у разі транспортних аварій або інших небезпечних ситуацій.

Крім того, недооцінення психологічного аспекту у підготовці майстрів виробничого навчання автотранспортного профілю може призвести до негативних наслідків. У воєнний час, стрес та психологічні труднощі можуть бути поширеними серед фахівців, які займаються обслуговуванням автотранспорту. Тому, важливо включити в навчальну програму елементи психологічного тренінгу та підготовки до стресових ситуацій, щоб студенти могли ефективно керувати своїми емоціями та зберігати психічне здоров'я під час виконання своїх обов'язків (Сміт, 2020).

Таким чином, розглянуті аспекти доповнюють основний зміст доповіді, підкреслюючи важливість не лише технічних навичок, але й готовності до непередбачуваних ситуацій, а також до етичного та психологічного аспектів у воєнний період (Уайт, 2016).

У світлі вищевикладеного, можна зробити висновок, що підготовка майстрів виробничого навчання автотранспортного профілю в умовах воєнного стану є складним та багатограним процесом. Вона вимагає від коледжів, педагогічних кадрів та студентів не лише зосередженості на технічних аспектах, але й готовності до адаптації до непередбачуваних обставин, етичного поведінку та вміння працювати в команді. Лише за таких умов може бути забезпечена ефективна підготовка кадрів, які зможуть відповісти на виклики воєнного часу та забезпечити безпеку та мобільність нації.

### Список посилань

Сміт, Дж. (2020). Роль технічної освіти у військовій готовності: випадкові відомості з історії. *Журнал військових досліджень*, 2(15), 45-62.

Браун, Л. (2018). Практичні підходи до навчання спеціалістів з обслуговування автомобілів у військових коледжах. *Військовий технологічний огляд*, 4(22), 87-102.

Джонсон, Р. (2019). Адаптація технічних навчальних програм до потреб військових: висновки з останніх конфліктів. *Журнал застосованих військових наук*, 3(22), 112-128.

Гарсія, М., & Лі, С. (2021). Етичні виклики у технічному обслуговуванні автомобілів під час збройних конфліктів: аналіз випадкових випадків. *Журнал військової етики*, 1(25), 76-89.

Томпсон, Е. (2017). Тренування психологічної стійкості для спеціалістів з обслуговування автомобілів: стратегії та найкращі практики. *Військова психологія сьогодні*, 2(12), 33-48.

Уайт, Д. (2016). Навчання екстреної медичної допомоги для автомеханіків: зведення моста між цивільною та військовою практикою. *Журнал навчання екстреної медицини*, 4(12), 55-67.



## СТАН І ПЕРСПЕКТИВИ РОЗВИТКУ ЕКОНОМІЧНОЇ КУЛЬТУРИ МАЙБУТНІХ ТЕХНІКІВ З ТРАНСПОРТНИХ ТЕХНОЛОГІЙ ТА УПРАВЛІННЯ ПЕРЕВЕЗЕННЯМИ НА АВТОМОБІЛЬНОМУ ТРАНСПОРТІ

**Карина Маліновська,**  
*аспірантка Інституту професійної освіти НАПН України,  
Київ Україна*  
<https://orcid.org/0000-0001-9215-547X>

**Анотація.** Глобалізація економіки та війна в Україні створюють нові виклики для формування та розвитку економічної культури в професійній підготовці майбутніх техніків з транспортних технологій та управління перевезеннями на автомобільному транспорті у сучасному транспортному секторі. Руйнування інфраструктури, блокування портів, зростання цін на пальне, дефіцит кадрів та нестабільність економічної ситуації негативно впливають на формування та розвиток економічної культури в професійній підготовці майбутніх техніків з транспортних технологій та управління перевезеннями на автомобільному транспорті у сучасному транспортному секторі. Війна в Україні значно ускладнила проблеми економічної культури, формування та розвитку економічної культури в професійній підготовці майбутніх техніків з транспортних технологій та управління перевезеннями на автомобільному транспорті у сучасному транспортному секторі. Однак, війна також дає шанс Україні перебудувати свою логістичну систему та зробити її більш стійкою до викликів. Для цього необхідні спільні зусилля держави, приватного сектору та міжнародних партнерів.

**Ключові слова:** професійна освіта, здатність до підприємницької діяльності, глобалізація, транспортна логістика, економічна культура.

### STATUS AND DEVELOPMENT PROSPECTS ECONOMIC CULTURE OF FUTURE TECHNICIANS IN TRANSPORT TECHNOLOGY AND ROAD TRANSPORTATION MANAGEMENT

**Karina Malinovska,**  
*graduate student of the Institute of Professional Education of the National Academy of  
Sciences of Ukraine, Kyiv, Ukraine*

**Abstract.** Globalization of the economy and the war in Ukraine create new challenges for the formation and development of economic culture in the professional training of future technicians in transport technologies and management of road transport in the modern transport sector. The destruction of infrastructure, the blocking of ports, the rise in fuel prices, the shortage of personnel and the instability of the economic situation have a negative impact on the formation and development of economic culture in the professional training of future technicians in transport technologies and management of road transport in the modern transport sector. The war in Ukraine significantly complicated the problems of economic culture, the formation and development of economic culture in the professional training of future technicians in transport technologies and management of road transport in the modern transport sector. However, the war also gives Ukraine a chance to rebuild its logistics system and make it more resilient to challenges. This requires joint efforts of the state, the private sector and international partners.

**Keywords:** professional education, entrepreneurial ability, globalization, transport logistics, economic culture.

Сучасний транспортний сектор динамічно розвивається, що зумовлює високі вимоги до кваліфікації фахівців, які працюють у цій сфері. Економічна культура в професійній підготовці майбутніх техніків з транспортних технологій та управління перевезеннями на автомобільному транспорті відіграє ключову роль у забезпеченні їх конкурентоспроможності на ринку праці. Рівень економічної культури у майбутніх техніків з транспортних технологій та управління перевезеннями на автомобільному транспорті загалом необхідно покращувати. Існує потреба у посиленні вивчення економічних дисциплін у навчальних програмах, а також у розвитку практичних навичок з аналізу економічних показників, прийняття обґрунтованих рішень та ведення бізнесу. Професійна підготовка майбутніх техніків з транспортних технологій та управління перевезеннями на автомобільному транспорті в основному відповідає потребам ринку праці. Проте, існує потреба у більшому акценті на практичній підготовці, а також на вивченні нових технологій та інновацій, які використовуються у транспортному секторі.

Економічна культура в професійній підготовці майбутніх техніків з транспортних технологій є невід'ємним складовим їхнього успішного працевлаштування та кар'єрного зростання. В умовах сучасного ринку праці знання та навички, що стосуються економіки, менеджменту, підприємництва та інших суміжних дисциплін, стають все більш важливими для фахівців у сфері транспорту. Економічна культура майбутніх техніків з транспортних технологій передбачає розуміння основних економічних принципів, закономірностей та процесів, що відбуваються в економічній системі (Назарова, 2016). Це знання допоможе їм приймати обґрунтовані рішення щодо організації роботи, використання ресурсів, планування та контролю витрат. Розвиток економічної культури майбутніх техніків з транспортних технологій та управління перевезеннями на автомобільному транспорті буде стимулюватися: вдосконаленням навчальних програм з урахуванням потреб сучасного ринку праці; залученням фахівців-практиків до викладання економічних дисциплін; використанням сучасних методів навчання, таких як онлайн-курси, кейси, ділові ігри; розширенням доступу до інформаційних ресурсів з економічних питань.

Професійна підготовка майбутніх техніків з транспортних технологій повинна включати вивчення не лише технічних дисциплін, але й економіки, менеджменту, підприємництва, маркетингу, логістики та інших суміжних дисциплін. Ці знання допоможуть їм: розуміти економічні аспекти транспортної діяльності; ефективно використовувати ресурси; організувати роботу транспортних підприємств; розробляти та впроваджувати нові транспортні технології; забезпечувати конкурентоспроможність транспортних послуг (Брегін, Ред., 2018). Професійна підготовка майбутніх техніків з транспортних технологій та управління перевезеннями на автомобільному транспорті буде розвиватися у напрямку: посилення практичної підготовки, зокрема за рахунок стажувань, практичних завдань та проектів; вивчення нових технологій та інновацій, таких як штучний інтелект, блокчейн, електромобілі; розвитку цифрових навичок; підвищення гнучкості та адаптивності до змін у транспортному секторі.

Формування економічної культури в професійній підготовці майбутніх техніків з транспортних технологій може здійснюватися за допомогою: вивчення економічних дисциплін у рамках навчальних програм; проведення тренінгів, семінарів та курсів підвищення кваліфікації; участь у науково-практичних конференціях та форумах;

ознайомлення з кращим досвідом роботи транспортних підприємств; використання сучасних інформаційних технологій.

Управління перевезеннями на автомобільному транспорті є складним та динамічним процесом, який потребує комплексного підходу (Р. Рогальський, 2016). У сучасному транспортному секторі, який характеризується високим рівнем конкуренції та постійними змінами, ефективне управління перевезеннями є ключовим фактором успіху будь-якої транспортної компанії.

Основні завдання управління перевезеннями:

- планування перевезень: визначення маршрутів, вибір транспортних засобів, розрахунок необхідних ресурсів;
- організація перевезень: контроль за виконанням графіків руху, забезпечення безпеки перевезень, оформлення документації;
- облік та контроль витрат: ведення обліку паливно-мастильних матеріалів, запчастин, ремонтних робіт;
- аналіз та оцінка результатів: моніторинг показників ефективності перевезень, виявлення резервів для покращення.

Сучасні методи та інструменти управління перевезеннями: використання інформаційних технологій (GPS-навігація, автоматизовані системи диспетчеризації, електронний документообіг); аутсорсинг (передача окремих функцій з управління перевезенням стороннім компаніям); логістика (оптимізація маршрутів, консолідація вантажів, складська обробка); менеджмент якості (впровадження систем управління якістю ISO 9001, HACCP); екологічний менеджмент (впровадження систем екологічного менеджменту ISO 14001) (Рогальський, 2016). Ефективне управління перевезеннями на автомобільному транспорті є ключовим фактором успіху будь-якої транспортної компанії. У сучасному транспортному секторі, який характеризується високим рівнем конкуренції та постійними змінами, важливо використовувати сучасні методи та інструменти управління перевезеннями, щоб бути конкурентоспроможними.

Для підвищення ефективності розвитку економічної культури в професійній підготовці майбутніх техніків з транспортних технологій та управління перевезеннями на автомобільному транспорті у сучасному транспортному секторі доцільно: вдосконалювати навчальні програми з економіки та управління для майбутніх техніків з транспортних технологій та управління перевезеннями на автомобільному транспорті з урахуванням потреб сучасного ринку праці; залучати фахівців-практиків до викладання економічних дисциплін та проведення практичних занять; використовувати сучасні методи навчання для розвитку економічної культури та професійних навичок майбутніх техніків; сприяти розвитку співпраці між навчальними закладами, транспортними компаніями та науково-дослідними інститутами;

Отже, економічна культура в професійній підготовці майбутніх техніків з транспортних технологій є ключовим фактором їхнього успішного працевлаштування та кар'єрного зростання. В умовах сучасного ринку праці знання та навички, що стосуються економіки, менеджменту, підприємництва та інших суміжних дисциплін, стають все більш важливими для фахівців у сфері транспорту. Основними перспективами розвитку управління перевезеннями є: впровадження штучного інтелекту та машинного навчання; розвиток безпілотних транспортних засобів; використання блокчейн-технологій; перехід на екологічно чисті транспортні засоби.

## Список посилань

Назарова, Л. В. (2016). Особливості дії організаційно-економічного механізму функціонування регіональних транспортно-логістичних систем. *Український журнал прикладної економіки*, 2 (1), 86-95.

Брегін, М. (Ред.). (2018, Травень 17). *Підготовка майбутніх фахівців автомобільного транспорту: матеріали II-ї Міжнародної науково-практичної онлайн-конференції*, м. Львів. Львівський автомобільно-дорожній коледж Національного університету «Львівська політехніка»:

Рогальський, Р. Б. (2016). Щодо формування парку пасажирських транспортних засобів міста. В. В. Божидарнік (Ред.). *Наукові нотатки: міжвуз. зб. (за галузями знань «Технічні науки»*, (с. 327-332). ЛДТУ.

## ЗАСТОСУВАННЯ ІНФОРМАЦІЙНО-КОМУНІКАЦІЙНИХ ТЕХНОЛОГІЙ ПІД ЧАС ВИРОБНИЧОГО НАВЧАННЯ ЯК ЗАСІБ МОТИВАЦІЇ ТА АКТИВІЗАЦІЇ ПІЗНАВАЛЬНОЇ ДІЯЛЬНОСТІ УЧНІВ

**Тетяна Манілова,**

*майстер виробничого навчання Вищого професійного училища №7 м. Кременчук*

*Полтавської області, Україна*

*[tatyana\\_manilova@ukr.net](mailto:tatyana_manilova@ukr.net)*

**Анотація.** У статті розглянуто питання сучасних підходів у освітньому середовищі майстра виробничого навчання, а саме: застосування інформаційно-комунікаційних технологій при проведенні уроків в/н в умовах дистанційного навчання.

**Ключові слова:** *інформаційно-комунікаційні технології, дистанційне навчання, інтерактивні вправи, освітній процес.*

### APPLICATION OF INFORMATION AND COMMUNICATION TECHNOLOGIES DURING INDUSTRIAL EDUCATION AS A MEANS OF MOTIVATION AND ACTIVATION OF STUDENTS' COGNITIVE ACTIVITY

**Tatyana Manilova,**

*master of industrial training at Higher Vocational School No. 7, Kremenchuk, Poltava*

*Region, Ukraine*

**Abstract.** The article examines the issue of modern approaches in the educational environment of the master of industrial training, namely: the use of information and communication technologies in the conduct of in-service lessons in the conditions of distance learning.

**Keywords:** *information and communication technologies, distance learning, interactive exercises, educational process.*

Однією із найважливіших особливостей нашого часу є вміння майстра в/н проводити уроки виробничого навчання операторів комп'ютерного набору, обліковців із реєстрації бухгалтерських даних у дистанційному форматі, а тому питання інформатизації всіх сфер суспільного життя є одним із пріоритетних завдань держави.

Одне з головних завдань освіти в умовах інформаційного суспільства - навчити учнів користуватися інформаційно-комунікаційними технологіями та навчатися, використовуючи ці технології.

Визначення стратегічних пріоритетів у роботі майстра в/н у Вищому професійному училищі № 7 м. Кременчука передбачає широкий пошук нових підходів, педагогічних технологій, адекватних динаміці розвитку суспільства, нових інформаційних технологій, комп'ютерну підтримку проведення виробничого навчання, використання освітніх комп'ютерних програм.

Як показує власний досвід, інтерактивні вправи допомагають майстру виробничого навчання поєднувати одночасне використання кількох каналів сприйняття навчальної інформації, дозволяють підвищити рівень засвоєння навчального матеріалу. Інтерактивні вправи використовуються для імітації складних реальних процесів, ситуацій, візуалізації абстрактної інформації за рахунок динамічного представлення процесів. У Вищому

професійному училищі № 7 зазвичай майстри в/н до уроків виробничого навчання створюють власні інтерактивні вправи.

Під час проведення вступного інструктажу можна використовувати інтернет-ресурси, створені за допомогою програми LearningApps.org, наприклад, на знаходження пари до кожного твердження (рис.1), для проходження тестування (рис.2) чи для розгадування ребусів (рис.3).



Рис.1. Інтерактивна вправа на знаходження відповідності



Рис.2. Інтерактивна вправа «Тестування»

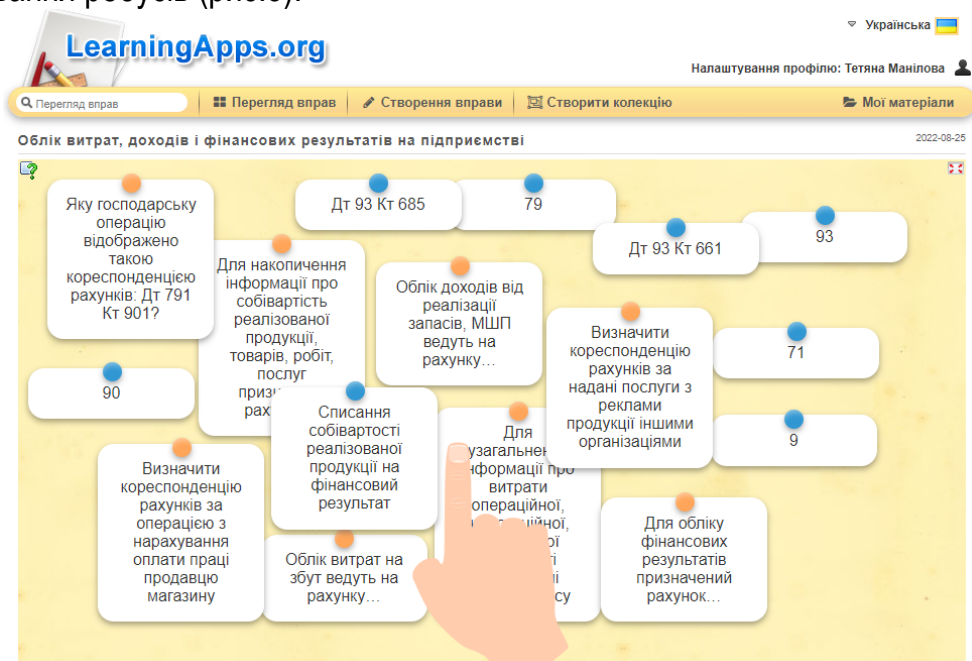

Рис.3. Інтерактивна вправа «Ребуси»

При проведенні поточного інструктажу доречно використовувати інтернет-вправи «Випадкове колесо», створені за допомогою програми Wordwall, де, складаючи журнал реєстрації господарських операцій, потрібно, покрутивши колесо, вказати кореспонденцію рахунків господарських операцій, що випадають довільним чином (рис.4).

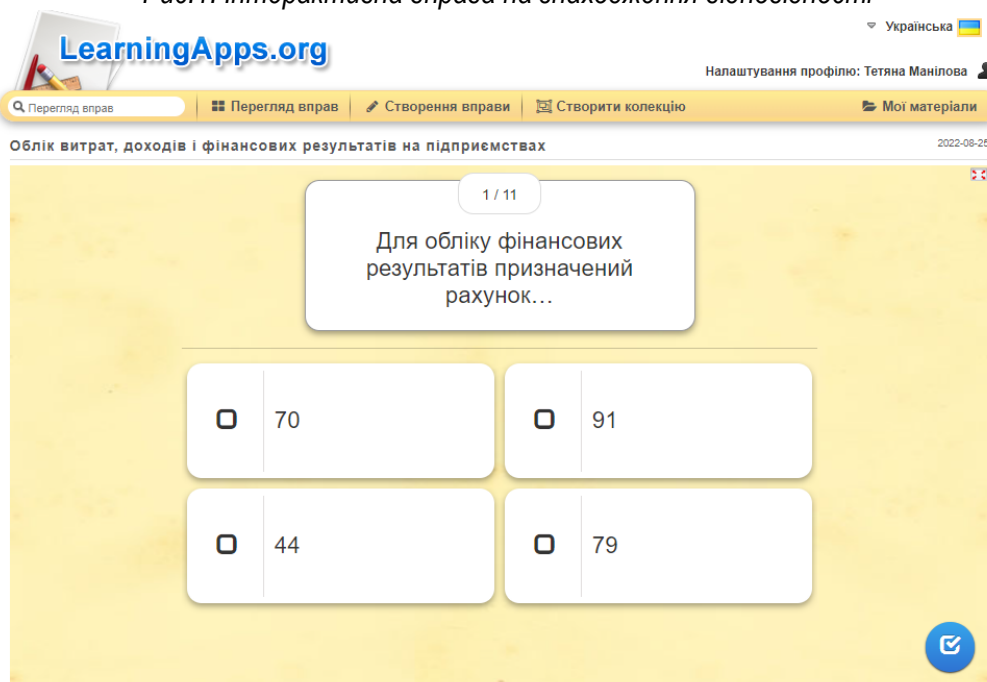

Рис.4. Інтернет-вправа «Випадкове колесо»

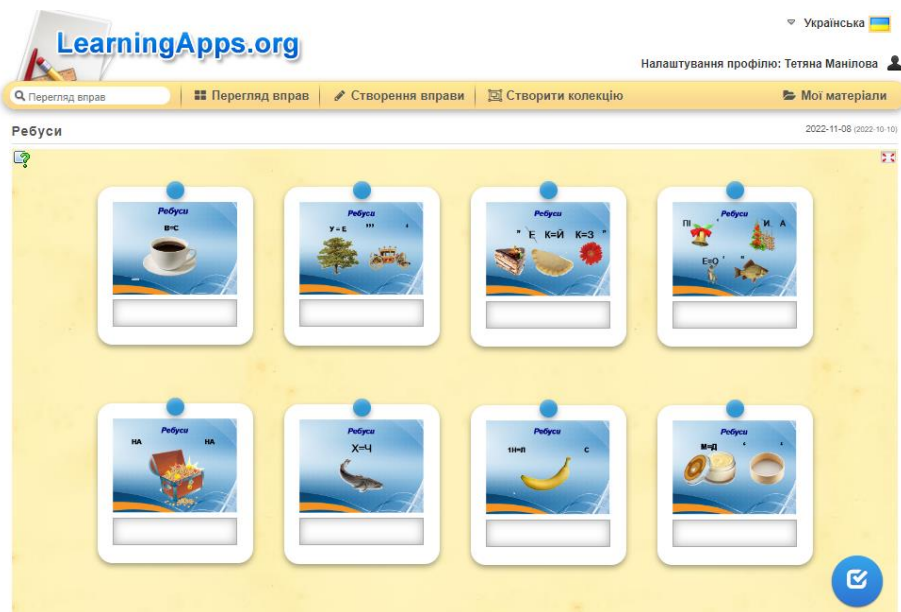
При проведенні рефлексивно-оцінюючого етапу на уроках виробничого навчання можна використовувати інтернет-вправу «Сортування» (рис.5), створену за допомогою програми Wordwall, розподіляючи відповідно, до якого з двох поданих класів належить даний рахунок, чи інтернет-вправу «Колесо фортуни» (рис.6), створену за допомогою програми AhaSlides. Майстер в/н може вводити свої запитання або початки речень, а учні (учениці) зможуть крутити колесо і відповідати на запитання, яке їм випало (рис.4).



Рис.5. Інтерактивна вправа «Сортування»

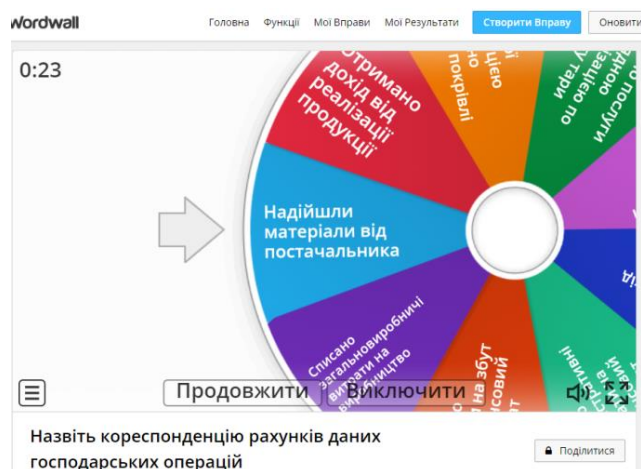

Рис.6. Інтерактивна вправа «Колесо фортуни»

За допомогою даних інтернет-вправ, створених вище переліченими інтернет-ресурсами, майстер виробничого навчання зможе налаштувати учнів на плідну роботу при проведенні вступного та поточного інструктажів на уроках виробничого навчання, провести рефлексію та підсумувати результати уроку виробничого навчання на заключному інструктажі, розвиваючи професійні, загальні та ключові компетентності.

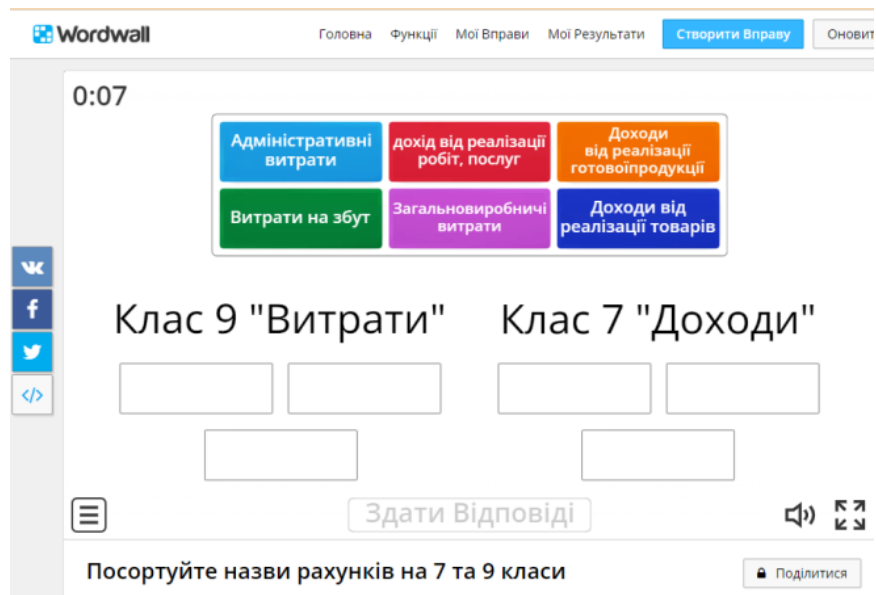
Отже, як показує власний досвід, використання інформаційно-комунікаційних технологій розширює можливості освітнього процесу, забезпечує нові шляхи подання інформації, дає шанс для випробування власних ідей та проєктів.

Важливо пам'ятати, що при підготовці до уроку виробничого навчання з використанням інформаційно-комунікаційних технологій майстер виробничого навчання не повинен забувати, що це урок виробничого навчання, а значить складає план уроку, виходячи з його цілей, при відборі навчального матеріалу він повинен дотримуватися основних дидактичних принципів: систематичності та послідовності, доступності, диференційованого підходу, науковості тощо. При цьому комп'ютер не замінює майстра виробничого навчання, а тільки доповнює його.

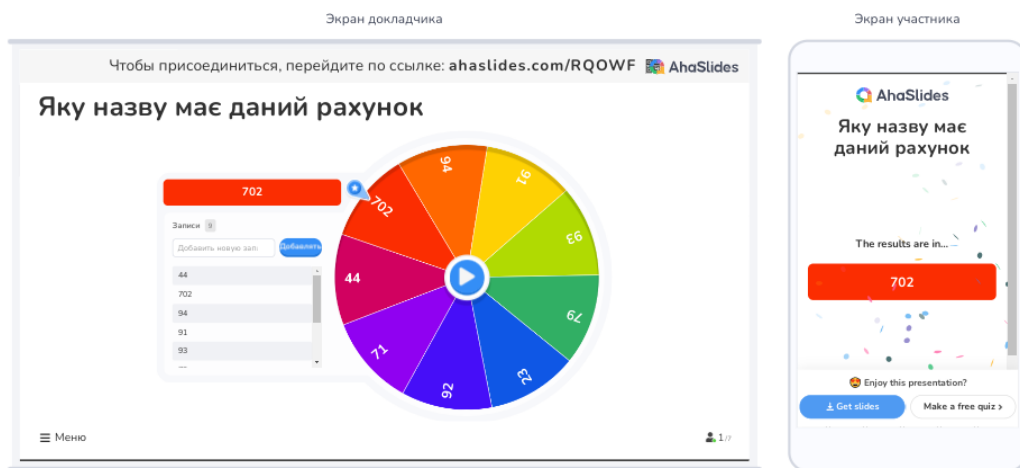

## Список посилань

Алексеева, С. В., Гириловська, І. В., Гуменний, О. Д., Карташова, Л. А., Майборода, Л. А. & Савченко, І. М. (2015) *Інформаційні технології в навчально-виховному процесі ПТНЗ*. ІПТО НАПН України.

Ковальова, М. (2018). Використання інтерактивних вправ у навчанні математики у початковій школі. *Математика в освіті*, 4, 24-29.

Майборода, Л. А. (2013). Використання інформаційно-комунікаційних технологій у навчально-виробничому процесі ПТНЗ. *Модернізація професійної освіти і навчання: проблеми, пошуки та перспективи*, 3, 129-137.

Петренко, О. (2015). Методика створення інтерактивних вправ у вивченні іноземних мов. *Мовознавство та літературознавство*, 2, 78-85.

Сидоренко, І. (2019). Роль інтерактивних вправ у розвитку критичного мислення студентів. *Педагогічні науки*, 5, 112-119.

Спірін, О. М., Базелюк, О. В., Петренко, Л. М., Каленський, А. А. & Майборода, Л. А. (2018) *Технології дистанційного професійного навчання*. Полісся.

## ОРГАНІЗАЦІЯ КОНСУЛЬТУВАННЯ З МОЛОДІЖНОГО ПІДПРИЄМНИЦТВА В ЦЕНТРАХ КАР'ЄРНОГО РОЗВИТКУ В ЗАКЛАДАХ ПРОФЕСІЙНОЇ (ПРОФЕСІЙНО-ТЕХНІЧНОЇ) ОСВІТИ

*Неля Маргошина,*

*старший викладач з іноземної мови, Завідувач Центром Кар'єрного розвитку ДНЗ "Хмельницький центр ПТО сфери послуг", Хмельницький, Україна*

**Анотація.** Освіта є важливим інструментарієм популяризації молодіжного підприємництва. Для досягнення такого розвитку мають функціонувати та розвиватися все більше центрів кар'єри на базі закладів професійної (професійно-технічної) освіти.

**Ключові слова:** професійна(професійно-технічна) освіта, здобувачі освіти, методика консультування, здатність до молодіжного підприємництва, центр кар'єри.

## YOUTH ENTREPRENEURSHIP CONSULTING ORGANIZATION IN CAREER DEVELOPMENT CENTERS IN VOCATIONAL (VOCATION-TECHNICAL) EDUCATION INSTITUTIONS

*Nelya Margoshina,*

*Senior foreign language teacher, Head of the Center for Career Development of the National University of Applied Sciences "Khmelnyskyi Center of Vocational Training in the Service Sector", Khmelnytskyi, Ukraine*

**Abstract.** Education is an important tool for promoting youth entrepreneurship. To achieve such development, more and more career centers should function and develop on the basis of professional (vocational and technical) education institutions.

**Keywords:** professional (vocational and technical) education, education seekers, counseling technique, capacity for youth entrepreneurship, career center career center).

Занурення у підприємницьку діяльність починається ще під час навчання. Так, створення стартапів та малого бізнесу в начальному закладі не лише відповідає теперішнім тенденціям розвитку національної ринкової економіки, але й готує здобувачів освіти до дорослого самостійного життя. Здійснення консультування здобувачів з молодіжного підприємництва в центрах кар'єрного розвитку є необхідним для того, щоб наблизитись та зануритись у процес підприємницької діяльності. Гарна картинка підприємця, що її малюють випускникам шкіл при вступі до закладу П(ПТ)О, не може бути показником зацікавленості, усвідомлення та готовності до ефективної бізнесової діяльності. Успішний підприємець – це не красива картинка, а щоденні фізичні, розумові та емоційні активності, спрямовані на досягнення чітко визначеної мети. Формування готовності здобувачів освіти до молодіжного підприємництва варто здійснювати з використанням системного підходу, в процесі якого перед учнями потрібно розкривати сутність підприємництва, розуміння його природи, особливостей підприємницького мислення, бізнес-планування, фінансової грамотності тощо. Метою діяльності центрів кар'єрного розвитку є систематизація активностей щодо консультування з молодіжного підприємництва. Так, здобувачі освіти мають усвідомлювати власну індивідуальну мету створення та розвитку підприємницької справи; вплив своєї діяльності на близьке

оточення та суспільство в цілому, екологію тощо. Досягненню цієї мети повинна сприяти методика консультування з молодіжного підприємництва у позанавчальній діяльності закладу П(ПТ)О. Вона розрахована на використання завідувачам центрів кар'єрного розвитку закладів П(ПТ)О для забезпечення повної та продуктивної зайнятості випускників цих закладів освіти, запобігання серед них масового хронічного безробіття завдяки активному залученню здобувачів освіти до підприємництва та самозайнятості. Науково-методичне забезпечення професійної освіти і навчання – це складна тема, що не має чіткого списку необхідних йому характеристик. Однак є основні характеристики, які сприяють більш швидкому та ефективному розвитку рис підприємництва серед здобувачів освіти. Суттєву роль повинен відігравати досвід у конкретній сфері діяльності та професійного спілкування. На першому етапі пропонується у колі майбутніх підприємців під керівництвом завідуючого центром кар'єри та бізнесу закладу П(ПТ)О перерахувати та обґрунтувати характеристики для конкретного виду підприємницької діяльності. Далі пропонується глибше поринути в самоаналіз та зазначити у випадку наявності характеристики – як саме вона використовується, розвивається здобувачем освіти у навчальній. На другому етапі консультування з молодіжного підприємництва повинно приділятися підвищенню ефективності професійної орієнтації та підготовці до зайняття підприємництвом у конкретній сфері діяльності. Це має забезпечити свідоме та обґрунтоване їх подальше професійне самовизначення. Працівники центрів кар'єри закладів П(ПТ)О на основі використання різних програми мають визначати ступінь орієнтації здобувачів освіти на молодіжне підприємництво у сфері обраної діяльності; рівень психологічного забезпечення вказаної мотивації; інтелектуального забезпечення мотивації до підприємництва, визначити рівень професійної придатності щодо відкриття власної бізнесової справи. У процесі консультування здобувачів освіти з молодіжного підприємництва завідуючі центрів кар'єри повинні надати їм рекомендації щодо формування та подальшого розвитку важливих особистісних якостей для підприємницької діяльності. На третьому етапі консультування з молодіжного підприємництва їм потрібно запропонувати план щодо комплексної професійної підготовки з основ підприємницької діяльності. Цей план передбачає вивчення здобувачами освіти правових засад підприємництва в Україні, особливості підготовки до започаткування власної бізнесової справи. Здобувачі освіти мають усвідомити, хто має право займатися легальним соціально відповідальним молодіжним підприємництвом, визначити для себе з рекомендованого в центрі кар'єри переліку сфер підприємницької діяльності, виходячи з опанованої ними робітничої професії, ту, де їм буде доцільно заснувати власну перспективну бізнесову справу з метою отримання бажаного розміру прибутку для задоволення своїх матеріальних і духовних потреб. Комплексна програма професійної підготовки учнів до молодіжного підприємництва повинна ґрунтуватися на тому, що вони в процесі оволодіння професією вже мають певний рівень компетентності в обраній сфері діяльності.

### **Список посилань**

Алексеева, С. В, Базиль, Л. О., Гриценко, І. А., Єршова, Л. М., Закатнов, Д. О., Орлов, В. Ф. & Сохацька, Г. В. (2020). *Підготовка майбутніх кваліфікованих кадрів до підприємницької діяльності в умовах розвитку малого бізнесу: теорія і практика*: монографія. Полісся.

Алексеева, С. В., Базиль, Л. О., Байдулін, В. Б., Єршова, Л. М., Закатнов, Д. О., Орлов, В. Ф. & Радкевич, О. П. (2019). Основи інноваційного підприємства: програма навчальної дисципліни для закладів професійної (професійно-технічної) освіти. *Професійна освіта*, 2 (83), 33-35.

Базиль, Л. (2021). Підготовка майбутніх фахівців до підприємницької діяльності: реалії і перспективи. *Professional Pedagogics*, 2 (23), 149-158. <https://doi.org/10.32835/2707-3092.2021.23.149-158>.

Базиль, Л. О., & Орлов В. Ф. (2019). Підприємницька компетентність і ділова активність – необхідні якості професійного успіху фахівця. *Теоретичні питання культури, освіти та виховання*, 2 (60), 15-18.

Гнус, П. (Ред.). (2001). *Ділова активність: метод. посібн. з дидактичним наповненням для вчителів, вихователів, класних керівників (загальний ресурс)*. Львів.

Зязюн, І. А. (2012). Технологія педагогічної дії у вимірі педагогічної майстерності. *Науковий вісник Миколаївського державного університету імені В. О. Сухомлинського. Серія: Педагогічні науки*, 1.36, 5-11. [http://nbuv.gov.ua/UJRN/Nvmdup\\_2012\\_1.36\\_3](http://nbuv.gov.ua/UJRN/Nvmdup_2012_1.36_3).

Матукова, Г. І. (2015). *Підприємницька компетентність майбутніх фахівців економічного профілю: теорія і практика*: монографія. Чернявський Д. О.

Молдован, А. Д. (2019). Педагогічна технологія поетапного розвитку підприємницької компетентності майбутніх магістрів фізичної культури і спорту. *Теоретичні питання культури, освіти та виховання: збірник наукових праць КНЛУ*, 2 (60), 56-60.

## ОСОБЛИВОСТІ ВИКОРИСТАННЯ ЦИФРОВИХ ТЕХНОЛОГІЙ У ЗАКЛАДАХ ПРОФЕСІЙНОЇ (ПРОФЕСІЙНО-ТЕХНІЧНОЇ) ОСВІТИ В УМОВАХ ВОЄННОГО СТАНУ

**Тетяна Мельникова,**

*викладач Вищого професійного училища №25 м. Хмельницького,  
Хмельницький, Україна*

**Лілія Гаєришко,**

*методист Вищого професійного училища №25 м. Хмельницького,  
Хмельницький, Україна*

**Анотація.** Розвиток сучасного суспільства відбувається швидкими темпами - зростання інформаційного поля, розширення інфраструктури, глобалізаційні процеси, «стирання кордонів» - усі ці передумови потребують якісно підготовлених спеціалістів високого рівня, з високорозвиненими професійними вміннями та знаннями.

Входження України до європейського простору вимагає ґрунтовних політичних, економічних та, насамперед, соціальних змін. Оскільки у формуванні соціально-свідомої особистості чи не найважливішу роль відіграє освітня сфера, суспільно вагомі зміни мають стати поштовхом для розвитку нових тенденцій навчання у системі освіти. Це передбачає не лише підготовку спеціалістів та працівників, які здатні конкурувати на державному та міжнародному ринку праці, а й створення умов для саморозвитку та вдосконалення методів навчання та виховання, які стануть основою для формування нового інтелектуального потенціалу нації.

**Ключові слова:** освітній процес, цифрові технології, інформаційно-комунікаційні технології, дистанційна форма навчання, змішана форма навчання.

## FEATURES OF THE USE OF DIGITAL TECHNOLOGIES IN PROFESSIONAL (VOCATION-TECHNICAL) EDUCATION INSTITUTIONS IN THE CONDITIONS OF MARTIAL LAW

**Tetiana Melnykova,**

*teacher of the Higher Vocational School №25 of Khmelnytskyi,  
Khmelnytskyi, Ukraine*

**Lilia Havrishko,**

*methodist of the Higher Vocational School №25 of Khmelnytskyi,  
Khmelnytskyi, Ukraine*

**Abstract.** The development of modern society is taking place at a fast pace - the growth of the information field, expansion of infrastructure, globalization processes, "blurring of borders" - all these prerequisites require qualitatively trained high-level specialists with highly developed professional skills and knowledge.

Ukraine's entry into the European space requires justified political, economic and, above all, social changes. Since the role of the professional educational sphere in the formation of a socially conscious personality is not accepted, socially important changes should become a post office for the development of new trends of learning in the education system. This involves not only the training of specialists and workers who are able to compete at the state and international level, but also the creation of conditions for self-development and improvement of teaching and upbringing methods, which will become the basis for the formation of a new intellectual potential of the nation.

**Keywords:** educational process, digital technologies, information and communication technologies,

distance form of education, mixed form of education.

Починаючи з 2020 року, українська освіта функціонувала в умовах пандемії. У цей час, на перший план постало питання створення безпечного середовища і запровадження дистанційного навчання. Надалі ситуація значно ускладнилася. У перші дні повномасштабної війни освітній процес в закладах професійної (професійно-технічної) освіти було призупинено. Багато педагогів та здобувачів освіти були змушені виїжджати як до більш безпечних регіонів України, так і за її межі, а дехто продовжує перебувати на тимчасово окупованих територіях. Через обстріли зазнали руйнувань будівлі багатьох закладів освіти. Україна знову, як і у 2014 році, стикнулася з питанням переміщення закладів освіти на підконтрольну територію. Усе це змусило адаптувати освітній процес до нових умов.

Адміністрація та педагоги освітніх закладів приклали немало зусиль, щоб організувати якісне навчання з використанням цифрових технологій, мотивувати учнів, давати раду технічним проблемам.

Використання сучасних технологій в освітньому процесі сприяє не лише вдосконаленню процесу професійної освіти майбутніх фахівців, але й кращому засвоєнню теоретичного програмового матеріалу. Інформаційна діяльність повинна мати не лише прикладний характер (бути умовою успішної навчальної та наукової роботи), а й мати дидактичне значення – розвивати певні особистісні якості, вимагати специфічних знань, умінь, навичок і компетентностей.

XXI століття – час прискореного розвитку інформаційно-комунікаційних технологій. Сучасний педагог має вільно володіти ІКТ, щоб не просто передавати знання наступним поколінням, а й навчити якісно користуватися новітніми технологіями. Наскрізне застосування інформаційно-комунікаційних технологій в освітньому процесі та управлінні закладами освіти і системою освіти стає інструментом забезпечення успіху сучасного закладу професійної освіти. Запровадження ІКТ в освітній галузі перейшло від одноразових проєктів у системний процес, який охоплює всі види діяльності. ІКТ суттєво розширило можливості педагога, оптимізувало управлінські процеси, формуючи в учнів важливі для нашого століття технологічні компетентності (Карташова, 2009).

Сучасні завдання закладу освіти суттєво ускладнюються. Випускник повинен мати високий рівень компетенцій, вміти самостійно вчитися все життя, працювати з інформацією, бути підготовленим до творчої, інноваційної діяльності.

Розв'язати ці питання можливо лише шляхом якісного управління процесами, які реалізуються в закладі освіти, створенням інноваційного середовища в освітньому закладі – системи стосунків, підкріплених комплексом заходів організаційного, методичного, психологічного характеру, які забезпечують активне введення інновацій в освітній процес.

Використання комп'ютерних технологій сприяє удосконаленню системи освіти та забезпеченню якісно нового її рівня.

Реалії сьогодення зумовили застосування в освітньому процесі змішаної форми навчання, яка передбачає використання дистанційного та очного навчання.

Метою використання змішаної форми навчання є надання освітніх послуг шляхом застосування сучасних інформаційно-комунікаційних технологій за певними освітніми або освітньо-кваліфікаційними рівнями відповідно до державних стандартів освіти. Завданням такого навчання є забезпечення здобувачам освіти та педагогам реалізувати конституційні

права на здобуття освіти та професійної кваліфікації, підвищення її незалежно від будь-яких ознак.

Виникає потреба створення умов рівного доступу до кращих зразків електронних ресурсів і засобів навчального призначення, безпеки і комфорту учнів під час роботи із такими засобами.

З розвитком таких засобів на перший план висуваються проблеми забезпечення змістово-інформаційного наповнення освітнього простору необхідними електронними ресурсами, такими як електронні книги, бібліотеки, освітні портали, дистанційні освітні сервіси (Биков & Лапінський, 2012). Нині існує значний спектр електронних освітніх ресурсів, призначених для інформаційного забезпечення, функціонування і розвитку системи освіти. Серед них: локальні і мережні електронні засоби навчального призначення, зокрема на оптичних цифрових носіях; навчальні Web-ресурси: спеціалізовані сайти, електронні колекції, бібліотеки, збірки навчальних матеріалів; електронні бази даних і знань навчального призначення; системи і платформи електронного навчання, у т. ч. дистанційного і віртуального. Використання електронних освітніх ресурсів у процесі навчання повинно відбуватися виважено і доцільно. Засоби ІКТ можна добирати залежно від видів та форм організації освітнього процесу, зокрема, основних форм організації заняття. Для кожної форми можна використовувати певні інформаційні технології і ресурси. Існують засоби, які призначені для підтримання проведення уроків лекцій, практичних та лабораторних робіт, самостійної роботи, навчально-дослідницької діяльності учнів, оцінювання знань. ІКТ можна успішно використовувати на всіх етапах уроку як теоретичної так професійно-практичної підготовки під час очного або дистанційного навчання (Лаврентьева, 2011).

Під час дистанційного навчання адміністрація закладу має враховувати наявність техніки і доступу до інтернету у педагогів та здобувачів освіти, специфіку навчання.

Варто пам'ятати, що така форма навчання дасть результати, лише якщо буде посиленням для всіх учасників освітнього процесу. Отже, необхідним є вибір та впровадження адекватних комунікаційних форм онлайн-спілкування.

Основні форми онлайн-комунікації: відеоконференція, форум, чат, блог, електронна пошта, анкетування.

Соціальні мережі, служби обміну миттєвими повідомленнями та мобільні застосунки на кшталт Viber дозволяють створювати закриті групи, спільноти, чати, вести обговорення тем, завдань, проблем, інформації.

Простір для організації навчання за змішаною формою має забезпечувати такі функції: проведення онлайн- та офлайн-уроків; доступ до різноманітних електронних навчальних матеріалів; оцінювання та зворотний зв'язок щодо виконаних робіт; можливість поставити питання та отримати відповідь під час офлайн-уроку та в межах онлайн-уроку. Оптимальною видається організація віртуальних просторів як своєрідних точок входу для учнів певної групи («класних кімнат»), звідки посилення ведуть до індивідуального кабінету педагога, де відбувається безпосередня навчальна взаємодія. Залежно від розміру групи, кількості груп, інших особливостей організації освітнього процесу в закладі, можна обмежитись цими «класними кімнатами», не виокремлюючи окремих ресурсів за предметами навчання. Таку структуру можна реалізовувати різними технічними інструментами, наприклад Padlet, Google Classroom, Moodle тощо.

Таким чином, можемо зробити висновок, що електронні освітні ресурси – це

цілеспрямоване системне створення засобів організації навчальної діяльності, що охоплює весь процес навчання від визначення мети до одержання результатів. Використання цих ресурсів вносить істотні зміни у діяльність педагога та розвиток учня як особистості, ставить нові вимоги до професійної майстерності викладання предмета в умовах сьогодення.

### **Список посилань**

Алексєєва, С. В., Гириловська, І. В., Гуменний, О. Д., Карташова, Л. А., Майборода, Л. А. & Савченко, І. М. (2015) *Інформаційні технології в навчально-виховному процесі ПТНЗ*. ІПТО НАПН України.

Биков, В. Ю., & Лапінський, В. В. (2012). Методологічні та методичні основи створення і використання електронних засобів навчального призначення. *Комп'ютер у школі та сім'ї*, 2(98), 3-6.

Карташова, Л. А. (2009). Сучасні віртуально-тренінгові технології навчання в професійній діяльності вчителя. *Молодь і ринок*, 53, 51-56.

Лаврентьєва, Г.П. (2011). Методичні рекомендації щодо добору і використання електронних засобів навчального призначення в загальноосвітніх навчальних закладах. *Інформаційні технології і засоби навчання*, 24. <http://journal.iitta.gov.ua/index.php/itlt/issue/view/547/438>.

Майборода, Л. А. (2015). Методичні підходи до розроблення електронних освітніх ресурсів педагогами професійного навчання. *Модернізація професійної освіти і навчання: проблеми, пошуки і перспективи*, 6, 155-165.



## ПЕДАГОГІЧНІ УМОВИ РОЗВИТКУ ПРОФЕСІЙНОЇ КОМПЕТЕНТНОСТІ ВИКЛАДАЧІВ ФАХОВИХ КОЛЕДЖІВ

**Ірина Мося,**

*кандидат педагогічних наук, старший науковий співробітник  
лабораторії науково-методичного супроводу підготовки фахівців у  
коледжах і технікумах Інституту професійної освіти  
НАПН України, Київ, Україна  
<https://orcid.org/0000-0001-7641-3352>*

**Анотація.** У поданому матеріалі наведено результати аналізу дефініцій «умова», «педагогічна умова», «педагогічна умова розвитку професійної компетентності педагогічних працівників фахових коледжів». Засобами експертної оцінки визначено перелік основних педагогічних умов неперервного професійного розвитку викладачів коледжів. Зроблено висновок, що експериментально визначені педагогічні умови при їх забезпеченні є базисними елементами системи професійного розвитку викладачів у коледжі.

**Ключові слова:** професійна компетентність, фаховий коледж, педагогічна умова, викладач, професійний розвиток.

## PEDAGOGICAL CONDITIONS FOR THE DEVELOPMENT OF PROFESSIONAL COMPETENCE OF TEACHERS OF VOCATIONAL COLLEGES

**Irina Mosya,**

*Candidate of Pedagogical Sciences, senior researcher of the laboratory scientific  
and methodical training support specialists in colleges and technical schools  
Institute of Professional Education of the National Academy of Sciences of Ukraine,  
Kyiv, Ukraine*

**Abstract.** The submitted material provides the results of the analysis of the definitions of "condition", "pedagogical condition", "pedagogical condition for the development of professional competence of teaching staff of vocational colleges". The list of basic pedagogical conditions for continuous professional development of college teachers is determined by means of expert evaluation. It was concluded that the experimentally defined pedagogical conditions, when they are provided, are the basic elements of the system of professional development of teachers in the college.

**Keywords:** professional competence, professional college, pedagogical conditions, teacher, professional development.

Професійний розвиток педагогічного працівника коледжу становить неперервний процес конструктивних прогресуючих змін властивостей особистості, яка прагне до постійного вдосконалення педагогічних здібностей, до самоствердження, кар'єрного зростання, опанування нових, необхідних для життєдіяльності і самореалізації знань, умінь і навичок. Вершиною професійно-особистісного зростання викладача закладу фахової передвищої освіти, зокрема в складних умовах воєнного часу, є досягнення найвищого рівня педагогічної діяльності – досконалої професійної компетентності.

Натомість професійна компетентність не є раз і назавжди набутою здатністю, усталеною властивістю особистості викладача завжди успішно навчати, виховувати, розвивати своїх вихованців. Із постійним оновленням освітнього процесу, видозміною пріоритетів у професійних установах і функціях, зокрема спричинених війною з РФ, поступово втрачають свою ефективність усталені методики і технології професійно-педагогічної діяльності; за певних умов перестають бути продуктивними ті чи інші освітні технології. Якщо в особливих умовах діяльності викладач не усвідомлює себе активним суб'єктом неперервного професійно-особистісного зростання, формально проходить курси підвищення кваліфікації, недостатньо дбає про свій інноваційний розвиток, то він поступово втрачає набутий рівень професіоналізму діяльності й творчості. Тому вкрай актуальною проблемою сьогодення є визначення, обґрунтування і забезпечення відповідною методикою педагогічних умов цілеспрямованого розвитку професійної компетентності викладачів закладів фахової передвищої освіти.

На основі логічних правил визначення понять нами доведено, що професійна компетентність викладача фахового коледжу – це *інтегративна властивість особистості, що виявляється в педагогічній діяльності, поведінці та вчинках фахівця і зумовлює його готовність і здатність кваліфіковано виконувати свої трудові функції за рахунок збалансованого поєднання комплексу психолого-педагогічних, методичних, організаційних, предметно-галузевих (спеціальних), екологічних, правових та ін. знань, умінь навчально-методичної роботи, навичок виховання і розвитку особистості студентів, морально-етичних цінностей та необхідних професійних якостей* (Радкевич, 2020, с. 32). За результатами аналізу психологічної структури педагогічної діяльності визначено такі складники цієї інтегративної властивості викладача: *мотиваційно-ціннісний* компонент – передбачає сформованість мотивів, прагнень до інноваційної інженерно-педагогічної діяльності, ціннісних орієнтацій викладача на оволодіння високими рівнями професіоналізму; *когнітивно-інформаційний* – включає комплекс теоретичних і техніко-технологічних (процедурних) знань (з інженерії, педагогіки, психології, методики навчання, цифрових технологій, з наукової галузі, що викладається тощо); *поведінково-діяльнісний компонент* – презентує комплекс умінь і навичок, що забезпечують якісну реалізацію викладачем своїх трудових функцій; *особистісно-рефлексивний компонент* – включає регулювання власної життєдіяльності, здатності до рефлексії у професійній діяльності; *емоційно-вольовий* компонент відображає здатність викладача розуміти власний емоційний стан при розв'язанні педагогічних ситуацій; наполегливість у саморозвитку, цілеспрямованість дій в інформаційно-освітньому середовищі фахового коледжу. З'ясовано, що педагогічні умови у своєму синтезі мають спрямовуватися на досягнення цілей розвитку кожного з визначених компонентів професійної компетентності.

Насамперед, варто визначитися із сутністю поняття «*педагогічна умова розвитку професійної компетентності педагогічних працівників фахових коледжів*». За результатами структурного поняттєво-термінологічного аналізу виокремлюємо такі поняття-складники цього терміну: «*умова*» (родове поняття), «*педагогічна умова*» – видове поняття до попереднього та родове для поняття «*педагогічна умова розвитку професійної компетентності педагогічних працівників фахових коледжів*». Розглянемо їх сутність у викладеній послідовності.

Словник сучасної української мови поняття «умова» тлумачить як необхідну обставину, що уможливорює здійснення, створення, утворення чого-небудь або сприяє чомусь (Тітова та ін., 2023, с. 1506), як фактор, рушійна сила будь-якого процесу, явища; чинник (Тітова та ін., 2023, с. 1526). У свою чергу, Великий тлумачний словник (Великий тлумачний словник української мови, 2005, с. 441) наводить декілька визначень цього терміну, зокрема:

- 1) взаємна усна чи письмова домовленість про що-небудь, угода, договір;
- 2) вимога, пропозиція, які висуваються однією з сторін, що домовляються про що-небудь, а також при укладанні угоди, договору;
- 3) необхідна обставина, яка робить можливим здійснення, створення, утворення чого-небудь або сприяє чомусь;
- 4) обставини, особливості реальної дійсності, при яких відбувається або здійснюється що-небудь;
- 5) правила, які існують або встановлені в тій чи іншій галузі життя, діяльності, які забезпечують нормальну роботу чого-небудь;
- 6) сукупність даних, положення, що лежать в основі чого-небудь;
- 7) умовляння.

Отже, ми переконалися, що поняття «умова» варто розуміти як необхідну обставину чи обстановку, яка робить можливим здійснення, створення, утворення чого-небудь, або сприяє чомусь. Педагогічна умова, як видове поняття до щойно аналізованого, тлумачиться вченими по-різному. Справедливо, на нашу думку, О. Радкевич узагальнює, що більшість учених «... пов'язують педагогічну умову з позитивними наслідками її забезпечення в освітньому процесі» (Михнюк, 2013, с. 213). Учений, у свою чергу, під педагогічною умовою розуміє обставину, що сприяє ефективному формуванню чи розвитку педагогічного процесу, явища, об'єкта.

Нам імпонує підхід Є. Хрикова до визначення сутності, змісту, ролі педагогічних умов в освітньому процесі: «... сутність педагогічних умов доцільно визначати через поняття обставини, а не фактори. Таким чином, педагогічні умови – це обставини, які обумовлюють певний напрям розвитку педагогічного процесу... це сукупність об'єктивних можливостей змісту, методів, прийомів, засобів педагогічної діяльності. Але більш детального розгляду потребує думка про те, що об'єктивні можливості матеріально-просторового середовища є педагогічними умовами. На наш погляд, не всі такі можливості є педагогічними умовами, а тільки ті, які створюються саме педагогом та є продуктом його діяльності» (Тітова, 2018, с. 60).

Узагальнюючи наведені позиції, зазначимо, що під педагогічною умовою розуміємо обставину, забезпечення якої спеціальною (відповідною) методикою сприяє ефективному формуванню або розвитку педагогічного процесу, явища, об'єкта. Відповідно, педагогічну умову розвитку професійної компетентності педагогічних працівників фахових коледжів визначаємо як обставину, забезпечення якої в інформаційно-освітньому середовищі закладу фахової передвищої освіти сприяє зростанню професіоналізму цих фахівців.

Важливою науковою проблемою вважаємо визначення сукупності педагогічних умов – як їх змісту, так і кількості. З цього приводу Є. Хриков, проаналізувавши понад двісті авторефератів експериментальних педагогічних досліджень робить висновок: « ... більшість педагогічних умов має банальний характер, вони не потребують перевірки... в якості педагогічних умов часто пропонують завдання педагогічної діяльності... процес

визначення педагогічних умов є суб'єктивним і недостатньо науково обґрунтованим... для обґрунтування педагогічних умов, які відбивають особливості сучасної освітньої ситуації, необхідно навести та проаналізувати вже відомі педагогічні умови та показати, чому їх недостатньо для вирішення наявної педагогічної проблеми» (Тітова, 2018, с. 64-65).

Услід за Є. Хриковим (Тітова, 2018, с. 66), уточнюємо властивості педагогічних умов, зокрема:

- спрямованість на організацію педагогічної діяльності, тобто вони мають практичну, нормативну спрямованість;
- спрямованість на підвищення ефективності педагогічної діяльності;
- педагогічні умови не можуть суперечити прояву педагогічних закономірностей, принципів та правил;
- їх обґрунтування передбачає поєднання емпіричних та теоретичних процедур наукового дослідження;
- імовірнісний характер забезпечення результату педагогічної діяльності;
- локальний характер застосування (у структурі педагогічного знання найбільш широкий характер мають закономірності та принципи, більш вузький, локальний характер мають педагогічні умови);
- педагогічні умови набувають дієвості при їх забезпеченні спеціальними методиками чи педагогічними технологіями.

Варто відмітити, що цілком логічним і переконливим є факт, що експериментально визначена і теоретично обґрунтована педагогічна умова повинна мати наукову новизну, представляти у своєму змісті нове педагогічне знання. Додамо: у дослідженні маємо врахувати надбання попередників щодо обґрунтованих ними обставин ефективності розвитку освітнього процесу, педагогічного явища чи об'єкту. Крім того, варто розглядати педагогічні умови в контексті структури педагогічної системи – мета, завдання; зміст освіти; методи, форми, технології навчання; контроль навчальних досягнень здобувачів освіти та ін.

У процесі виконання дослідження було проаналізовано педагогічні умови формування чи розвитку різних видів компетентності здобувачів освіти, педагогічних працівників, зроблено певні висновки про необхідність їх урахування. Зокрема, зацікавлюють умови, обґрунтовані в роботах І. Андрощук (2017), Р. Курка (2022), О. Радкевича (2020), О. Тітової (2018), Т. Герлянд (2019), О. Бородієнко (2018), О. Дьоміна (2021), О. Кошука (2019), М. Кабиш (2022), М. Михнюк (2013), Л. Сушенцевої (2011) та ін. На основі досліджень цих учених було складено перелік 20 педагогічних умов цілеспрямованого розвитку професійної компетентності викладачів коледжів.

Щоб визначити, які умови є основними, головними обставинами удосконалення процесу особистісно-професійного зростання викладачів, було створено експертну групу (15 фахівців – науковців, досвідчених педагогів). На наступному етапі дослідження було сформовано експертну групу для визначення основних, найбільш важливих умов, які, на думку експертів, відрізняються новизною, практичною значущістю та мають неодмінно змінити ситуацію на краще при їх забезпеченні. За результатами такої експертизи було відібрано 9 педагогічних умов, кожній з яких віддали перевагу більше 25% експертів, зокрема:

1. Проєктування та створення у закладі фахової передвищої освіти творчого інформаційно-освітнього середовища;

2. Мотивування педагогічних працівників фахових коледжів до проєктування та застосування інновацій в освітньому процесі;

3 Сформованість у фаховому коледжі гнучкої системи безперервного підвищення кваліфікації педагогічних працівників;

4. Системне формування у викладачів фахового коледжу позитивної мотивації до саморозвитку, самовдосконалення;

5. Залучення викладачів фахових коледжів до активної науково-педагогічної діяльності, до виконання науково-педагогічних досліджень;

6. Об'єктивне, систематичне оцінювання результатів педагогічної діяльності викладачів фахового коледжу;

7. Активна взаємодія фахового коледжу з науковими установами НАПН України, закладами вищої освіти, Науково-методичним центром вищої та фахової передвищої освіти щодо виконання спільних проєктів, грантів, організації конкурсів, олімпіад, участі в роботі науково-практичних конференцій, вебінарів, семінарів тощо;

8. Запровадження в освітньому середовищі коледжу прогресивних моделей професійного розвитку педагогічних працівників, зокрема принципів концепції «організації, що навчається»;

9. Цілеспрямований розвиток особистості викладача безпосередньо у процесі трудової, професійної діяльності, опанування педагогічним працівником її потребо-мотиваційним, інформаційно-пізнавальним, цілеформуючим, знаряддево-операційно-результативним та емоційно-почуттєвим компонентами.

Отже, не важко помітити, що визначені педагогічні умови є елементами системи професійного розвитку педагогічних працівників, яка забезпечує цілеспрямованість, неперервність і продуктивність професійного зростання усіх суб'єктів освітнього процесу в коледжі. Тому перспективи подальшого наукового пошуку пов'язуємо з обґрунтуванням такої методичної системи та розробленням її моделі.

### Список посилань

Андрощук, І. В. (2017). *Теоретичні і методичні основи підготовки майбутніх учителів трудового навчання та технологій до педагогічної взаємодії у професійній діяльності*. [Дисертація д-ра пед. наук, Інститут професійно-технічної освіти НАПН України].

Бородієнко, О. В. (2018). *Система розвитку професійної компетентності керівників структурних підрозділів підприємств сфери зв'язку*. [Дисертація д-ра пед. наук, Інститут професійно-технічної освіти НАПН України].

*Великий тлумачний словник української мови*. (2005). Фоліо.

Щерба, С. П., Щедрін, В. К., & Заглада, О. А. (2004). *Філософія*. МАУП.

Герлянд, Т. М. (2019). *Загальноосвітня підготовка майбутніх кваліфікованих робітників аграрного профілю: теорія і методика*. (П. Г. Лузан, Ред.). Ямчинський О. В.

Дьомін О. А. (2021). *Теоретичні і методичні основи професійної підготовки бакалаврів із агроінженерії*. [Дисертація д-ра пед. наук, Інститут професійно-технічної освіти НАПН України].

Кабиш, М. (2022). Педагогічні умови розвитку педагогічної майстерності викладачів загальноосвітніх дисциплін. *Вісник Черкаського національного університету імені Богдана Хмельницького. «Педагогічні науки»*, 4, 69-78.

Кошук, О. Б. (2019). *Теоретичні і методичні засади формування професійної компетентності майбутніх фахівців із агроінженерії*. [Дисертація д-ра пед. наук, Інститут професійно-технічної освіти НАПН України].

Курок, Р. О. (2022). *Розвиток правової компетентності педагогічних працівників економічних коледжів: теорія і методика*. КОМПРИНТ.

Михнюк, М. І. (2013). Принципи розвитку професійної культури викладачів спеціальних дисциплін професійно-технічних навчальних закладів. *Професійна освіта: проблеми і перспективи*, 4, 21-27.

Радкевич, О. П. (2020). *Теорія і практика розвитку правової культури педагогічних працівників закладів професійної освіти*. Майстер Книг.

О. А. Тітова, П. Г. Лузан, Т. М. Пащенко, І. А. Мося', А. В. Остапенко, & О. Ю. Ямковий (2023). *Система розвитку професійної компетентності педагогічних працівників фахових коледжів в умовах пандемії, воєнного та повоєнного часу*: монографія. (О. А. Тітова, Ред.). ІПО НАПН України.

*Словник української мови. Т. 1.* (1970). <http://sum.in.ua>.

Сушенцева, Л. Л. (2011). *Формування професійної мобільності майбутніх кваліфікованих робітників у професійно-технічних навчальних закладах: теорія і практика*. (Н. Г. Ничкало, Ред.). Кривий Ріг: Видавничий дім.

Тітова, О. А. (2018). Застосування системного підходу у дослідженні системи розвитку творчого потенціалу інженерів аграрної сфери. *Молодь і ринок*, 9(164), 38-42.

Хриков, Є. М. (2017). *Методологія педагогічного дослідження*. Панов А.М.

## ЯКІСТЬ ПРОФЕСІЙНОЇ ПІДГОТОВКИ ФАХІВЦІВ У ЕКОНОМІЧНИХ КОЛЕДЖАХ: НОРМАТИВНО-ПРАВОВИЙ АСПЕКТ

*Дмитро Наглий,*

*здобувач вищої освіти ступеня доктора філософії Інституту професійної освіти НАПН України, м. Київ, Україна,  
<https://orcid.org/0009-0004-1456-316X>,*

**Анотація.** Акцентовано увагу на питаннях забезпечення якісної професійної підготовки майбутніх економістів для економічного розвитку країни; з'ясовано сутність поняття «якість освіти» та «якість професійної підготовки фахівців у закладах фахової передвищої освіти»; визначено основні нормативно-правові документи для забезпечення якісної професійної підготовки фахівців у економічних коледжах.

**Ключові слова:** якість освіти, професійна підготовка, нормативно-правове забезпечення професійної підготовки фахівців у коледжах.

## QUALITY OF PROFESSIONAL TRAINING IN COLLEGES OF ECONOMICS: THE REGULATORY AND LEGAL ASPECT

*Dmytro Nahlyi,*

*Doctor of Philosophy degree candidate of the Institute of Vocational Education of the  
National Academy of Educational Sciences of Ukraine, Kyiv, Ukraine*

**Abstract.** Attention is focused on the issues of ensuring quality professional training of future economists for the economic development of the country; the essence of the concepts of «quality of education» and «quality of professional training of specialists in institutions of professional higher education» is clarified; the main regulatory documents for ensuring quality professional training of specialists in professional training in colleges of economics are specified.

**Keywords:** quality of education, professional training, regulatory and legal support for professional training in colleges.

Сучасні державні процеси, спрямовані на розвиток усіх секторів економіки відповідно до «Плану відновлення України», потребують підвищення показників інтелектуального зростання населення та розвитку людського капіталу. Це уможлиблюється шляхом забезпечення у закладах професійної освіти (професійно (професійно-технічної) та фахової передвищої) якісної професійної підготовки майбутніх фахівців. Кризові явища у сучасному розвитку національної економіки значно видозмінюють характер взаємодії між суб'єктами ринку праці та надавачами освітніх послуг, акцентуючи увагу на забезпеченні якісної професійної підготовки майбутніх економістів, які здатні реалізовувати програми економічного розвитку країни, забезпечувати її інноваційне випереджальне зростання та євроінтеграцію, оптимально доцільно використовувати наявні ресурси, залучати інвестиції, досягати максимального результату у різних виробничих сферах господарської діяльності. Економічні знання та досвід працівників сучасних підприємств – це запорука їх конкурентоспроможності та успішного функціонування на національному та міжнародному ринку праці. У цьому контексті посилюється актуальність вивчення питання забезпечення якісної професійної

підготовки фахівців у економічних коледжах, що є важливим не лише у науковому чи педагогічному аспектах, а має вирішальне значення для досягнення добробуту суспільного життя у воєнний та післявоєнний періоди.

Розуміння сутності поняття «якість освіти» інтегрує стратегічні напрями розвитку національної системи освіти в контексті світових тенденцій та змін, суспільні ідеали освіченості та загальну мету освіти, що визначені в освітньому законодавстві. Закон України «Про освіту» (2017) надає правове закріплення сутності якості освіти як відповідності результатів навчання вимогам, встановленим законодавством, відповідним стандартом освіти та/або договором про надання освітніх послуг. Якість освіти визначається через сукупність властивостей і характеристик освітнього процесу, які надають їм здатність задовольняти освітні потреби споживачів освітніх послуг (Кремень, Ред, 2021, с. 1120-1121). Відповідно до Закону України «Про фахову передвищу освіту» (2019), «якість фахової передвищої освіти» – відповідність умов освітньої діяльності та результатів навчання вимогам законодавства та стандартам фахової передвищої освіти, професійним та/або міжнародним стандартам (за наявності), а також потребам заінтересованих сторін і суспільства, яка забезпечується шляхом здійснення процедур внутрішнього та зовнішнього забезпечення якості освіти.

На переконання науковців (А. Каленський та ін., 2020) якість підготовки фахівців визначається відповідністю знань, умінь, навичок, здобутих у закладі освіти, сформованістю професійно необхідних особистісних якостей вимогам сучасного виробництва, рівнем виробничих відносин і перспектив їхнього розвитку й залежить від: оптимального добору змісту; шляхів реалізації навчальних дисциплін (технології, методичної системи тощо); компетентності фахівців закладів освіти; розвитку особистісно-професійної спрямованості студентів у освітньому процесі закладу освіти. Якість професійної підготовки фахівців у закладах фахової передвищої освіти забезпечуються у контексті функціонування внутрішньої та зовнішньої систем забезпечення її якості, а також системи забезпечення якості діяльності центрального органу виконавчої влади із забезпечення якості освіти і незалежних установ оцінювання та забезпечення якості фахової передвищої освіти.

Функціонування внутрішньої системи забезпечення якості професійної підготовки фахівців у коледжах, окрім інших аспектів, передбачає: визначення і послідовне дотримання процедур розроблення освітньо-професійних програм, які забезпечують відповідність їх змісту стандартам фахової передвищої освіти (професійним стандартам – за наявності), декларованим цілям, урахування позицій заінтересованих сторін, чітке визначення кваліфікацій, що присуджуються та/або присвоюються, які мають бути узгоджені з Національною рамкою кваліфікацій. У цих процесах важливо дотримуватися вимог Методичних рекомендацій щодо розроблення стандартів фахової передвищої освіти (2020), Положення про акредитацію освітньо-професійних програм фахової передвищої освіти (2021), інших нормативно-правових актів у сфері фахової передвищої освіти. Відповідність процесу та результату професійної підготовки майбутніх фахівців меті, потребам і соціальним нормам (стандартам) освіти забезпечується шляхом реалізації у коледжах освітньо-професійних програм, що розробляються на основі стандартів фахової передвищої освіти за освітньо-професійним ступенем «фаховий молодший бакалавр». Наприклад, Стандарт фахової передвищої освіти України для освітньо-професійного ступеня «фаховий молодший бакалавр» (галузь знань: 05 соціальні



та поведінкові науки; спеціальність: 051 економіка) (2021), спрямований на формування у майбутніх економістів інтегральної компетентності – здатності вирішувати типові спеціалізовані задачі та практичні проблеми в економічній сфері або у процесі навчання, що вимагає застосування положень і методів економічної науки, та може характеризуватися певною невизначеністю умов; нести відповідальність за результати своєї діяльності; здійснювати контроль інших осіб у визначених ситуаціях. Нормативний зміст підготовки здобувачів фахової передвищої освіти, сформульований у термінах результатів навчання дає змогу оцінити якість навчання майбутніх економістів на різних стадіях професійної підготовки.

У процесі створення умов для практичного навчання майбутніх фахівців у економічних коледжах та з метою формування у них сучасних навичок майбутньої професійної діяльності варто керуватися Положеннями «Про практичну підготовку здобувачів фахової передвищої освіти» (2023), «Про дуальну форму здобуття фахової передвищої та вищої освіти» (2023) та ін. Таким чином, якість професійної підготовки фахівців у економічних коледжах забезпечується шляхом системного вдосконалення освітнього середовища, освітнього процесу, змісту результатів навчання та системи їх оцінювання відповідно до змін державної освітньої політики та вимог чинного законодавства у сфері освіти.

### Список посилань

Верховна Рада України. (2019, Червень 6). *Про фахову передвищу освіту*. (№ 2745-VIII). <https://zakon.rada.gov.ua/laws/card/2745-19>

Каленський, А., Пащенко, Т., Мося, І., Ваніна, Н., & Калашнік, Н. (2020). Оцінювання якості підготовки фахівців у коледжах: теорія, практика, перспективи. *Professional Pedagogics*, 2(21), 35-43. <https://doi.org/10.32835/2707-3092.2020.21.35-43>

Кремень, В. Г. (Ред.). (2021). *Енциклопедія освіти*. (2-ге вид. доповнене та перероблене). Юрінком Інтер

Міністерство освіти і науки України (2020, Липень 13). *Про затвердження Методичних рекомендацій щодо розроблення стандартів фахової передвищої освіти*: наказ МОН України № 216. <https://zakon.rada.gov.ua/rada/show/v0918729-20>

Міністерство освіти і науки України (2021, Липень 01). *Про затвердження Положення про акредитацію освітньо-професійних програм фахової передвищої освіти*: наказ МОН України № 749. <https://zakon.rada.gov.ua/laws/show/z1608-21>

Міністерство освіти і науки України (2021, Червень 22). *Про затвердження стандарту фахової передвищої освіти зі спеціальності 051 Економіка освітньо-професійного ступеня «фаховий молодший бакалавр»*: наказ МОН України № 699. <https://osvita.ua/legislation/faxova-peredvyshha-osvita/85892/>

Міністерство освіти і науки України (2023, Квітень 13). *Про затвердження Положення про дуальну форму здобуття фахової передвищої та вищої освіти*: наказ МОН України № 426. <https://zakon.rada.gov.ua/laws/show/z0929-23#Text>

Міністерство освіти і науки України (2023, Травень 02). *Про затвердження Положення про практичну підготовку здобувачів фахової передвищої освіти*: наказ МОН України № 510. <https://zakon.rada.gov.ua/laws/show/z1055-23#Text>

План Відновлення України. Національні програми. *Відновлення України*: веб-сайт. <https://recovery.gov.ua>

## АНАЛІЗ ЗАКОНОДАВЧИХ АКТІВ І НОРМАТИВНО-ПРАВОВИХ ДОКУМЕНТІВ ЩОДО РОЗВИТКУ ПРАВОВОЇ КОМПЕТЕНТНОСТІ ПЕДАГОГІВ ПРОФЕСІЙНОГО НАВЧАННЯ ЗАКЛАДІВ ПРОФЕСІЙНОЇ ОСВІТИ БУДІВЕЛЬНОЇ ГАЛУЗІ

*Денис Натеса,*

аспірант лабораторії технологій професійного навчання Інституту професійної освіти НАПН України, м. Київ, Україна  
<https://orcid.org/0009-0001-1744-3209>

**Анотація.** Серед пріоритетів стратегій, концепцій і програм повоєнного відновлення України значна роль відводиться будівельній галузі. Важливо своєчасно забезпечити якісну підготовку майбутніх кваліфікованих робітників закладів професійної (професійно-технічної) освіти означеної галузі. Актуалізується розвиток правової компетентності педагогів професійного навчання закладів професійної освіти будівельної галузі для забезпечення їхньої здатності формувати в здобувачів освіти правову компетентність з дотриманням ними питань регулювання відносин на будівельному ринку за майбутньої динаміки розвитку будівництва в Україні.

**Ключові слова:** професійна освіта, педагог професійного навчання, правова компетентність.

## ANALYSIS OF LEGISLATIVE ACTS AND REGULATORY-LEGAL DOCUMENTS REGARDING THE DEVELOPMENT OF LEGAL COMPETENCE OF VOCATIONAL TRAINING TEACHERS AT VOCATIONAL EDUCATIONAL INSTITUTIONS OF CONSTRUCTION INDUSTRY

*Denys Natesa,*

Postgraduate Student, of the Laboratory of Vocational Training Technologies of the Institute of Vocational Education of NAES of Ukraine, Kyiv, Ukraine

**Abstract.** Among the priorities of strategies, concepts and programs of the post-war reconstruction of Ukraine, a significant role is assigned to the construction industry. It is important to provide high-quality training of students of professional (vocational and technical) educational institutions in due time. Development of legal competence of vocational training teachers in vocational educational institutions of construction industry is being updated to ensure their ability to form students' legal competence with their compliance with the issues of regulation of relations in construction market for future dynamics of construction development in Ukraine.

**Keywords:** vocational education, vocational education teacher, legal competence.

Сучасний воєнний стан України, потреба у відновленні та подальшому розвитку інфраструктури країни тісно пов'язані з будівельною галуззю, що суттєвою мірою детермінує культурні засади й морально-ціннісні пріоритети соціуму. Це актуалізує потребу у формуванні правової компетентності особистості, зокрема майбутніх фахівців будівельної галузі, що наповнене глобальним змістом в умовах посилення антропогенного тиску на природу, неконтрольованої споживчої практики, порушення рівноваги й пошкодження регенераційних природних механізмів та неможливості ліквідації наслідків в умовах повномасштабного вторгнення росії.

В оприлюднених Київською школою економіки (KSE Institute) даних стверджується, що «загальна сума прямих задокументованих збитків, завдана інфраструктурі України через

повномасштабне вторгнення росії, за підсумками червня 2023 року оцінюється у \$150,5 млрд (за вартістю заміщення). Ця оцінка враховує також обрахунки експертів проєкту «Росія заплатить» збитків інфраструктури України, які спричинив підриг рф Каховської ГЕС у червні 2023 року» (KSE: загальна сума прямих збитків, завдана інфраструктурі України через війну, перевищила \$150 млрд).

У процесі реалізації «Програми з відновлення України» заплановано виконати 83 проєкти з відновлення та будівництва інфраструктурних об'єктів для забезпечення повноцінного життя в територіальних громадах на деокупованих територіях у Житомирській, Київській, Сумській та Чернігівській областях, а також на Вінниччині, Дніпропетровщині, Кіровоградщині, Одещині, Полтавщині та Черкащині. Насамперед відновлюватимуться школи, дитячі садочки, лікарні, ЦНАПи, об'єкти тепло-, водопостачання та водовідведення. Відбудова передбачає урахування вимог безбар'єрності та енергоефективності, дотримання нормативних вимог Європейського Союзу (Програма з відновлення України, 2022).

Актуалізований у дослідженні розвиток правової компетентності викладачів професійного навчання закладів професійної освіти будівельної галузі забезпечить здатність сформуванню у здобувачів освіти правову компетентність особистості, що дозволить працювати на підприємствах будівельної галузі України за майбутньої динаміки розвитку будівництва з дотриманням питань правового регулювання відносин на будівельному ринку, регламентації діяльності його суб'єктів, зокрема й аспектів дозвільної системи. Термін «правове регулювання» пов'язуємо із сукупністю різноманітних форм і засобів юридичного впливу держави на поведінку учасників соціальних відносин, що здійснюється з метою підкорення цієї поведінки встановленому в суспільстві правопорядку.

Аналіз законодавчих актів і нормативно-правових документів щодо розвитку правової компетентності педагогів професійного навчання, на нашу думку, доцільно розпочати з визначення мети професійної освіти. Так, відповідно до Закону України «Про освіту», *мета професійної (професійно-технічної) освіти* ототожнена із формуванням та розвитком фахових компетентностей особи, необхідність яких обумовлена професійною діяльністю в умовах певної спеціальності у відповідній галузі, забезпеченням її конкурентоспроможності на ринку праці, мобільністю та перспективністю кар'єрного зросту в неперервній освіті (2017).

*Професійне (професійно-технічне) навчання* в ролі складової професійної (професійно-технічної) освіти пов'язане з формуванням і розвитком професійних компетентностей здобувачів освіти, котрі потрібні для фахової діяльності за певною спеціальністю у відповідній галузі, забезпеченням її конкурентоспроможності на ринку праці, мобільністю майбутніх фахівців будівельної галузі та перспективами кар'єрного розвитку (Про професійну (професійно-технічну) освіту, 1998; Каленський, 2018).

Освітній процес у закладах професійної (професійно-технічної) освіти будівельної галузі та оцінювання якості професійної підготовки здобувачів освіти (Радкевич та ін., 2018) здійснюють педагогічні працівники: викладачі, педагоги професійного навчання, вихователі, майстри виробничого навчання тощо.

*Педагогічні працівники*, відповідно до законодавства, це особи, які за основним місцем роботи у закладах вищої освіти провадять навчальну, методичну та організаційну діяльність (Про вищу освіту, 2014).

*Педагогами закладів професійної освіти* названо осіб з відповідною професійною освітою та професійно-педагогічною підготовкою, моральними якостями і належним фізичним станом, що уможлиблює виконання ними обов'язків педагогічного працівника, реалізацію

державної політики у сфері освіти і науки відповідної галузі (Про професійну (професійно-технічну) освіту, 1998).

Професійний розвиток працівників ототожнено з підвищенням їхньої конкурентоздатності згідно із суспільними потребами, сприянням роботодавцеві в результативному застосовуванні праці та забезпеченні набуття працівниками відповідного фахового рівня (Про професійний розвиток працівників, 2012).

Професійному розвитку передують формування професійної компетентності майбутнього фахівця. Національна рамка кваліфікацій витлумачує термін «компетентність» як «динамічну комбінація знань, умінь, навичок, способів мислення, поглядів, цінностей, інших особистих якостей, що визначає здатність особи успішно соціалізуватися, провадити професійну та/або подальшу навчальну діяльність» (Про затвердження Національної рамки кваліфікацій, 2011).

Професійний стандарт «Педагог професійного навчання» до загальних компетентностей означеного фахівця відносить, зокрема, такі: здатність адаптуватися до умов освітнього середовища; нести персональну відповідальність щодо інтелектуальної та культурної власності і результатів прийняття професійних рішень; виконувати звичні професійні дії ефективнішим способом; дотримуватися правил охорони праці, безпеки життєдіяльності та цивільного захисту; діяти як відповідальний громадянин і брати участь у соціальному житті; реалізовувати свої права і обов'язки, усвідомлювати цінності громадянського суспільства та необхідність його сталого розвитку тощо (Педагог професійного навчання, 2022; Каленський, 2017).

Серед професійних компетентностей педагогів професійного навчання (за трудовою дією або групою трудових дій) вищеназваний стандарт до трудових функцій планування освітнього процесу відносить планування занять із професійно-теоретичної та професійно-практичної підготовки; планування освітнього процесу в нестандартних умовах. Трудова функція «Здійснення освітнього процесу» передбачає сформованості таких професійних компетентностей: формування змісту освітніх компонентів згідно з вимогами освітніх стандартів/програм; створення безпечного освітнього середовища за дотримання правил безпеки життєдіяльності, охорони праці та цивільного захисту тощо. Актуальною в означеному дослідженні є і трудова функція «Здійснення проєктної діяльності», оскільки за сучасного реформування професійної (професійно-технічної) освіти в Україні та залучення коштів Євросоюзу як у попередньо названий процес, так і в майбутню повоєнну відбудову України участь у проєктній діяльності стане неодмінною. Реалізація цієї трудової функції передбачає наявність таких професійних компетентностей педагогів професійного навчання: здатність здійснення проєктної діяльності у сфері освіти; реалізації національних та міжнародних проєктів у сфері освіти та партнерства (Kulalaieva et al., 2020).

Значущості в сучасних реаліях набуває і трудова функція «Консультавання з кар'єрного розвитку здобувачів освіти», котра передбачає сформованість у педагогів професійного навчання таких професійних компетентностей, як консультавання здобувачів освіти з кар'єрного розвитку; підтримування зв'язків з підприємствами, організаціями щодо планування кар'єрного розвитку здобувачів освіти (Педагог професійного навчання, 2022).

Усі виокремлені вище загальні й професійні компетентності педагогів професійного навчання передбачають, на нашу думку, сформованість їхньої правової компетентності як основи для правового здійснення та супроводження освітнього процесу з підготовки замовників освітніх послуг у закладах професійної освіти будівельної галузі.

З огляду на здійснений попередньо аналіз під *правовою компетентністю педагогів професійного навчання* розуміємо таке системне утворення, що інтегрує знання, уміння, навички, способи мислення, погляди, цінності, інші особисті якості щодо їхньої здатності володіти правом у професійно-педагогічній діяльності відповідно до переліку трудових функцій (професійних компетентностей за трудовою дією або групою трудових дій); усвідомлювати дієвість законів та підзаконних актів для реалізації навчальних і виховних функцій; розуміти принципи права учасників освітнього процесу та способи правового регулювання їхніх стосунків, формувати в здобувачів освіти правову компетентність (зокрема, з дотримання ними питань правового регулювання відносин на будівельному ринку за майбутньої динаміки розвитку будівництва в Україні).

Таким чином, здійснений нами аналіз законодавчих актів і нормативно-правових документів щодо розвитку правової компетентності педагогів професійного навчання закладів професійної освіти будівельної галузі підтвердив їхню системну розробленість.

Професійно-теоретично підготовка здобувачів освіти в закладах професійної освіти будівельної галузі передбачає формування високого рівня правової свідомості та володіння достатніми знаннями про систему сучасного законодавства. Особливої актуальності ця проблема набуває для повоєнного екоорієнтованого (Гайдук та ін., 2022; Каленський, 2022) відновлення України, у якому будівельній галузі відводиться значна роль.

### Список посилань

Каленський, А. А. (2017). Фахова передвища освіта: концептуальні засади стандартизації підготовки молодших спеціалістів. *Науковий вісник Національного ун-ту біоресурсів і природокористування України. Серія «Педагогіка. Психологія. Філософія»*, 277, 101-105.

Каленський, А. А. (2018). Методологічні підходи до стандартизації змісту професійної освіти. *Науковий вісник Інституту професійно-технічної освіти НАПН України. Професійна педагогіка*, 16, 27-33.

Каленський, А. А. (2022). Концептуальні засади екоорієнтованих педагогічних технологій у професійній (професійно-технічній) освіті. *Вісник Глухівського національного педагогічного університету імені Олександра Довженка. Серія: педагогічні науки*, 1(48), 87-94.

*Професійний стандарт. Педагог професійного навчання.* (2022). Київ: Інститут професійної освіти Національної академії педагогічних наук України. [https://register.nqa.gov.ua/uploads/0/521-pedagog\\_profesijnogo\\_navcanna.pdf](https://register.nqa.gov.ua/uploads/0/521-pedagog_profesijnogo_navcanna.pdf)

Верховна Рада України. (2014). *Про вищу освіту: Закон України № 1556-VII.* <https://zakon.rada.gov.ua/laws/show/1556-18#Text>

*Програма з відновлення України.* (2022). <https://www.kmu.gov.ua/news/prohrama-z-vidnovlennia-ukrainy-uriad-rozpodilyv-subventsiiu-na-realizatsiiu-83-proektiv-u-10-oblastiakh>

Верховна Рада України. (2017). *Про освіту: Закон України № 2145-VIII.* <https://zakon.rada.gov.ua/laws/show/2145-19#Text>

Верховна Рада України. (2012). *Про професійний розвиток працівників: Закон України № 4312-VI.* <https://zakon.rada.gov.ua/laws/show/4312-17#Text>

Верховна Рада України. (1998). *Про професійну (професійно-технічну) освіту: Закон України № 103/98-ВР.* <https://zakon.rada.gov.ua/laws/show/103/98-%D0%B2%D1%80#Text>

Кабінет Міністрів України. (2011). *Про затвердження Національної рамки кваліфікацій: постанова № 1341.* <https://zakon.rada.gov.ua/laws/show/1341-2011-%D0%BF#Text>

Кабінет Міністрів України. (2015). *Про затвердження переліку галузей знань і спеціальностей, за якими здійснюється підготовка здобувачів вищої освіти: постанова № 266*. <https://zakon.rada.gov.ua/laws/show/ru/266-2015-%D0%BF#Text>

*KSE: загальна сума прямих збитків, завдана інфраструктурі України через війну, перевищила \$150 млрд*. <https://kse.ua/ua/about-the-school/news/zagalna-suma-pryamih-zbitkiv-zavdana-infrastrukturi-ukrayini-cherez-viynu-za-pidsumkami-chervnyya-2023-roku-perevishhila-150-mlrd/>

Гайдук, О. В., Герлянд, Т. М., Каленський, А. А. & Пятничук, Т. В. (2022). *Розроблення й застосування екоорієнтованих педагогічних технологій для професійної підготовки майбутніх кваліфікованих робітників будівельної, аграрної галузей та сфери ресторанного господарства: методичний посібник*. ІПО НАПН України.

Радкевич, В. О., Пуховська, Л. П., Бородієнко, О. В., Радкевич, О. П., Базелюк, Н. В., Корчинська, Н. М. & Лей С. О. (2018). *Системи оцінювання якості професійної освіти і навчання в країнах Європейського Союзу: монографія*. Полісся.

Kulalaieva, N., Gerliand, T., Kalenskyi, A., Romanova, H., & Miroshnichenko, V. (2020). Monitoring and Usage of Project Technologies in Vocational (Vocational-Technical) Education Institutions. *BRAIN: Broad Research in Artificial Intelligence and Neuroscience*, 11(2), 243-259.

## РОЗВИТОК ШИРОТИ МИСЛЕННЯ МАЙБУТНІХ КВАЛІФІКОВАНИХ РОБІТНИКІВ ЗАСОБАМИ ВІЗУАЛІЗАЦІЇ ОСВІТНЬОГО ПРОЦЕСУ

**Світлана Онищенко,**

*викладач Державного навчального закладу «Куп'янський регіональний  
центр професійної освіти», Україна*

**Анотація.** Автор висвітлює досвід використання методів візуалізації професійного навчання майбутніх кваліфікованих робітників за професією «Електромонтер з ремонту та обслуговування електроустаткування».

**Ключові слова:** візуалізація навчання, професійна освіта, інтерактивна симуляція, лабораторія електрики, електромонтер з ремонту та обслуговування електроустаткування

## DEVELOPMENT OF THE BREADTH OF THINKING OF FUTURE QUALIFIED WORKERS BY MEANS OF VISUALIZING THE EDUCATIONAL PROCESS

**Svitlana Onishchenko,**

*teacher of the State Educational Institution "Kupyan Regional Center of Vocational  
Education", Ukraine*

**Abstract.** The author highlights the experience of using methods of visualization of professional training of future qualified workers in the profession "Electrical fitter for repair and maintenance of electrical equipment".

**Keywords:** training visualization, professional education, interactive simulation, electrical laboratory, electrician for repair and maintenance of electrical equipment

Освітній процес - є складний та багатогранний, який включає в себе взаємодію здобувачів освіти, викладачів, батьків та інших учасників освітнього середовища. Для успішного навчання та розвитку здобувачів освіти важливо не лише передавати знання, але й забезпечувати їх зрозуміння та усвідомлення.

Один зі способів зробити освітній процес більш доступним та ефективним - це використання візуалізації.

Візуалізація в освітньому процесі - це використання візуальних засобів, таких як діаграми, схеми, ментальні картини, мапи думок тощо, для представлення та передачі інформації, концепцій та ідей здобувачам освіти. Застосування візуальних матеріалів через інтерактивні технології, такі як відеопрезентації, анімації, віртуальна реальність тощо, стимулює здобувачів освіти до вивчення матеріалу та викликати їхній інтерес (рис.1).



Рис. 1. Візуальний матеріал

**Основні принципи та підходи до візуалізації в освіті включають:**

1. **Спрощення складних концепцій:** використання візуальних засобів допомагає здобувачам краще розуміти та уявляти складні концепції шляхом їх подачі в простій і доступній формі.

Наведу декілька прикладів:

- ✓ **Схематичне зображення процесу чи концепції.** Створення схематичного зображення електричної мережі з використанням символів та підписів для позначення компонентів, таких як провідники, вимикачі, розетки, плавких запобіжників тощо (рис.2). Це допоможе електромонтеру краще розуміти структуру електричної системи та ідентифікувати її елементи.



Рис.2. Приклад схематичного зображення до теми уроку: «Електроустановки. Виробництво, перетворення, розподіл і споживання електричної енергії»



- ✓ **Створення ментальної карти.** Створення ментальної карти - це процес візуалізації і структурування інформації за допомогою уявних карт або діаграм у мозку з метою кращого розуміння та запам'ятовування матеріалу. Основна ідея полягає в тому, щоб відобразити концепції, ідеї або дані у вигляді графічної моделі, що містить взаємозв'язки між ними (рис.3.). Це допомагає здобувачу освіти усвідомити структуру та організацію інформації, а також з'ясувати, як конкретні елементи взаємодіють один з одним. Створення ментальної карти може включати в себе використання різних візуальних елементів, таких як кольори, форми, лінії та символи, для позначення різних концепцій або зв'язків між ними. Це може бути корисним інструментом для навчання, допомагаючи здобувачам освіти легше усвідомити та запам'ятати складну інформацію.

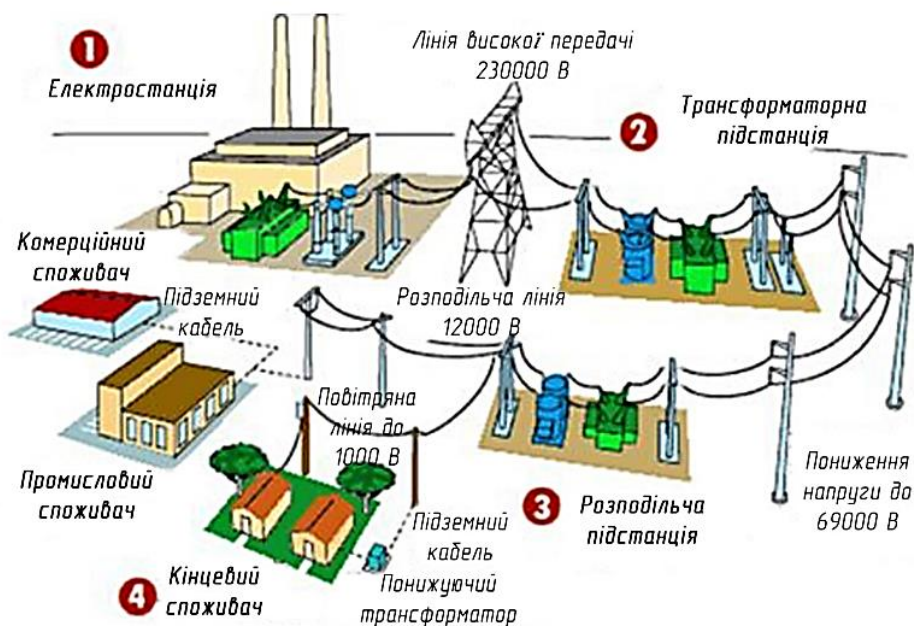

Рис. 3. Приклад створення ментальної карти з допомогою сервісу *Chatmind* до теми уроку: «Типи дефектів у електроустаткуванні»

- ✓ **Інтерактивні симуляції:** використання комп'ютерних програм або додатків для створення інтерактивних симуляцій електричних систем, де електромонтер може взаємодіяти з різними компонентами та спостерігати наслідки своїх дій це дозволяє отримати практичний досвід без реального ризику для електроустаткування. Наприклад, під час освітнього процесу використовую інтерактивний симулятор Phet "Лабораторія електрики" - це навчальний інструмент, спрямований на допомогу у вивченні основ електрики та електроніки (рис.4). Цей симулятор надає користувачам можливість експериментувати з різноманітними електричними схемами та досліджувати їх вплив на різні параметри системи.

### Основні функції та особливості "Лабораторії електрики":

**Симуляція реальних електричних схем:** Симулятор дозволяє користувачам створювати та маніпулювати різними електричними схемами, такими як кола зі змінними та постійними джерелами живлення, резисторами, конденсаторами та іншими елементами.

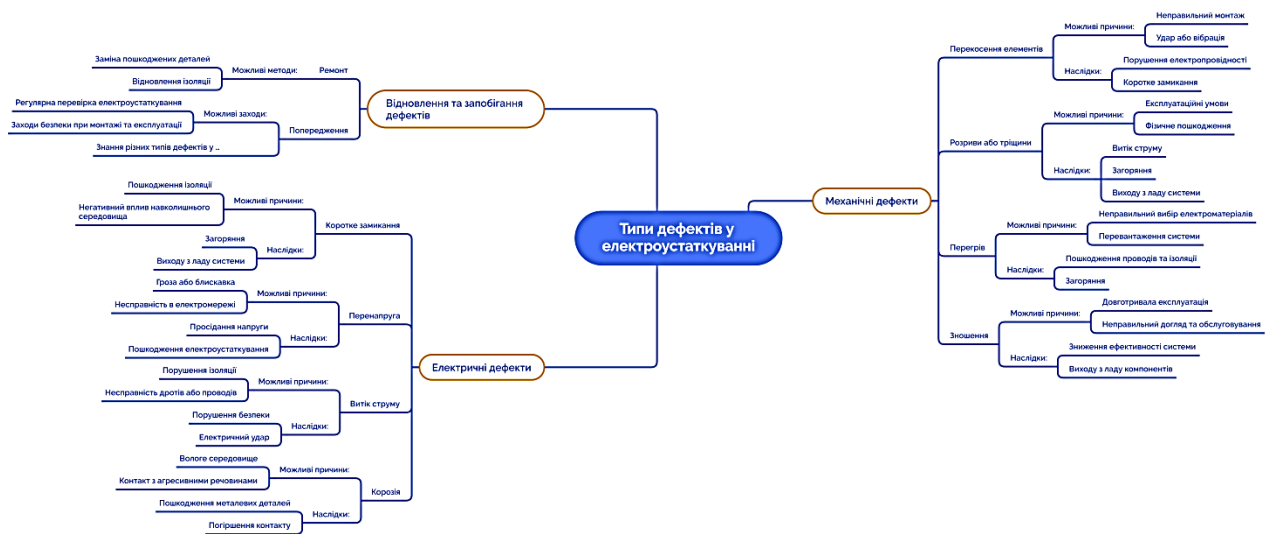
Графічне середовище зі схемами: Інтерфейс "Лабораторії електрики" містить зручний графічний редактор, що дозволяє користувачам швидко створювати та редагувати електричні схеми.

**Аналіз та вимірювання:** Симулятор обладнаний інструментами для вимірювання різних параметрів електричних схем, таких як напруга, струм, опір тощо. Користувачі можуть аналізувати ці дані та вивчати їх вплив на роботу системи.

**Навчальні матеріали:** До "Лабораторії електрики" можуть бути додані навчальні матеріали, такі як пояснювальні відео, інструкції та приклади, що допомагають користувачам краще розуміти принципи електрики та їх практичне застосування.

**Можливість віддаленого доступу:** Деякі версії симулятора можуть підтримувати віддалений доступ, що дозволяє користувачам використовувати його навіть з віддалених місць через Інтернет.

"Лабораторія електрики" створює інтерактивне середовище для вивчення електрики, що дозволяє здобувачам освіти отримати практичні навички та знання в цій області без необхідності використання дорогого обладнання та матеріалів.



Рис. 4. Приклад використання інтерактивної симуляції при вивченні теми уроку: «Постійний струм. Кола постійного струму»

2. **Стимулювання пам'яті:** візуальні матеріали допомагають підвищити запам'ятовування інформації, оскільки вони активізують різні зони мозку та роблять матеріал більш запам'ятовуваним.

В освітньому процесі візуалізація може відігравати ключову роль у підвищенні ефективності запам'ятовування інформації здобувачами освіти. Ось кілька способів, які я використовую в своїй роботі і які допомагають стимулювати пам'ять за допомогою візуальних засобів:

✓ **Використання зображень та діаграм:** замість того, щоб просто читати або слухати про певні поняття або процеси, здобувачам освіти надається можливість переглядати візуальні представлення цих понять: діаграми, схеми або ілюстрації, які можуть допомогти їм легше усвідомлювати складні процеси або концепції. Наприклад, при вивченні теми уроку «Монтаж електропроводок» наводжу здобувачам освіти схематичне зображення підключення електропроводки (рис. 5).

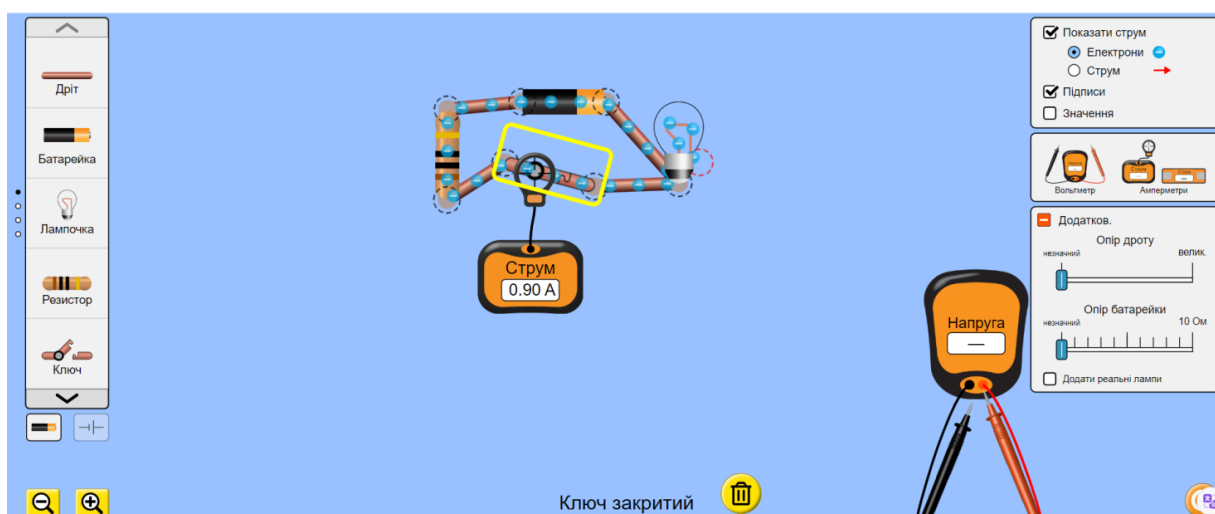

Рис. 5. Приклад використання зображень при вивченні теми: «Монтаж електропроводок»

Використання діаграм є потужним інструментом при вивченні будь-якої теми, оскільки вони допомагають візуалізувати дані, зв'язки та структуру інформації. Тому при вивченні теми «Самоіндукція» я пропоную здобувачам освіти розглянути графік залежності сили струму від температури (рис. 6.).

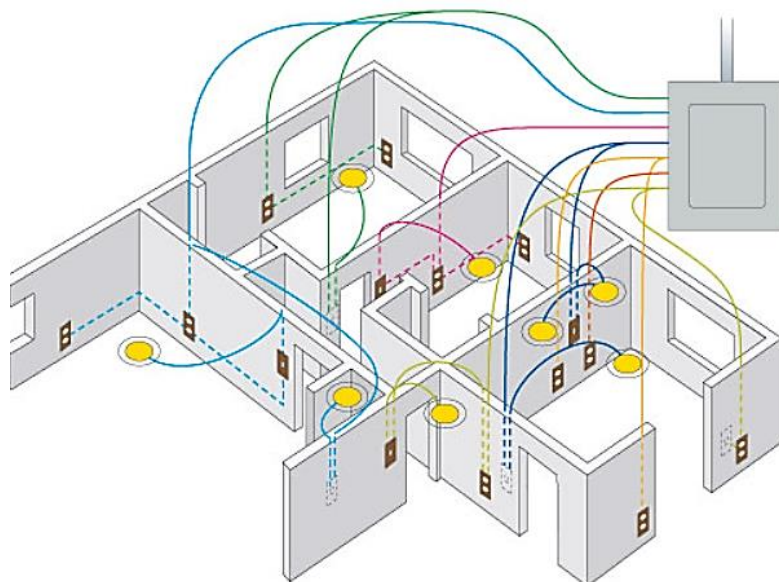

Рис. 6. Приклад використання діаграм при вивченні теми: «Самоіндукція»

✓ **Використання кольорів та символів:** використання різних кольорів та символів може допомогти створити асоціації та зв'язки між різними елементами інформації. Певні кольори можуть позначати різні категорії або важливість певних елементів, що полегшує їхнє розрізнення та запам'ятовування. Наприклад, при визначенні теми уроку «Монтаж електропроводок» пояснюю здобувачам освіти який колір дроту відповідає тому чи іншому призначенню електропроводки (рис.7). Використання кольорів у монтажі електропроводки є стандартизованим і допомагає забезпечити безпеку та ефективність електричної системи.



Призначення	Колірна мітка
Нуль	Блакитна
Земля	Жовто-зелена
Поєднаний захисний та робочий нуль	Зелена з блакитними мітками
Фаза	Чорна, коричнева, червона, сіра, фіолетова, рожева, біла, помаранчева, бірюзова

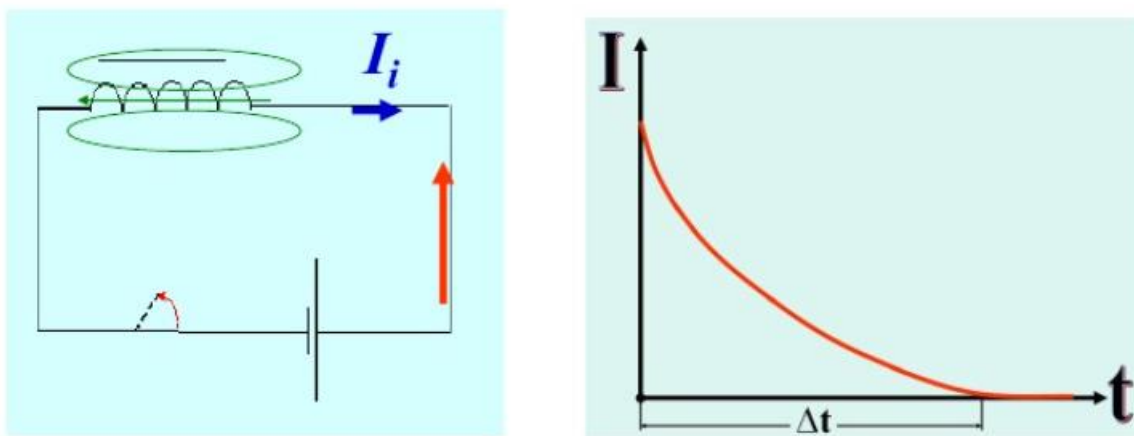
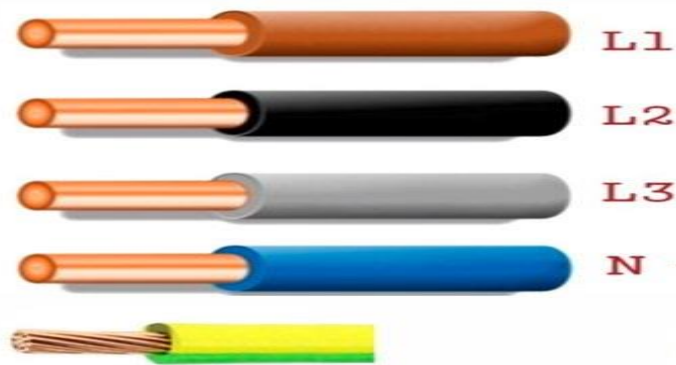

Рис. 7. Приклад використання кольорів при вивченні теми уроку: «Монтаж електропроводок»

✓ **Створення асоціацій:** візуальна інформація дозволяє здобувачам освіти створювати асоціації між концепціями або фактами. Наприклад, використання конкретних образів або схем може допомогти їм пов'язати новий матеріал зі своїми вже наявним знанням, що полегшує їхнє запам'ятовування.

При вивченні теми: «Умовні графічні позначення на електричних схемах» для кращого запам'ятовування привожу таку таблицю, де кожний елемент подаю у вигляді умовних позначень та зображень (рис.8).

Умовні позначення елементів електричних кіл		Умовні позначення елементів електричних кіл	
Зображення	Умове позначення	Зображення	Умове позначення

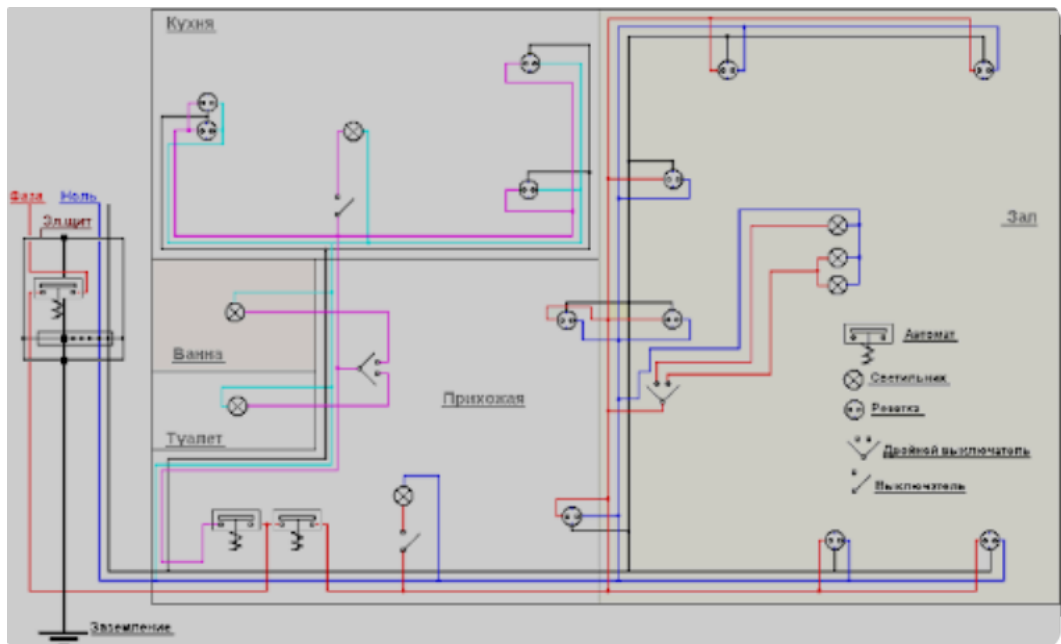
Рис. 8. Приклад створення асоціації при вивченні теми уроку: «Умовні графічні позначення на електричних схемах»

✓ **Використання повторення:** повторення візуальних матеріалів допомагає закріпити їх у пам'яті здобувачів освіти. Відтворення схем, діаграм або ілюстрацій декілька разів під час навчання може зміцнити пам'ять і забезпечити краще її запам'ятовування.

Для повторення та закріплення навчального матеріалу використовую програми Wordwall та Learning Apps, в яких можна до одного уроку згенерувати різноманітні цікаві для здобувачів освіти завдання (рис.9, 10).



Рис. 9. Приклад використання програми Wordwall для закріплення та повторення навчального матеріалу при вивченні теми уроку: «Організація електропостачання»



Рис. 10 Приклад використання програми Learning Apps для закріплення та повторення навчального матеріалу при вивченні теми уроку: «Призначення і класифікація електрозахисних засобів»

✓ **Використання анімацій:** різноманітність візуальних матеріалів (наприклад, фотографії, графіки, анімація) може допомогти стимулювати пам'ять, оскільки різні види інформації можуть бути краще засвоєні різними здобувачами освіти залежно від їхніх індивідуальних особливостей.

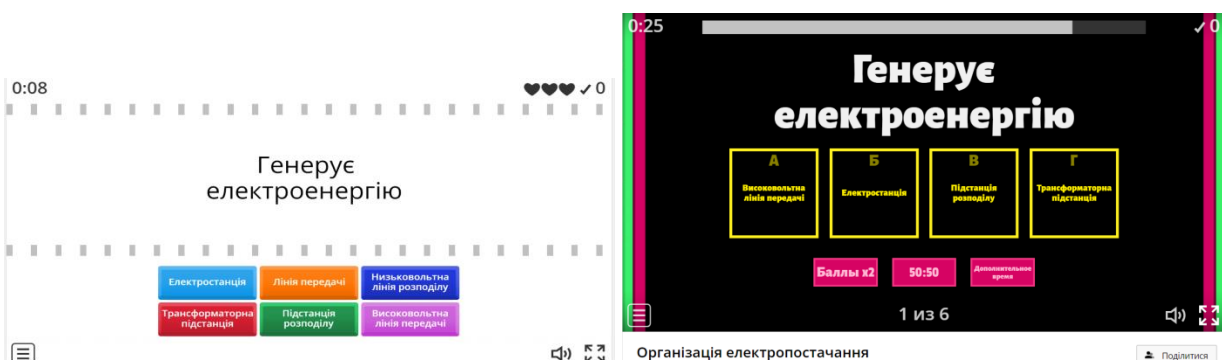
Ці стратегії візуалізації сприяють підвищенню пам'яті та роблять процес навчання більш ефективним і захопливим.

Наприклад, при вивченні теми уроку «Загальні відомості про електричні машини» використовую анімацію, що демонструє роботу щіткового електродвигуна постійного струму (рис. 11).



Рис. 11 Приклад використання анімації, що демонструє роботу щіткового електродвигуна постійного струму при вивченні теми уроку: «Загальні відомості про електричні машини»

При вивченні теми уроку: «Обертове магнітне поле. Принцип дії та будова асинхронних двигунів з короткозамкненим ротором» за допомогою анімації демонструю картину руху магнітного поля під час роботи асинхронного двигуна (рис. 12).

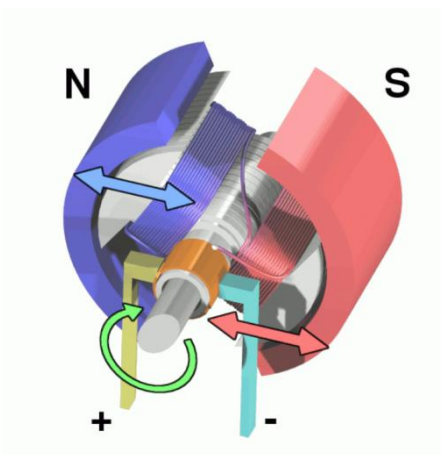

Рис. 12. Приклад анімації при вивченні теми уроку: «Обертове магнітне поле. Принцип дії та будова асинхронних двигунів з короткозамкненим ротором»

3. **Розвиток творчого мислення:** візуальне представлення інформації стимулює творче мислення здобувачів освіти, дозволяючи їм знаходити альтернативні шляхи розуміння та використання знань.

Розвиток творчого мислення в освітньому процесі відіграє важливу роль у стимулюванні здобувачів освіти до пошуку нових ідей, розв'язання проблем та створення нових продуктів чи концепцій. Ось декілька способів, які я використовую у своїй роботі:

✓ **Стимулювання інтересу:** коли здобувачі освіти бачать ідеї, представлені візуально, вони можуть краще зрозуміти та уявити їх, що стає причиною їхнього зацікавлення та бажання дізнатися більше. Наприклад, яскраві та динамічні анімації, короткі відеоролики можуть привернути увагу здобувачів освіти та зробити процес навчання більш захоплюючим.

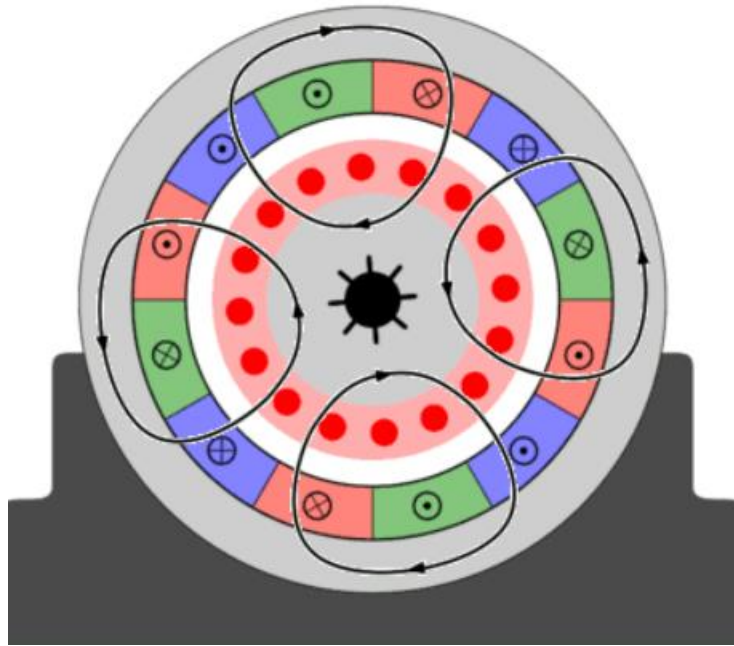
Крім того, візуалізація може викликати в здобувачів освіти певні питання або проблеми, які вони можуть бажати розібрати детальніше. Це стимулює їхню активність у навчальному процесі та розвиток їхньої творчості, оскільки вони починають задумуватися над можливими варіантами вирішення проблеми або питання, шукаючи нові та оригінальні шляхи розв'язання. Такий підхід дозволяє стимулювати креативне мислення та розвивати творчі здібності.



Рис. 13. Приклад використання бук-трейлера для мотивації навчальної діяльності при вивченні теми уроку: «Монтаж електропроводок» за допомогою програми Clideo

✓ **Створення альтернативних поглядів:** наприклад, при вивченні теми уроку: «Повітряні лінії електропередач» пропоную учням наступну проблемну ситуацію (рис. 14):

**У МІСЦЕВОСТІ, ДЕ МЕШКАЮТЬ ЖИТЕЛІ, ВИНИКЛА НЕОБХІДНІСТЬ В БУДІВНИЦТВІ НОВОЇ ПОВІТРЯНОЇ ЛІНІЇ ЕЛЕКТРОПЕРЕДАЧІ ДЛЯ ПІДКЛЮЧЕННЯ ДО ЕЛЕКТРИЧНОЇ МЕРЕЖІ. ПРОТЕ ВИБІР МІСЦЯ ДЛЯ ПРОКЛАДАННЯ ЛІНІЇ СТАЄ ОБ'ЄКТОМ КОНФЛІКТУ МІЖ МІСЦЕВИМИ ЖИТЕЛЯМИ ТА ВЛАДОЮ. ДЕЯКІ МЕШКАНЦІ ОБЛАШТОВАНОЇ ТЕРИТОРІЇ ВИСТУПАЮТЬ ПРОТИ БУДІВНИЦТВА, ВКАЗУЮЧИ НА МОЖЛИВІСТЬ НЕГАТИВНОГО ВПЛИВУ НА ДОВКІЛЛЯ, ЗОКРЕМА НА ЛАНДШАФТ, ЕКОЛОГІЮ ТА ЗДОРОВ'Я ЛЮДЕЙ. ВОНИ СТВЕРДЖУЮТЬ, ЩО ПОВІТРЯНІ ЛІНІЇ МОЖУТЬ ПОШКОДИТИ ПРИРОДНІ ЕКОСИСТЕМИ, ВПЛИНУТИ НА РІВЕНЬ ШУМУ ТА ВІЗУАЛЬНИЙ КОМФОРТ, А ТАКОЖ СТВОРИТИ НЕБЕЗПЕКУ ДЛЯ ЗДОРОВ'Я ЧЕРЕЗ МОЖЛИВІСТЬ АВАРІЙ.**

**З ІНШОГО БОКУ, ВЛАДА ТА ЕНЕРГЕТИЧНІ КОМПАНІЇ АРГУМЕНТУЮТЬ НЕОБХІДНІСТЬ БУДІВНИЦТВА НОВОЇ ЛІНІЇ ЕЛЕКТРОПЕРЕДАЧІ ТИМ, ЩО ВОНА ЗАБЕЗПЕЧИТЬ ЕФЕКТИВНІШЕ ЕЛЕКТРОПОСТАЧАННЯ РЕГІОНУ, ПОКРАЩИТЬ ЯКІСТЬ ЖИТТЯ МЕШКАНЦІВ ТА СПРИЯТИМЕ РОЗВИТКУ ЕКОНОМІКИ.**

Рис. 14. Приклад проблемного завдання при вивченні теми уроку «Повітряні лінії електропередач»

Ця проблемна ситуація потребує об'єктивного аналізу різних аспектів, таких як екологічний вплив, ефективність електропостачання, соціальні та економічні переваги та



можливі ризики, щоб знайти оптимальне рішення, яке задовольнило б потреби усіх зацікавлених сторін.

✓ **Підтримка групової роботи:** візуальні матеріали можуть бути використані для підтримки групової роботи в освітньому процесі. Коли здобувачі освіти працюють разом у групі, використання візуальних матеріалів може допомогти їм краще спілкуватися та спільно розв'язувати проблеми. Ось як це працює:

- **Обмін ідеями:** візуальні матеріали можуть служити як засіб для представлення та обговорення ідей в групі. Наприклад, діаграми, схеми або графіки можуть стати основою для обговорення певної теми або завдання.

- **Колективне розв'язання проблем:** група може використовувати візуальні матеріали для аналізу та розв'язання складних проблем. Наприклад, вони можуть використовувати схеми або ментальні карти для розгляду різних аспектів проблеми та пошуку оптимальних рішень.

- **Стимулювання креативності:** використання візуальних матеріалів може стимулювати креативність та інноваційність в групі. Це сприяє виникненню нових ідей та рішень, які можуть бути запропоновані різними учасниками групи.

Прикладом групової роботи є використання квестів (рис.15). Їх можна використовувати як в урочний так і в позаурочний час. Це ефективний метод для залучення здобувачів освіти та збільшення їхньої зацікавленості та активності в процесі навчання. Наприклад, при проведенні тижня професії «Електромонтер з ремонту та обслуговування електроустаткування» пропонуємо здобувачам освіти пройти квест. Переможцем стає та навчальна група яка набере найбільше балів.



Рис. 15. Приклад використання квесту для стимулювання креативності при проведенні тижня професії «Електромонтер з ремонту та обслуговування електроустаткування»

Отже, підтримка групової роботи за допомогою візуальних матеріалів дозволяє студентам ефективно співпрацювати, обмінюватися ідеями та спільно вирішувати проблеми, що сприяє більш глибокому розумінню теми та розвитку комунікативних навичок.

✓ **Пошук інноваційних рішень:** розвиток творчого мислення через візуалізацію допомагає здобувачам освіти розкрити свій потенціал у сфері творчості та стимулює їх до досягнення нових вершин у навчанні та розвитку.

Візуальні матеріали можуть бути використані для проведення експериментів та досліджень в освітньому процесі, що дозволяє здобувачам самостійно досліджувати та вирішувати проблеми, що сприяє розвитку їхнього творчого мислення.

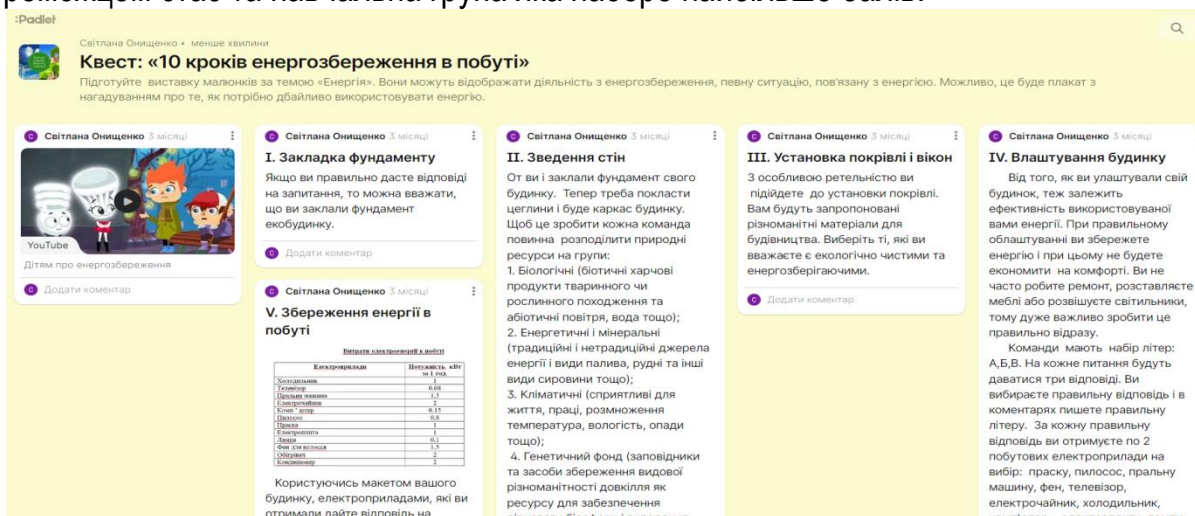
Наприклад, при вивченні теми уроку: «Електроустановки, їх класифікація та призначення» задаю здобувачам освіти наступне творче завдання (рис. 16.):

**ТВОРЧЕ ЗАВДАННЯ:**  
 УЯВІТЬ СЕБЕ В РОЛІ ВІНАХІДНИКА ЧИ ДИЗАЙНЕРА ЕЛЕКТРОЕНЕРГЕТИЧНИХ РІШЕНЬ У СВІТІ, ДЕ ТЕХНОЛОГІЇ РОЗВИВАЮТЬСЯ ШВИДКО, А СТАЛІСТЬ ТА ВІДНОВЛЮВАНА ЕНЕРГІЯ СТАЮТЬ ВСЕ БІЛЬШ ВАЖЛИВИМИ. ВАШЕ ЗАВДАННЯ – СТВОРИТИ КОНЦЕПЦІЮ ІННОВАЦІЙНОГО ПРОЕКТУ, ЯКИЙ МОЖЕ ВДОСКОНАЛИТИ ЧИ ТРАНСФОРМУВАТИ ЕЛЕКТРОЕНЕРГЕТИКУ.

**АЛГОРИТМ ВИКОНАННЯ ЗАВДАННЯ:**

- вивчіть поточні технології та тенденції у сфері електроенергетики.
- розгляньте виклики, з якими стикається галузь, такі як забруднення, нестабільність електромережі тощо.
- придумайте ідею новаторського енергетичного рішення. це може бути новий тип батареї, метод зберігання або трансформації енергії, або навіть інтеграція з іншими галузями, такими як інтернет речей чи медичні технології.
- опишіть ваш проект детально, включаючи принцип його роботи, переваги перед існуючими технологіями та його потенційні виклики.
- створіть візуальні матеріали, такі як схеми, малюнки чи прототипи, щоб краще представити вашу ідею.
- обґрунтуйте, чому ваш проект є важливим у вирішенні проблем електроенергетики та як він може покращити ефективність та сталість.
- виділіть ключові інновації та унікальні характеристики вашого проекту.
- розгляньте можливі перешкоди та шляхи вирішення проблем для успішної реалізації вашого проекту



Рис. 16. Приклад завдання для розвитку творчого мислення при вивченні теми уроку: «Електроустановки, їх класифікація та призначення»

## Значення використання візуальних матеріалів у освітньому процесі

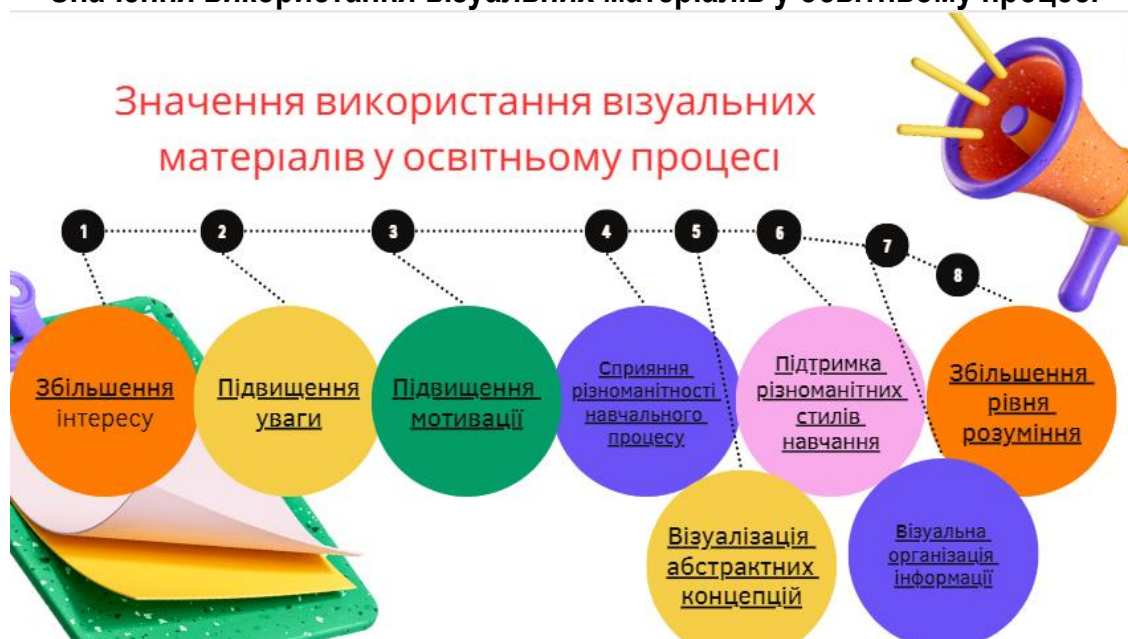

- **Збільшення інтересу:** візуальні матеріали можуть зацікавити здобувачів освіти та зробити навчання цікавішим і захоплюючим.

- **Підвищення уваги:** використання візуальних матеріалів може допомогти зберегти увагу здобувачів освіти під час навчання. Яскраві ілюстрації або діаграми можуть зробити матеріал більш доступним і привабливим, що допомагає уникнути відволікання та зберегти концентрацію.

- **Підвищення мотивації:** візуальні матеріали можуть викликати емоційну реакцію здобувачів освіти та підвищити їхню мотивацію до навчання.

- **Сприяння різноманітності навчального процесу:** Використання різноманітних візуальних матеріалів дозволяє адаптувати навчання до потреб різних типів здобувачів освіти. Деякі з них краще реагують на відео, інші - на ілюстрації чи діаграми, тому різноманітність візуальних матеріалів допомагає залучити широкий спектр здобувачів освіти.

- **Підтримка різноманітних стилів навчання:** використання візуалізації у навчальному процесі дозволяє викладачам адаптувати навчання до потреб різних здобувачів освіти, забезпечуючи підтримку різноманітних стилів навчання та забезпечуючи краще засвоєння матеріалу кожним здобувачем освіти.

- **Збільшення рівня розуміння:** використання візуальних матеріалів у навчальному процесі допомагає здобувачам освіти краще усвідомлювати взаємозв'язки між різними концепціями та явищами, що сприяє поглибленому розумінню матеріалу.

- **Візуальна організація інформації:** Візуальні матеріали можуть відобразити складні концепції та взаємозв'язки між ними в зрозумілій та логічній формі. Це допомагає здобувачам освіти бачити структуру матеріалу та його компоненти, що полегшує їхнє усвідомлення.

- **Візуалізація абстрактних концепцій:** Деякі концепції можуть бути абстрактними та важкими для уявлення без візуальних ілюстрацій. Візуальні матеріали можуть перетворити ці абстрактні ідеї в конкретні образи, що допомагає здобувачам освіти краще їх розуміти.

Отже, візуалізація освітнього процесу відіграє ключову роль у зрозумінні, аналізі та вдосконаленні освітніх систем. На основі візуальних зображень та даних можна отримати глибше розуміння ефективності навчання, структури програм, учнівських досягнень та потреб. Візуалізація дозволяє стежити за прогресом, ідентифікувати тенденції та проблеми, а також сприяє прийняттю обґрунтованих рішень для поліпшення якості освіти.

## ПІДПРИЄМНИЦЬКА ОСВІТА ЯК СКЛАДОВА ОСВІТНЬОЇ ПОЛІТИКИ УКРАЇНИ

**Валерій Орлов,**

*доктор педагогічних наук, професор,  
головний науковий співробітник лабораторії професійної кар'єри  
Інституту професійної освіти НАПН України, м. Київ, Україна  
<https://orcid.org/0000-0002-1843-390X>*

**Анотація.** У публікації висвітлено результати аналізу стану, мети і завдань підприємницької освіти в Україні та її місця в європейському економічному й освітньому просторі. Звертається увага на те, що основою національної освітньої політики є положення щодо профорієнтації, інформування населення про ринок праці й активне навчання підприємництва, ефективних механізмів консультування з молодіжного підприємництва і пошуку роботи, програми працевлаштування, громадські роботи та комунальні послуги, інші заходи, що забезпечують успішність підготовки здобувачів освіти до підприємницької діяльності. Акцентується на актуальних методологічних підходах до визначення ролі та значення консультування з молодіжного підприємництва в Україні й світі.

**Ключові слова:** підприємництво, професійна (професійно-технічна) освіта, підприємницька діяльність, кар'єрне зростання, підприємницька освіта, метод консультування.

## ENTREPRENEURIAL EDUCATION AS A COMPONENT OF THE EDUCATIONAL POLICY OF UKRAINE

**Valery Orlov,**

*doctor of pedagogical sciences, professor, chief researcher of the professional  
career laboratory of the Institute of Professional Education of the National Academy  
of Sciences of Ukraine, Kyiv, Ukraine*

**Abstract.** The publication highlights the results of the analysis of the state, goals and objectives of entrepreneurial education in Ukraine and its place in the European economic and educational space. Attention is drawn to the fact that the basis of educational policy in Ukraine includes elements of career guidance, informing about the labor market and active entrepreneurship training, consulting on youth entrepreneurship and job search, employment programs, public works and communal services, employment subsidies that ensure the implementation of programs preparation for entrepreneurial activity. In particular, the difference in methodological approaches to determining the role and importance of youth entrepreneurship counseling in Ukraine and the world is highlighted.

**Keywords:** entrepreneurship, entrepreneurial activity, career growth, entrepreneurial education, consulting method.

Соціально-економічні чинники сучасного етапу цивілізаційного становлення незалежної Української держави спонукають громадян до ділової активності, вираження особистої творчої позиції, вияву підприємницьких якостей, тобто максимального зосередження зусиль на здійсненні істотного внеску в соціально-економічний поступ, зокрема створення місць працевлаштування населення, досягнення успіху в професійній діяльності, створенні сприятливих умов для кар'єрного зростання й успішної підприємницької діяльності на засадах економічної свободи. Важливо зазначити, що

соціально-економічна і політична нестабільність українського суспільства в умовах воєнного стану зумовлює зростання безробіття та падіння рівня життя населення. З-поміж причин економічної кризи вирізняється особлива складність ситуації вітчизняного ринку праці, технологічна застарілість виробництва, переважання традиційних моделей, методів і технологій економічного розвитку.

Успішне подолання кризових явищ можливе, якщо в суспільстві сформується ціннісні пріоритети, узгоджені з новітніми європейськими стандартами. Одним із таких пріоритетів є ставлення до підприємництва, зокрема молодіжного підприємництва, як до визначального напрямку повоєнної відбудови і розвитку вітчизняної економіки, зростання добробуту громадян України. Розуміння важливості розвитку підприємництва знаходить свій відбиток у стратегічних цілях розвитку на національному та регіональному рівнях. Національна економічна стратегія розвитку України на період до 2030 року враховує розвиток підприємництва як один із «важливих наскрізних напрямів» проте про підприємницьку освіту, як одну з базових умов розвитку самого підприємництва, у документі не згадується (Національна економічна стратегія, 2021). Інвестування у підприємницьку освіту, на думку багатьох сучасних дослідників, має високий рівень «повернення на інвестиції» у майбутньому, й позитивно діє як у короткостроковій, так і у довгостроковій перспективі не тільки відносно здобувача освіти, а також відносно громади, до якої він належить; як результат такого інвестування очікується розвиток компетентностей, ефективна діяльність та високі доходи (Бухаріна, 2018).

В Українській державі за сучасних економічних умов, розвиток підприємницької освіти, особливо у контексті мотивації молоді до започаткування власного бізнесу, розробки підприємницьких ідей та розвитку підприємництва має всі підстави стати основним напрямом освітньої політики щодо розвитку та відбудови економіки України. Сприятливі вирішенню проблем як економічного, так і соціального характеру має підприємницька освіта.

Під час воєнного стану і у післявоєнний період подолання кризи в Україні, створення освітніх хабів знань у співпраці з владними структурами є результатом розуміння важливості підприємницької освіти, її ролі та місця у трансформації бізнесу, малого підприємництва та економічних галузей країни в цілому. Водночас ми не можемо погодитись із тим, що підприємницька освіта є «ефективним засобом розвитку підприємництва, збереження економіки та її майбутнього шляхом реалізації новітніх ідей для життєдіяльності малого та середнього бізнесу» (Гончаренко, 2022).

Освітня галузь, і зокрема її професійна (професійно-технічна) ланка, має інші цілі й завдання. Освіта не може безпосередньо впливати на розвиток економіки. Такі заяви спочатку активізують рівень очікувань суспільства, а в подальшому дискредитують підприємницьку освіту як напрям, який не виправдав себе, хоча для її реалізації було докладено значні зусилля науково-педагогічної спільноти, зокрема, обґрунтовано й створено сприятливі педагогічні умови для вивчення в усіх закладах П(ПТ)О основ підприємництва і фінансової грамотності, розроблено та реалізовано відповідні методики й технології формування підприємницької компетентності, а в результаті самі розчарування.

Освіта може вплинути на зростання кількості вмотивованих осіб з достатнім і високим рівнями підприємницької компетентності, але вона не спроможна безпосередньо впливати на податкову політику, політику фінансування стартапів тощо. Зауважимо, що

далеко не кожний випускник закладу професійної (професійно-технічної) освіти в силу своїх природних можливостей може стати підприємцем. Тому важливою і гуманною метою підприємницької освіти, в умовах різного рівня освітніх закладів, має бути забезпечення для кожного здобувача П(ПТ)О сприятливих можливостей щодо усвідомлення ним власного професійного й кар'єрного майбутнього – «бути чи не бути йому підприємцем».

В основу освітньої політики в Україні закладені елементи профорієнтації, інформування про ринок праці та активного навчання підприємництва, консультування з молодіжного підприємництва і пошуку роботи, програми працевлаштування, громадські роботи та комунальні послуги, субсидії на працевлаштування, що забезпечують виконання програм підготовки до підприємницької діяльності. Сприяння ж молодіжному підприємству має потенціали соціального розвитку, оскільки це дає молоді можливість підвищити свій рівень захисту від безробіття та забезпечення самозайнятості, створення робочих місць для інших, тим самим підвищуючи свій рівень життя стандартів і тих, хто їх оточує, одночасно зменшуючи бідність і створюючи стійкі засоби до існування.

Підприємницька освіта в ЄС і США, а також багатьох країн Азії і африканського континенту спрямована на розвиток у молоді здатності створювати соціальні, культурні чи економічні цінності. Вважається, що набуття досвіду для критичного та творчого мислення, вирішення складних проблем, ведення переговорів, спілкування та лідерства може сприяти розвитку підприємницького мислення майбутніх фахівців.

Вивчення кращих світових практик підприємницької освіти є підставою для узагальнення її мети, що полягає в інформуванні учнівської молоді про важливість підприємництва, надаючи змогу збагнути, чи підприємництво є для них бажаним і забезпечити розвиток їхніх підприємницьких навичок (наприклад, визнання можливостей бізнес-планування, проведення пілотного проєкту підприємств), що дозволить їм розвивати підприємницьку компетентність, яка може бути ключем для остаточного вирішення питання: «шукати можливості для заснування власного (майбутнього) бізнесу або присвятити себе роботі в якості найманого працівника» (Maisaroh, 2019). За результатами досліджень проведених під егідою міжнародної Організації економічного співробітництва та розвитку (Organisation for Economic Cooperation and Development (OECD) стверджується, що підставою для актуалізації підприємницької освіти в зарубіжних країнах ЄС є вирішення проблем на ринку праці. Йдеться про молодих людей, які не розвинули в собі необхідні знання, навички чи здібності, достатні, щоб сформулювати судження про бажаність та доцільність їхньої участі у підприємницькій діяльності.

Проблема пов'язана ще й з тим, що дуже складно оцінити кількість та якість підприємницької освіти. За даними ЄС та ОЕСР В Європі існує велике коло постачальників послуг корпоративної освіти (наприклад, школи, університети, коледжі, добровільні організації). Впроваджено значну кількість програм, що декларують різні цілі та відображають різний зміст (наприклад, підвищення обізнаності щодо підприємництва, бажаність чи здійсненність участі у підприємстві або орієнтація на працевлаштування).

У сучасному науково-освітньому просторі напрацьовано численні підходи, методи, методики, прийоми і стилі консультування, окремі з яких часто використовують у практиці консалтингового консультування. Наприклад, спеціальний метод, що застосовується для швидкого виявлення фактів – психологічне тестування – може застосовуватися для виявлення і розвитку підприємницьких якостей кожного зі студентів (це дає змогу визначити найбільш прийнятні завдання для виконання конкретним здобувачем освіти).

Таким чином можна утворити конкурентоздатну команду, кожний учасник якої знаходитиметься на своєму місці і з захопленням виконуватиме призначене йому завдання або надану йому соціальну роль.

Нагадаємо, що консультація є складовою частиною системи професійної орієнтації, що проводиться з урахуванням фізичних та психологічних особливостей респондента, його загальних і професійних інтересів, схильностей і здібностей, загальної та професійної підготовки, медичних і психологічних вимог до працівника даної професії, а також зведених даних про попит на робочу силу, можливості працевлаштування і навчання за тими чи іншими професіями й спеціальностями.

Метод консультування розуміємо як загальну схему, розроблену з урахуванням узагальненого досвіду результативних консультацій цього виду, що дає змогу скласти відповідну програму дій. Зважаючи на це, вважаємо за доцільне, щоб кожний педагог закладу професійної (професійно-технічної) освіти опанував методику, методичний інструментарій (методичну базу), а також методологію та технологію консультування.

Вивчення й узагальнення теоретичних досліджень і зарубіжного практичного досвіду дозволяє позиціонувати методику консультування як сукупність коректних у методичному відношенні директив, що визначають методи, способи та прийоми дій, спрямовані на досягнення поставлених цілей. У такому контексті методичний інструментарій (методичну базу) розглядаємо як сукупність методик, якими має оволодіти викладач-консультант.

Технологія консультування з молодіжного підприємництва, на нашу думку, – це сукупність методів, способів, прийомів перетворення предмета праці у бізнес-продукт із використанням конкретних технічних і програмних засобів у певній послідовності дій (етапів, фаз, операцій, переходів) (Bazyl, & Orlov, 2022). Технології існують у виробничій, операційній та інтелектуальній діяльності людини й обумовлюються як прийнятою методологією, так і рівнем розвитку засобів праці. На сьогодні технології консультування з молодіжного підприємництва – це, переважно, інформаційні технології і формуються самостійно кожним викладачем-консультантом. Водночас зауважимо, що в консультуванні широко громадські активісти, викладачі-консультанти застосовують методи із соціології, психології, статистики, математики та інших наук, а тому їх зміст (інтерв'ювання, опитування, тестування, синтез, прогнозування, спостереження, групова робота, ділові ігри, експертні оцінки, мозкова атака, дерево цілей, граф проблем та ін.) найбільш повно висвітлюється у спеціальній літературі.

Як показує досвід, консультування найчастіше здійснюють у форматі тривалих у часі (від кількох днів до кількох місяців) консультаційних проєктів, а не як надання усних, разових порад. Іноді спільна успішна робота зі студентами щодо реалізації бізнес-проєктів може стати багаторічною і продовжуватися у післядипломний період становлення молодих підприємців (Базиль та ін., 2022).

Майбутні підприємці – випускники закладів професійної освіти – мають бути підготовленими до активної праці в складних соціально-економічних і психологічних умовах. Тому ще однією проблемою є здійснення психологічного консультування. Зазначений тип консультування передбачає, перш за все, аналіз конкретних ситуацій, що виникають у процесі підприємницької, бізнес-діяльності, та допомогу майбутньому підприємцеві у прийнятті найбільш адекватних рішень. Психологічне консультування з молодіжного підприємництва спрямовуємо на актуалізацію й усвідомлення майбутнім

суб'єктом бізнесу тих якостей своєї індивідуальності, що впливають на його роботу (бізнес) та особистісний розвиток. Таким чином у кожного здобувача професійної освіти з'являється можливість адекватно оцінити себе, як професіонала в бізнесі з позиції критеріїв психологічної науки та вимог реалій сьогодення, побачити нові напрями і шляхи досягнення своїх цілей і визначити конкретні психологічні методи і прийоми для реалізації свого потенціалу.

### Список посилань

Bazyl, L., & Orlov, V. (2022). Innovative consulting technologies for youth entrepreneurship in the professional education system. In O. Nestorenko, I. Ostopolets (Eds), *Modern technologies for solving actual society's problems: monographs*, (pp. 64-74). Publishing House of Katowice School of Technology. <http://surl.li/gumuk>

Maisaroh, M. (2019). Study of Entrepreneurial Characteristics on the Success of SME Businesses. *Journal of Economics, Business and Accounting*, 21, 1-13. <https://doi.org/10.32424/jeba.v21i2.1318>

Базиль, Л. О., Байдулін, В. Б., Гриценюк, І. А., Єршова, Л. М., Орлов, В. Ф., Савченко, М. О., & Теловата, М. Т. (2022). *Молодіжне підприємництво в умовах воєнного стану: практичний поради́ник*. ІПО НАПН України.

Бухаріна, Л. М. (2018). Підприємницька освіта як передумова розвитку економіки на регіональному рівні. *Підприємницька модель економіки та управління розвитком підприємства: тези І Міжнародної науково-практичної конференції*. ЖДТУ. <https://conf.ztu.edu.ua/wp-content/uploads/2018/12/498.pdf>

Гончаренко, І., Шкарабан, Т., & Лозова, А. (2021). Підприємницька освіта: актуальність в умовах війни та повоєнного стану. *Проблеми інтеграції освіти, науки та бізнесу в умовах глобалізації: тези доповідей учасників конференції*. Київський національний університет технологій та дизайну. [https://er.knutd.edu.ua/bitstream/123456789/20217/1/PIONBUG\\_2022\\_P064-065.pdf](https://er.knutd.edu.ua/bitstream/123456789/20217/1/PIONBUG_2022_P064-065.pdf)

Верховна Рада України. (2021). *Національна економічна стратегія розвитку України на період до 2030 року*. <https://zakon.rada.gov.ua/laws/show/179-2021-%D0%BF#Text>



## ЗАРУБІЖНИЙ ДОСВІД ОБМІНУ ЗНАННЯМИ МІЖ ПЕДАГОГІЧНИМИ ПРАЦІВНИКАМИ В ЗАКЛАДАХ ВИЩОЇ ОСВІТИ

**Анна Остапенко,**

*доктор філософії, науковий співробітник лабораторії  
науково-методичного супроводу підготовки фахівців у коледжах і  
технікумах Інституту професійної освіти НАПН України,  
Київ, Україна  
<https://orcid.org/0000-0002-2669-7227>*

**Анотація.** У тезах показано міжкультурне дослідження обміну знань між педагогічними працівниками. Було взято статті між двома континентами (Північної Америки та Азії). У тезах зроблено порівняння учених між їхніми дослідженнями котрі проводилися в країнах (США та Малайзії), проаналізовано причини чому обмін знань між педагогічними працівниками в Зкладах вищої освіти не достатньо досліджено та вказано головні фактори чому педагоги неохоче обмінюються знаннями.

**Ключові слова:** професійна компетентність, обмін знаннями, результати дослідження, педагогічні працівники.

## FOREIGN EXPERIENCE OF KNOWLEDGE EXCHANGE BETWEEN EDUCATORS AT HIGHER EDUCATION INSTITUTIONS

**Anna Ostapenko,**

*Doctor of Philosophy, Research Officer Laboratory of Scientific and Methodological  
Support for Specialists Training at Colleges and Technical Schools Institute of Vocational  
Education of the NAES of Ukraine, Kyiv, Ukraine*

**Abstract.** The theses showed a cross-cultural study of knowledge exchange between educators. Articles were taken between the two continents (North America and Asia). The theses compare scientists between their researches conducted in countries (USA and Malaysia), analyze the reasons why the exchange of knowledge between educators in higher education institutions is not sufficiently investigated and indicate the main factors why educators are reluctant to exchange knowledge.

**Keywords:** professional competence, knowledge exchange, research results, educators.

Дослідниками з Малайзії проаналізували наукові статті про обмін знаннями між педагогічними працівниками у Зкладах вищої освіти, результати показали, що обмін знаннями ще не достатньо досліджено. Було відібрано та синтезовано 558 статей, включаючи електронну та паперову базу даних пошуку. З отриманих даних виділили три групи передумов: індивідуальні, організаційні та технологічні фактори. Технологічні фактори були недостатньо вивчені порівняно з індивідуальними та організаційними факторами. Зокрема, вченими докладено більше зусиль для вивчення зовнішніх і внутрішніх переваг обміну знаннями, організаційної культури та підтримки керівництва з боку коледжів тоді як витрати на обмін знаннями, організаційної структури та факторів пов'язані з технологіями, обговорюються рідко. Отримані результати дали змогу керівництву коледжів розробити відповідні стратегії для сприяння обміну знаннями між викладачами, оскільки обмін знаннями у вищій освіті є новою сферою навчання,

технологічні фактори обміну знаннями були недостатньо вивчені, витрати на обмін знаннями рідко перевірялися та відсутність послідовності в обміні знаннями (Fan & Beh, 2024).

Учені зі США розглядали якісні та кількісні дослідження обміну знаннями на індивідуальному рівні. На основі огляду літератури дослідники розробили основу для досліджень обміну знаннями. Структура мала п'ять напрямків дослідження обміну знаннями: організаційний контекст, міжособистісні та командні характеристики, культурні особливості, індивідуальні характеристики та мотиваційні фактори. Учені використали теоретичні основи та підсумовували результати емпіричних досліджень для кожної сфери, обговоривши нові проблеми, нових напрямків дослідження та практичних наслідків дослідження обміну знаннями (Wang & Noe, 2010). В епоху економічних знань, знання є найважливішим ресурсом компаній. Щоб досягти успіху в сучасній надзвичайно конкурентній сфері необхідно щоб успіх організації в кінцевому рахунку залежав від ефективного обміну знаннями між співробітниками. Заклади вищої освіти, також, займаються бізнесом знань, оскільки, їх основна діяльність зосереджена на генеруванні та поширенні знань. Завдяки активній участі в обміні знань серед педагогічних працівників в розвитку професійної діяльності окремі науковці можуть отримати вигоду з точки зору вдосконалення та генерування знань, покращення навичок викладання та ефективності навчання, підвищення продуктивності досліджень. На інституційному рівні ефективні знання педагогічних працівників сприяють покращенню дослідницького процесу й якості викладання, а також кращий потенціал для інновацій. Однак, всупереч загальноприйнятим уявленням про те, що знання є невід'ємною частиною культури Закладів вищої освіти, відсутністю бажань ділитися знаннями вважається основною проблемою серед педагогічних працівників, а звичайною практикою є накопичення знань. Коли обмін знаннями обмежений між педагогічними працівниками, причиною цих обмежень в Зкладах вищої освіти є небажання педагогічних працівників брати участь в обміні знань серед колег, що має негативний вплив на самий заклад освіти та обмежує в дослідницькій діяльності педагогічних працівників (Fan & Beh, 2024).

Дослідники кваліфікували внутрішні та зовнішні бар'єри для ефективного розвитку обміну знань серед науковців, однак акцент робиться на факторах, які перешкоджають обміну знань у культурних контекстах. Також, мало зусиль докладається з точки зору поєднання багатьох поглядів та інтеграції існуючих фрагментованих знань у структуровану структуру, щоб пояснити можливі фактори, які одночасно заохочують і перешкоджають обміну знань серед педагогічних працівників у коледжах. Відсутність інтеграції у педагогічних працівників перешкоджає майбутньому дослідженню цієї теми. Це дослідження мало на меті синтезувати відповідну літературу обміну знаннями між педагогічними працівниками та виявити закономірності які впливають із попередніх досліджень та ідентифікувати фактори, які найчастіше обговорюються в сучасній літературі, та об'єднати їх у концептуальну основу, а також пролити світло на можливі напрямки майбутніх досліджень (Fan & Beh, 2024).

Учені в дослідженні щодо обміну знаннями між педагогічними працівниками передбачали наступні кроки: огляд наукової літератури, що стосується теми дослідження про фактори, які впливають на обмін знань серед викладачів коледжів; вилучення описових даних та аналіз статусу-кво, а також поточних тенденцій теми дослідження; виявлення та класифікація факторів, що впливають на обмін знань між педагогічними

працівниками та їх об'єднання в структуровану структуру; висвітлення прогалин у поточній літературі та створення діаграми для майбутніх досліджень. Перш за все, дослідження заповнює прогалину в сучасній літературі, де існує нестача оглядових статей, що присвячені факторам впливу обміну знань між педагогічними працівниками коледжів та спонукає до якісних досліджень обміну знань у ЗВО, оскільки це має вирішальне значення для розвитку системи вищої освіти. По-друге, у дослідженні учені намагалися об'єднати раніше різні види роботи шляхом побудови концептуальної основи для пояснення динаміки обміну знань серед педагогічних працівників коледжів. Враховуючи дедалі гостру конкуренцію між Зкладами вищої освіти для керівництва коледжів необхідно застосувати проактивний підхід до ефективного управління щоб залишатися передовим у відповідній галузі освіти (Fan & Beh, 2024). Основна увага дослідження зосереджена на індивідуальному рівні обміну знань між педагогічними працівниками якими вони володіють та факторах, які впливають на процес обміну знань в одному закладі. Крім того, дослідження зосереджено на обміні знань серед педагогічних працівників за виключенням інших зацікавлених сторін, тобто адміністративного персоналу, допоміжного персоналу, студентів тощо. Таким чином, показано вплив різних факторів на готовність окремих науковців ділитися знаннями зі своїми колегами у своїх коледжах (Fan & Beh, 2024). У дослідженні представлено підхід систематичного огляду літератури, що використовується для проведення ретельного аналізу факторів впливу на обмін знань серед викладачів коледжів. Визначено пріоритети для майбутніх досліджень і виявлено проблеми у первинних дослідженнях, які виникли у вчених відповідно до цілей дослідження. Учені зібрали та відсортували статті включаючи авторів, рік публікації, видавця, країну, область, контекст дослідження, методологію, типи знань (Fan & Beh, 2024).

Зіставляючи та синтезуючи відповідну літературу щодо факторів впливу на обмін знань серед науковців у Зкладах вищої освіти, дослідження було спрямоване на те, щоб визначити поточний стан рецензованих статей, визначити передумови обміну знань між педагогічними працівниками та класифікувати їх у всеосяжну структуру, а також визначити прогалини для подальшого дослідження цієї тематики. Завдяки отриманим результатам виявили невелику, але зростаючу кількість емпіричної літератури про обмін знань у коледжах із дослідження які здебільшого проводилися у східній частині світу. (Fan & Beh, 2024). Проведено описовий огляд літератури, а не мета-аналізу через широкий спектр дисциплін, які сприяють дослідженню обміну знаннями на індивідуальному рівні, невелику кількість емпіричних досліджень учених, що досліджують будь-який із факторів у відповідній області знань, відсутність використання загальних заходів обміну знаннями та інтерес до використання досліджень, як обміну знаннями (Wang & Noe, 2010). Дослідники не дійшли єдиної думки щодо відмінностей між знаннями та інформацією. Якщо інформація просто «потік повідомлень», тоді як знання базується на інформації та обґрунтовуються переконанням. Інші дослідники вважають, що будь-яка інформація вважається знаннями, але знання – це більше, ніж просто інформація, тобто знання включає інформацію та ноу-хау. Структура дослідження обміну знаннями на основі кількох напрямків включаючи організаційний контекст, міжособистісні та командні характеристики, культурні характеристики, індивідуальні характеристики та мотиваційні фактори. Кожна сфера діяльності складалася з пов'язаних тем, які визначені в огляді досліджень обмін знаннями. (Wang & Noe, 2010).

Дослідження учених щодо обміну знаннями між педагогічними працівниками спиралися на широкий спектр теорій. Критерії, які використовували для визначення теоретичної основи для статей, включених до цього огляду, були досить простими. Виходячи з цього, теорія обґрунтованої дії, теорія соціального обміну, соціального капіталу та мережевих теорій були найбільш часто використані теоретично для вивчення обміну знаннями між педагогічними працівниками. Практичні наслідки для дослідження є практика управління людськими ресурсами з обміну знаннями (Wang & Noe, 2010).

**Висновок.** Отже, на основі аналізу статей щодо обміну знаннями між педагогічними працівниками, що забезпечує організаційну основу для поточних досліджень, обговорено проблеми, що виникають та визначили майбутні дослідницькі потреби та практичні наслідки досліджень обміну знаннями між педагогічними працівниками.

### Список посилань

Fan, Z. & Beh., (2024). Knowledge sharing among academics in higher education: A systematic literature review and future agenda. *Educational Research Review*, 42. <https://www.sciencedirect.com/science/article/abs/pii/S1747938X23000660>; <https://doi.org/10.1016/j.edurev.2023.100573>

Wang, S. & Noe, R. A.. (2010). Knowledge sharing: A review and directions for future research. *Human Resource Management*, 20, 115-131. <https://doi.org/10.1016/j.hrmr.2009.10.001>; <https://www.sciencedirect.com/science/article/abs/pii/S1053482209000904>

## ЗАСОБИ, МЕТОДИ ТА ПРИЙОМИ ЕКОЛОГІЧНОЇ ПІДГОТОВКИ СТУДЕНТІВ МЕДИЧНОГО КОЛЕДЖУ

**Іван Пасічник,**

*аспірант лабораторії науково-методичного супроводу підготовки фахівців у коледжах і технікумах Інституту професійної освіти НАПН України, Київ, Україна*

*<https://orcid.org/0009-0005-0284-8720>*

**Ольга Грошовенко,**

*кандидат педагогічних наук, доцент, доцент кафедри дошкільної та початкової освіти Вінницького державного педагогічного університету імені Михайла Коцюбинського, Вінниця, Україна*

*<https://orcid.org/0000-0002-3251-5178>*

**Анотація.** Однією з найважливіших умов підвищення якості професійної підготовки майбутніх медичних працівників є покращення відбору молоді. Сучасний фахівець може успішно виконати свої функції лише тоді, коли він має ґрунтовні теоретичні знання, що дозволяють йому успішно вирішувати на їх основі конкретні практичні завдання, безперервно підвищувати свою професійну майстерність, оновлювати та поповнювати свої знання. Отже студенти медичного коледжу мають бути озброєні новітніми досягненнями науки. При цьому організаційні форми, засоби, методи та прийоми навчання повинні сприяти глибокому, міцному оволодінню фундаментальними теоретичними знаннями та вміннями, застосовуванню їх на практиці.

**Ключові слова:** екологічна культура, екологічна підготовка, студент, медичний коледж, здоров'я людини

## MEANS, METHODS AND TECHNIQUES OF ENVIRONMENTAL TRAINING OF MEDICAL COLLEGE STUDENTS

**Ivan Pasichnyk,**

*graduate student of the laboratory of scientific and methodological support for training specialists in colleges and technical schools of the Institute of Professional Education of the National Academy of Sciences of Ukraine, Kyiv, Ukraine*

**Olga Groshovenko,**

*Candidate of Pedagogical Sciences, Associate Professor, Associate Professor of the Department of Preschool and Elementary Education, Mykhailo Kotsiubynskyi State Pedagogical University, Vinnytsia, Ukraine*

У нашій дослідницькій роботі встановлено, що більшість студентів демонструють байдуже ставлення до здоров'я, не замислюються про своє майбутнє, що свідчить про низьку їхню освіченість та вихованість. Анкетні дані студентів старших курсів свідчать про їх інтереси та перевагу благополуччю в житті, сім'ї, успішній кар'єрі, майбутній роботі, незалежному та забезпеченому матеріальному становищі, хорошому заробітку, самореалізації в престижній роботі. Ця обставина посилюється розвитком ринкових відносин економіки та життя нашої держави.

Престиж та масовість здорового способу життя серед студентів медичного коледжу є низькими. Проблема виховання здорової людини не має вирішального впливу на розбудову свідомості та психіки студентів. Мотиваційно-ціннісна орієнтація, визнання значущості здоров'я людини та їх власного здоров'я не знаходить підтримки у загальнотеоретичній, екологічній та медичній підготовці. Як наслідок – труднощі у викладанні теоретичних знань екології, відсутність екологічної грамотності студентів, переконаності у важливості збереження та зміцнення здоров'я, усвідомленої поведінки у реальному житті. Наприклад, у теоретичних матеріалах валеології акцент робиться на вивчення механізмів, що керують здоров'ям, профілактики можливих захворювань, раціонального харчування, ліквідації шкідливих звичок тощо. Питання ж стану довкілля життєдіяльності студентів та оточуючих людей залишаються незатребуваними.

Як відомо, концепція здорового способу життя спрямована на формування способів життєдіяльності людини, на її поведінку в реальному житті, зміцнення адаптивних можливостей її організму до навколишнього соціального та екологічного середовища. Ціннісний підхід до дослідження екологічної культури містить визнання її важливості: сенсу діяльності особистості в соціумі; способів та засобів здійснення екологічної роботи; сенсу якостей особистості спеціаліста та необхідності їх формування.

Основні протиріччя епох, що породили сьгоднішні проблеми, полягають у тому, що людина дедалі більше долає безпосередню залежність від стихії природних сил і водночас зміцнює зв'язки України із природою. У зв'язку з цим все більше коло речовин і енергії втягується в життєдіяльність суспільства. Це проявляється: у прискореному темпі перетворення середовища життя та повільної його природної еволюції; потенційної безмежності духовного прогресу людини на основі соціальних програм: успадкування та порівняльної обмеженості фізичної зміни на базі генетичної програми; свавілля зміни природи при обмеженні біологічних можливостей людини.

Аналіз програм, підручників та навчальних посібників, узагальнення практики викладання спеціальних дисциплін у медичних коледжах свідчать про те, що вони націлені на забезпечення формування у майбутніх фахівців певної суми знань, що наводить на думку про необхідність процесу переведення теоретичних екологічних знань у професійно значущі вміння. Так, ставлення суб'єкта навчання до довкілля часто не збігається ні зі змістом його знань про нього, ні з вже виробленими вміннями навичками. Її стан зазвичай виступає джерелом емоційних реакцій, що відповідно до потреб та мотивів, особливо важливо для розвитку умінь оцінювання. Тут емоції розглядаються як діяльність оцінки інформації, що надходить у мозок, про зовнішній і внутрішній світ, яку відчуття і сприйняття кодують у формі його суб'єктивних образів. У цьому сила емоцій може зруйнувати думку, її вплив прийняття рішень, поведінка людини (Прокопович, 2015).

В акті пізнання об'єктивне значення природного середовища визначається студентом як би з боку та його цінність встановлюється безпосередньою його реакцією, від чого залежить «входження природи» в його життєвий досвід. Емоційне освоєння впливає на виникнення різних кордонів науково-пізнавальної діяльності та ціннісною свідомістю (Максименко та ін., 2015). На думку І. О. Святненко, ціннісна свідомість має широкий спектр форм - від емпіричної оцінки одиничних об'єктів і явищ (оцінка екологічного стану даної водойми), до теоретично узагальнених оціночних суджень про моральні, естетичні та інші норми про те, що має бути і чого має бути. У сфері ціннісної свідомості, ставлення до довкілля вироблено як основи пізнання, а орієнтовано екологічну діяльність

студентів (Святненко, 2016).

Однак не завжди ці види діяльності укладаються у рамки заняття. У такому разі фахівці визнають як найважливішу педагогічну умову екологічної освіти та виховання, поряд з теоретичним навчанням - організацію різноманітних видів діяльності на природі. Серед інших, знаходить застосування самостійна та позааудиторна робота, шляхи педагогічно організованої взаємодії студентів із навколишнім середовищем. Створюються спеціальні умови для виконання завдань (системи завдань) під час комплексних екологічних екскурсій, польової практики, які виступають як міжпредметні форми організації навчально-виховного процесу поглиблення шляхом конкретизації одержаних на заняттях, предметних знань та умінь. Маршрути екскурсій та поїздок вибираються таким чином, щоб у них поєднувалися частинки природи та антропогенний ландшафт для порівняльного вивчення «живої» та перетвореної природи.

Сучасна концепція екологічної культури фахівців виходить з принципі гармонійної оптимізації умов впливу людини на природу. В її основі лежить безпека життєдіяльності, захист від негативних чинників довкілля з метою збереження та зміцнення здоров'я людини. Формування усвідомленого ставлення студентів медичного коледжу до природи та здоров'я, що детермінує здоровий спосіб життя засобами навчання та виховання, передбачає звернення педагогічного процесу до когнітивної сфери його особистості, механізму внутрішнього світу, комплексу мотиваційних структур свідомості та поведінки. Спрямованість навчання та виховання на формування екологічних знань, умінь та навичок забезпечується мотивами ставлення до медичної праці, процесу навчання в коледжі, перспективою професійного зростання студентів, підвищенням їх соціального статусу, самовдосконаленням.

Навчальний процес у медичному коледжі, в процесі екологічного та валеологічного виховання піднімається на новий якісний рівень у отриманні знань, виробленні умінь та навичок, їх закріпленні у свідомості студентів. Тут є єдина методологічна думка, яка базується на заміні інформаційно-репродуктивного навчання активно-творчим, продуктивним. Цілеспрямована підготовка фахівців медичного профілю передбачає і має у своєму розпорядженні засоби комплексного педагогічного впливу на когнітивну і діяльнісну їх сферу свідомості. Отже, зміст еколого-валеологічної освіти має включати природничий, морально-естетичний та практичний аспекти. Навчання в коледжі має формувати не тільки готовність фахівця до власної оптимальної взаємодії з природою та людиною, а й до екологічної, валеологічної освіти місцевого населення в умовах майбутньої роботи та нового місця проживання.

У гуманістичній традиції освіти, що базується на визнанні людини як унікального явища природи, загострюється бачення пріоритету суб'єктності, розвиток якої пов'язується з метою та змістом життя на планеті Земля. Розуміння студентами можливості впливу на життя людини та своє життя, свого права та відповідальності за розкриття своїх здібностей та творчого потенціалу призводить до осмислення значущості співвідношення між внутрішніми якостями особистості та цілеспрямованим впливом на суспільство та державу.

Природничо-науковий аспект змісту підготовки фахівців характеризується вивченням конкретних спеціальних предметів медичного характеру, адекватних отриманій спеціальності. Морально-естетичний її аспект базується на загальнолюдських принципах моральності та моралі, що визначаються традиціями способу життя суспільства та

соціальними умовами існування, в яких формується, розвивається та діє людина. При цьому традиції способу життя народу є наслідком фундаментальних властивостей живого, які проявляються у світогляді людей, у побуті, суспільстві, поведінці та вчинках.

В організації навчального процесу зі засвоєння екологічних знань, умінь і навичок вкрай необхідне використання нових методів навчання, оптимальних засобів виховання, ефективних форм організації засвоєння знань, активізації пізнавальної діяльності, яку ми розуміємо не як збільшення обсягу навчальної інформації, її концентрацію, а як створення дидактичних і психологічних умов осмислення знань, включення студентів до навчального процесу на рівні інтелектуальної, особистісної та соціальної активності. Стає очевидним, що з розуміння особливостей пізнавальної діяльності, її активізації необхідне врахування зовнішніх умов (подразників), типу активності суб'єкта та його зв'язку з зовнішнім світом.

Аналіз передового педагогічного досвіду показує, що найбільш характерним напрямом підвищення ефективності навчання є створення таких психолого-педагогічних умов, у яких студент може зайняти активну особистісну позицію та якнайповнішою мірою розкритися як суб'єкт навчальної діяльності. Система потреб та мотивів студента визначає напрямок, рівень активності залежно від її своєрідності. Мотиви пізнавальної діяльності зумовлюють її сенс, відбивають різноманіття ситуацій, спрямовані на навчальні цілі та їх вирішення.

Отже, пізнавальна мотивація відбиває стійкість особистісної риси студента залежить від заданих умов навчальної діяльності. При цьому, активність є одним із центральних питань її становлення, прояв якої відповідає певним видам діяльності та в процесі навчання розглядається нами на трьох рівнях: репродуктивно-наслідувальна активність - досвід та знання діяльності накопичується через досвід та знання іншого; пошуково-виконавчий рівень активності характеризується більшим ступенем самостійності; стадії закінчення навчання притаманний творчий рівень (вищий), коли саме завдання та шляхи її вирішення обираються самими студентами.

Пізнавальна активність розглядається нами як особистісне утворення, що виражає інтелектуальний відгук на процес пізнання, живу участь у ньому, розумово-емоційну чуйність і мотиваційно-вольові якості особистості. Вона характеризується: спрямованістю навчання; пізнавальним інтересом у навчальній діяльності; емоційним тлом, що супроводжує процес навчання; стійкими мотиваційно-вольовими рисами особистості студента.

Формування та зміцнення пізнавальної активності спирається наряд психолого-педагогічних положень:

- Навчальний процес проводиться в опорі на активну розумову діяльність, умови творчого пошуку, здогадів, роздумів,
- Підвищена ускладненість навчальних завдань сприяє здійсненню процесу навчання на оптимальному рівні розвитку студентів;
- усвідомлене ставлення до професії сприяє необхідності оволодіння все більш складними та досконалими професійними вміннями;
- емоційний тонус пізнавальної діяльності впливає процес пізнання, прагнення заглибитися в пізнавальну діяльність, переживання складних ситуацій і вольових прагнень до подолання;
- певна вибіркова спрямованість спеціальних предметів на професію сприяє навчанню роботи з екологічною інформацією, удосконаленню еколого-професійної



підготовки.

Таким чином, усвідомленість, емоційна привабливість, опредмеченість, соціальна необхідність та особистісна можливість суб'єкта, тісно пов'язані між собою у підготовці фахівців, виступають як основоположні критерії розвитку пізнавальної активності. Втім, освітній процес коледжу спрямований на позитивну зміну ставлення до осмислення ними стану навколишнього природного середовища та свого здоров'я - фізичного, соматичного, психічного; активацію пропаганди дбайливого ставлення до природи та здорового способу життя; усвідомлення важливості здоров'я людини для себе, інших та суспільства загалом.

### Список посилань

Прокопович, Т. А. (2015). *Емоційна стабільність як умова прояву соціальної адаптованості художньо обдарованої особистості*. [Doctoral dissertation; Східноєвроп. нац. ун-т ім. Лесі Українки].

Максименко, С. Д., Зливков, В. Л., & Кузікова, С. Б. (2015). *Особистість у розвитку: психологічна теорія і практика*. Видавництво СумДПУ імені А. С. Макаренка.

Святненко, І. О. (2016). Ціннісна свідомість як реєстр панування і домінування в гендерних культурах: соціосистемологічний аспект. *Грані: науково-теоретичний і громадсько-політичний альманах*, 9, 60-67.

## ПІДГОТОВКА ЗДОБУВАЧІВ ПРОФЕСІЙНОЇ (ПРОФЕСІЙНО-ТЕХНІЧНОЇ) ОСВІТИ З ПРОФЕСІЇ «РІЗЬБЯР ПО ДЕРЕВУ ТА БЕРЕСТУ» ВІДПОВІДНО ДО ВИМОГ РИНКУ ПРАЦІ

**Ілля Пахомов,**

*старший викладач кафедри педагогіки, психології та менеджменту Білоцерківського інституту неперервної професійної освіти ДЗВО «Університет менеджменту освіти» НАПН України, Біла Церква, Україна*

<https://orcid.org/0000-0002-6101-9384>

**Ганна Юрченко,**

*майстер виробничого навчання, викладачка освітніх компонентів професійно-теоретичної підготовки ДПТНЗ «Білоцерківський професійний ліцей», Біла Церква, Україна*

**Анотація.** Враховуючи актуальність повоєнної відбудови України, важливого значення набуває підготовка кваліфікованих робітників, в т. ч. так званих «творчих» професій. Однією з таких є професія «Різьбяр по дереву та бересту», яку можна опанувати у Білоцерківському професійному ліцеї. Різьбяр по дереву й до наших днів залишається одним з національних видів ужиткового мистецтва. Після закінчення навчання випускники можуть працювати на підприємствах з виробництва художніх виробів. За бажанням можна започаткувати власну справу з виготовлення власної продукції.

**Ключові слова:** професійна (професійно-технічна) освіта, професійні компетентності, кваліфіковані робітники, професія «Різьбяр по дереву та бересту».

## TRAINING OF PROFESSIONAL (VOCATION-TECHNICAL) EDUCATION ACQUISITIONS IN THE PROFESSION OF "WOOD AND BIRCH CARVING" IN ACCORDANCE WITH THE REQUIREMENTS OF THE LABOR MARKET

**Pakhomov Ilya,**

*senior lecturer of the Department of Pedagogy, Psychology and Management of the Bila Tserkva Institute of Continuing Professional Education DZVO "University of Education Management" of the National Academy of Sciences of Ukraine, Bila Tserkva, Ukraine*

**Hanna Yurchenko,**

*master of industrial training, teacher of educational components of professional and theoretical training "Bila Tserkva Vocational Lyceum", Bila Tserkva, Ukraine*

**Abstract.** Taking into account the urgency of the post-war reconstruction of Ukraine, the training of qualified workers, including the so-called "creative" professions, is becoming important. One of these is the profession of "Wood and birch carver", which can be mastered at the Bila Tserkva Vocational Lyceum. The woodcarver remains one of the national types of applied art to this day. After graduation, graduates can work at enterprises producing art products. If you wish, you can start your own business for the production of your own products.

**Keywords:** professional (vocational and technical) education, professional competences, skilled workers, "Wood and birch carver" profession.

Враховуючи актуальність повоєнної відбудови України, важливого значення набуває підготовка кваліфікованих робітників. Вирішити цю проблему має сучасна професійна (професійно-технічна) освіта (далі – П(ПТ)О). У понад 700 закладах П(ПТ)О здобувачі освіти можуть отримати численні робітничі професії: «Столяр», «Токар», «Зварювальник», «Будівельник» тощо, які необхідні на ринку праці. Але наші опитування здобувачів базової середньої освіти свідчать про небажання більшості з них здобувати професію: лише 11% з них планують після 9 класу закладу загальної середньої освіти вступати до закладів П(ПТ)О. Однією з причин вони називають наявність у них переважно професій технічного спрямування і відсутність творчих професій.

У кожній професії є елемент творчості. Особливо вирізняється у цьому професія «Різьбяр по дереву та бересту», яку можна опанувати у Білоцерківському професійному ліцеї. Різьбяр здійснює повний технологічний процес виготовлення і художню обробку виробів з дерева. Створює різноманітні різьблені, розписні, інкрустовані дерев'яні вироби – меблі, панно, побутові предмети тощо. Володіє знаннями з малюнку, композиції, матеріалознавству, а також володіє інструментами та обладнанням для декоративної обробки деревини.

Культурологічне та соціально-економічне значення професії «Різьбяр по дереву та бересту» важко переоцінити. Твори майстрів народного декоративно-ужиткового мистецтва привертають до себе величезну увагу. Вони широко експонуються в Україні і за кордоном, прикрашають різноманітні архітектурні ансамблі тощо. Народне мистецтво входить у нашу повсякденність не тільки через виставки, музеї, салони, а й через свою органічну сутність, розуміння світогляду, через ставлення до нового у предметних образах, орнаментах, розписах і пластиці, художніх ансамблях.

Здобуття професії «Різьбяр по дереву та бересту» відбувається згідно з відповідним Стандартом професійної (професійно-технічної освіти), який затверджено наказом Наказ Міністерства освіти і науки України від 14.02.2019 № 203. На підставі даного Стандарту розроблена відповідна робоча освітня програма на модульно-компетентній основі для підготовки кваліфікованих робітників на основі базової загальної середньої освіти з отриманням повної загальної середньої освіти за професією: 7331 «Різьбяр по дереву та бересту». Дана програма розроблена з метою дотримання єдиних вимог при плануванні освітньої діяльності з урахуванням вимог стандартів професійної (професійно-технічної) освіти на основі компетентнісного підходу.

Цілі і завдання робочої освітньої програми - розвиток у здобувачів освіти особистісних якостей, а також формування загальних і професійних компетентностей у відповідності з вимогами Міністерства освіти і науки України з даної професії. Вона розрахована на навчання здобувачів освіти, які отримали базову (повну) загальну середню освіту.

Робоча освітня програма з підготовки кваліфікованих робітників містить співвідношення між загальнопрофесійною, професійно-теоретичною та професійно-практичною підготовками, в процесі яких забезпечується формування професійних (професійних базових, професійних профільних і загальних) компетентностей. Програма включає загальнопрофесійний блок, а також передбачає послідовне вивчення освітніх компонентів професійно-теоретичної та професійно-практичної підготовки.

Освітні компоненти з професійно-теоретичної підготовки вивчаються за робочими навчальними програмами, розробленими на основі компетентностей, які адаптовані до

вимог підприємств-замовників кадрів. Для вивчення освітніх компонентів загальнопрофесійної та професійно-теоретичної підготовки відводиться 630 годин. Для професійно-практичної підготовки відводиться 1527 годин. Щоденне навантаження здобувачів освіти під час професійно-практичної підготовки: виробниче навчання - 6 годин, виробнича практика - 7 годин. До самостійного виконання робіт слухачі допускаються лише після навчання і перевірки знань з охорони праці під контролем майстра виробничого навчання.

З метою визначення досягнутих рівнів професійної кваліфікації здобувачів освіти з професії 7331 «Різьбяр по дереву та бересту» проводиться поетапна кваліфікаційна атестація, за наслідками якої присвоюється відповідна кваліфікація. Критерії кваліфікаційної атестації випускників розробляються закладом освіти і базуються на компетентнісному підході відповідно до вимог освітньо-кваліфікаційної характеристики. Присвоєння освітньо-кваліфікаційного рівня «кваліфікований робітник» відповідного розряду можливе за умови набуття здобувачем освіти загальнопрофесійних та професійних компетентностей. Випускнику закладу П(ПТ)О, який успішно пройшов кваліфікаційну атестацію, присвоюється освітньо-кваліфікаційний рівень «кваліфікований робітник» з набутої професії відповідного розряду і видається диплом державного зразка.

Здобувачі професійної (професійно-технічної) освіти професії за професією «Різьбяр по дереву та бересту» можуть отримати різні рівні професійної кваліфікації: 2, 3 чи 4 розряд.

Для отримання **2 розряду** за цією професією здобувач освіти оволодіти компетентностями професійного базового навчального модуля, який включає в себе: загальнопрофесійну, професійно-теоретичну та професійно-практичну підготовку. *Загальнопрофесійна* підготовка складається з основних предметів: «Основи галузевої економіки і підприємництва», «Основи енергоефективності та енергозбереження», «Основи трудового законодавства» та «Основи комп'ютерних технологій». *Професійно-теоретична* підготовка складається з наступних предметів: «Основи креслення», «Основи виготовлення найпростіших столярних з'єднань», «Основи технології обробки деревини», «Основи кольорознавства та композиції», «Основи матеріалознавства», «Охорона праці, пожежна безпека, виробнича санітарія», «Основи електротехніки» та «Спеціальна технологія». *Професійно-практична* підготовка складається з виробничого навчання та виробничої практики, які складаються з наступних модулів: «Види художньої різьби по бересту та дереву», «Художнє різьблення по бересту», «Способи виготовлення художніх виробів з дерева» та «Геометричне різьблення». В якості пробної кваліфікаційної роботи здобувачі освіти виготовляють кухонну лопатку за власним ескізом та оздоблюють її геометричною різьбою. До професійних компетентностей, які формуються у здобувача освіти, насамперед відносяться: розрізняти вироби різних видів обробки дерева, характерних для традиційних центрів художніх промислів рідного краю; робити замальовки зі зразків виробів; володіти інструментом і технологією художньої обробки деревини; виконувати елементи і мотиви орнаменту в техніці геометричного та рельєфного різьблення; проєктувати простий виріб і виготовляти його; самостійно розробляти композицію для різьблення і виконувати їх на поверхню виробу; заточувати і правити необхідні інструменти для різьби; організувати робоче місце.

Професійна кваліфікація «Різьбяр по дереву та бересту» **3 розряду** передбачає оволодіння компетентностями за предметами професійно-теоретичної та професійно-

практичної підготовки. До предметів професійно-теоретичної підготовки відносяться «Спеціальна технологія», «Композиція» «Ліплення» та «Рисунок», до професійно-практичної підготовки – виробниче навчання та виробнича практика. Виробниче навчання здобувачів освіти передбачає наступні модулі: «Різьблення по бересту вручну сюжетно-орнаментальних композицій середньої складності», «Плоскорельєфна різьба» та «Регіональний компонент». В якості пробної кваліфікаційної роботи здобувачі освіти виготовляють підставку під смартфон за власним ескізом та оздоблюють її плоскорельєфним різьбленням.

Професійна кваліфікація «Різьбяр по дереву та бересту» **4 розряду** також передбачає оволодіння компетентностями за предметами професійно-теоретичної та професійно-практичної підготовки. До предметів професійно-теоретичної підготовки відносяться «Спеціальна технологія» та «Композиція», до професійно-практичної підготовки – виробниче навчання та виробнича практика. Виробниче навчання здобувачів освіти передбачає наступні модулі: «Різьблення по бересту вручну складних сюжетно-орнаментальних композицій», «Характерні особливості прорізної (ажурної) різьби», «Види рельєфної різьби і її застосування» та «Меблеві вироби з різьбленим декором». В якості пробної кваліфікаційної роботи здобувачі освіти виготовляють декоративну плакетку.

Професія «Різьбяр по дереву та бересту» може працювати на художніх промислах, пов'язаних з різьбою по дереву і бересту, меблевому виробництві, художньо-ужитковому оформленні інтер'єрів, зонах санаторно-курортного відпочинку для оснащення і оформлення куточків відпочинку. На жаль, в Єдиному порталі вакансій Державної служби зайнятості відсутні вакансії на професію «Різьбяр по дереву та бересту» у Білоцерківській територіальній громаді, де мешкають здобувачі освіти за цією професією. Але в наявності 8 вакансій столяра на меблевій підприємстві із зарплатою від 12 до 33 тис грн. До споріднених професій належать такі: «Виробник художніх виробів із дерева», «Бондар», «Столяр», «Тесляр», «Реставратор старовинних художніх дерев'яних виробів» тощо.

Різьбяр по дереву й до наших днів залишається одним з національних видів ужиткового мистецтва. Після закінчення навчання випускники можуть працювати на підприємствах з виробництва художніх виробів. За бажанням можна започаткувати власну справу з виготовлення власної продукції. Продовжити навчання за цією професією можна у закладах вищої освіти: Київському державному інституті декоративно-ужиткового мистецтва і дизайну ім. Бойчука, Закарпатському художньому інституті, Київському національному університеті культури і мистецтв, Київському національному університеті технологій та дизайну, Львівській національній академії мистецтв та Національній академії образотворчого мистецтва та архітектури. Різьба по дереву – це зв'язок між поколіннями, традиційне народне ремесло, яке займає почесне місце у культурі українського народу і тому потребує відродження та підтримки.

## ВДОСКОНАЛЕННЯ ПРОФЕСІЙНОЇ КОМПЕТЕНТНОСТІ ПЕДАГОГІВ В ОСВІТНІЙ ОРГАНІЗАЦІЇ

**Тетяна Пащенко,**

*кандидат педагогічних наук, старший науковий співробітник лабораторії науково-методичного супроводу підготовки фахівців у коледжах і технікумах Інституту професійної освіти НАПН України, Київ, України*  
<http://orcid.org/0000-0002-7629-7870>

**Анотація.** Якість навчання здобувачів освіти залежить від якості викладання та професіоналізму педагога. Необхідною складовою професіоналізму педагога є професійна компетентність. Розглядаючи процес удосконалення професіоналізму педагогічних працівників не можна залишити без уваги процеси підвищення кваліфікації педагогів у рамках самих професійних освітніх організацій. Педагогічна наука та практика розглядають підвищення кваліфікації всередині освітньої організації як дуже важливий момент у системі безперервної професійної освіти. Метою роботи з удосконалення професійної компетентності педагога в освітній організації є вирішення завдання безперервного, поступального, всебічного розвитку педагога, надання йому різноманітних, мобільних форм та змісту розвитку з урахуванням особистих запитів, досвіду, творчих можливостей, стажу, вміння використовувати передовий педагогічний досвід враховуючи індивідуальні особливості кожного.

**Ключові слова:** професійна компетентність, педагогічні працівники, фахова передвища освіта, розвиток, мережева взаємодія.

## IMPROVEMENT OF PROFESSIONAL COMPETENCE OF LECTURERS IN EDUCATIONAL ORGANIZATION

**Tatiana Pashchenko,**

*Candidate of Pedagogical Sciences, Senior Researcher laboratories of scientific and methodological support of training specialists in colleges and technical schools, Institute of Professional Education of the National Academy of Pedagogical Sciences of Ukraine, Kyiv, Ukraine*

**Abstract.** A quality of education for students depends on the quality of teaching and the professionalism of the lecturer. A professional competence is necessary component of the professionalism of the lecturer. Considering the process of improving the professionalism of lecturers, it is impossible to ignore the processes of advanced training of lecturers within the framework of professional educational organizations themselves. Pedagogical science and practice consider professional development inside the educational organization as a very important point in the system of continuous professional education. The purpose of work to improve the professional competence of the lecturer in the educational organization is to solve the problem of continuous, progressive, comprehensive development of the lecturer. the lecturer is providing with various, mobile forms and content of development, taking into account personal needs, experience, creative opportunities, experience, the ability to use advanced pedagogical experience taking into account the individual characteristics of each.

**Keywords:** professional competence, teaching staff, professional pre-higher education, development, networking.

Темпи економічного зростання держави та якість життя безпосередньо залежать від підготовки висококваліфікованих робітників та фахівців середньої ланки. Дефіцит кадрів та рівень їх компетенцій загрожує стати найближчими роками основною проблемою економіки. Тому важливим механізмом, що лежить в основі модернізації, є мережива взаємодія, взаємна зацікавленість державних органів, підприємств та професійних освітніх організацій у створенні ефективної системи підготовки фахівців середньої ланки та розвиток науково-виробничого потенціалу економіки. «Сучасний освітній процес у закладах фахової передвищої освіти реформується за ідеями компетентнісної концепції, яка спрямовує педагогічну взаємодію на підготовку кваліфікованого фахівця, конкурентоспроможного на ринку праці, здатного творчо виконувати виробничі завдання, бути соціально та професійно мобільним, спроможним до постійного професійного самовдосконалення» (Лузан та ін., 2021, с.12).

За результатами міжнародних досліджень (PISA, TIMSS, PIRLS) встановлено, що якість навчання здобувачів освіти залежить від якості викладання та професіоналізму педагога. Необхідною складовою професіоналізму педагога є професійна компетентність. Формування та розвиток професійної компетентності педагога – зміст роботи вітчизняних (А. Гриценко, І. Зязюн, В. Ковальчук, О. Красницька, П. Лузан, О. Отич, В. Паламарчук, В. Семиченко, С. Сисоєва, Н. Теличко та ін.) і зарубіжних науковців (G.K. Britell, M.R. Jueger, W.E. Blank та ін.). У роботах дослідників висвітлено різні аспекти формування професійної компетентності педагогічних працівників, умови розвитку готовності викладача до професійно-особистісного самовдосконалення. Разом із цим, проведений аналіз розробленості цієї проблеми, показав, що наукових робіт з удосконалення професійної компетентності педагогів, які працюють у професійних освітніх організаціях явно недостатньо. Наприклад, можна констатувати той факт, що у педагогічній науці не достатньо досліджено закономірності становлення професійної компетентності викладачів професійних освітніх організацій, які не мають базової педагогічної освіти, слабо вивчені питання виявлення та залучення внутрішніх ресурсів освітніх організацій для вдосконалення професійної компетентності педагогів тощо. Водночас більшість професійних освітніх організацій – це організації, що мають усі необхідні ресурси (матеріальні, інтелектуальні, інформаційні) для розвитку та вдосконалення професійної компетентності педагогічних працівників.

У сучасних умовах одним із важливих надбань професійної освітньої організації є людські ресурси, тобто, насамперед, педагоги, їх досвід, знання, навички та вміння, висока кваліфікація та прагнення до реалізації поставлених цілей, система їх ціннісних орієнтацій. Ці ресурси є нематеріальний капітал, виражений у вміннях, інформації, знаннях, технологічному та духовному потенціалі педагогів, у рівні та якості їх освіти. Розглядаючи процес удосконалення професіоналізму педагогічних працівників та підвищення їх кваліфікації не можна залишити без уваги процеси, пов'язані з організацією та підвищення кваліфікації педагогів у рамках самих професійних освітніх організацій.

Педагогічна наука та практика розглядають підвищення кваліфікації всередині освітньої організації як дуже важливий момент у системі безперервної професійної освіти. Вдосконалення професійної компетентності педагогічних працівників можливе лише за умови безперервного підвищення рівня професіоналізму педагогів усередині освітньої організації із залученням її внутрішніх ресурсів.

Метою роботи з удосконалення професійної компетентності педагога в освітній організації є вирішення завдання безперервного, поступального, всебічного розвитку педагога, надання йому різноманітних, мобільних форм та змісту з урахуванням особистих запитів, досвіду, творчих можливостей, стажу, вміння використовувати передовий педагогічний досвід враховуючи індивідуальні особливості кожного.

Ефективною формою вдосконалення професійного рівня педагогів вважається вивчення, узагальнення та поширення педагогічного досвіду через школи педагогічної майстерності, проведення відкритих занять, майстер-класів, виступи на конференціях тощо. До форм удосконалення професіоналізму педагогів належать професійні об'єднання педагогів – цілеспрямовано створена група психологів, педагогів, членів адміністрації, роботодавців, яка вирішує завдання освітньої організації та самих членів об'єднання.

Офіційні професійні об'єднання – «традиційні методичні об'єднання, які можна вважати професійними спільнотами з розвиненими вертикальними зв'язками: голову методичного об'єднання призначає адміністрація закладу освіти; тематику засідань складає голова методичного об'єднання; голова методичного об'єднання звітує перед педагогічною радою про роботу» (Vangrieken, 2015).

Існують різні об'єднання: предметні методичні об'єднання, школа професійної майстерності, педагогічна студія, школа передового досвіду, педагогічна майстерня, гуртки якості, творчі мікрогрупи, майстер-клас, тимчасові творчі колективи, школа дослідника, тимчасові науково-дослідні колективи, кафедри, лабораторії, авторська експертна рада, педагогічні клуби, електронні конференції, центри педагогічного винахідництва тощо. Дослідження доводять, що «осмислена участь у професійній спільноті має більший вплив на результативність професійного зростання, ніж зовнішнє середовище і стимули керівництва» (Kwakman, 2003).

Методична робота розглядається педагогічною наукою та практикою як найважливіша ланка у системі безперервної освіти педагогів. Викладачам має допомагати насамперед внутрішня методична служба освітньої організації. Методична служба за рахунок гнучкості та оперативності її механізмів здатна швидко та якісно реагувати на професійні запити та індивідуальні можливості її викладачів. Вона продуктивніша у плані узгодження освітніх потреб окремих педагогів із потребами всього колективу та інтеграції науки й практики.

Мета роботи з удосконалення професійної компетентності педагогічних працівників полягає у забезпеченні умов для досягнення вищого ступеня професіоналізму діяльності та особистості, освоєння нових загальнотеоретичних та спеціально-технологічних знань, розширення спектру умінь та навичок. Для вдосконалення професійної компетентності педагогів використовуються усі наявні ресурси освітньої організації: матеріально-технічна база, ресурсні центри, інформаційні ресурси та освітній потенціал інноваційних освітніх організацій.

## Список посилань

Лузан, П. Г., Каленський, А. А., Пащенко, Т. М., Мося, І. А. & Ямковий, О. Ю. (2021). *Методичні основи оцінювання якості підготовки фахівців у закладах фахової передвищої освіти: методичний посібник*. Полісся.



Vangrieken, K., Dochy, F., Raes, E., & Kyndt, E. (2015). Teacher collaboration: A systematic review. *Educational Research Review*, 15, 17-40. doi:10.1016/j.edurev.2015.04.002.

Kwakman, K. (2003). Factors affecting teachers' participation in professional learning activities. *Teaching and Teacher Education*, 19, 149-170. doi:10.1016/S0742-051X(02)00101-4.

## РОЗВИТОК ПРОФЕСІЙНОЇ КОМПЕТЕНТНОСТІ ПЕДАГОГІЧНИХ ПРАЦІВНИКІВ КЗП(ПТ)О «КИЇВСЬКИЙ ПРОФЕСІЙНИЙ КОЛЕДЖ ТЕХНОЛОГІЙ ТА ДИЗАЙНУ» В УМОВАХ ВОЄННОГО ТА ПОВОЄННОГО ЧАСУ

**Наталія Писарець,**

*заступник директора з навчальної роботи, викладач української мови  
комунального закладу професійної (професійно-технічної) освіти  
«Київський коледж технологій та дизайну», Київ, Україна*

**Анотація.** В умовах воєнного часу, в епоху науково-технічного прогресу та тотальної цифровізації усіх сфер життя сучасного соціуму, у вирі та розмаїтті джерел, каналів, шляхів пошуку інформації та її впливу на людину ХХІ ст., в ситуації серйозних викликів перед професійно-технічною освітою виникає необхідність суттєвого переформатування освітнього середовища та процесу на змішану форму, посилення потреби у вдосконаленні фахових компетентностей педагогічних працівників, у покращенні медіаграмотності усіх учасників освітнього процесу.

**Ключові слова:** інформаційна компетентність, медіаграмотність, змішана форма навчання, форми і методи роботи з матеріалом у підготовці до уроку та в позанавчальній сфері, активізація пізнавальної діяльності здобувачів освіти за допомогою медіаресурсів.

### DEVELOPMENT OF PROFESSIONAL COMPETENCE OF TEACHING EMPLOYEES OF KZP(PT)O "KYIV PROFESSIONAL COLLEGE OF TECHNOLOGY AND DESIGN" IN WAR AND POST-WAR TIMES

**Natalia Pisarets,**

*deputy director for educational work, Ukrainian language teacher of a professional  
communal institution (vocational and technical) education "Kyiv College technologies and  
design", Kyiv, Ukraine*

**Abstract.** In the conditions of wartime, in the era of scientific and technical progress and the total digitalization of all spheres of life in modern society, in the whirlwind and variety of sources, channels, ways of finding information and its influence on a person of the 21st century, in a situation of serious challenges before vocational and technical education arises the need for a significant reformatting of the educational environment and process to a mixed form, increasing the need to improve the professional competencies of pedagogical workers, to improve the media literacy of all participants in the educational process.

**Keywords:** information competence, media literacy, mixed form of education, forms and methods of working with material in preparation for the lesson and in the extracurricular sphere, activation of cognitive activity of students with the help of media resources.

Відповідно до сучасних напрямків модернізації змісту української освіти, вирішення нагальних питань та ресурсів через повномасштабне вторгнення, долаючи перепони та ризики від безпосередньо щоденної загрози життю учасникам освітнього процесу та самого безперервного функціонування закладів освіти на перший план все наполегливіше та потужніше виходять необхідність вдосконалення гнучких навичок, дотримання інформаційної гігієни, поповнення знань, умінь, досвіду саме перевірки матеріалу до уроків, занять, позаурочної діяльності, його фільтрування на достовірність, правдивість, впевнене використання відповідних програм, додатків, платформ тощо, необхідних для відсікання фейків, користування надійними фактами, уникнення впливу ворожої ІПСО,

підтримка педагогом ментального здоров'я свого та оточуючих, допомога здобувачам у захищеності від потрапляння у пастку ворожих агентів з розхитування, нестабільності, недовіри, розгубленості, дезорієнтації особисто та й загалом громадянського суспільства, елементарний захист дітей від шахрайських схем під час роботи в соцмережах та Інтернеті, під час підготовки до уроків як педагогів, так і вихованців тощо.

Сьогоднішній медіапростір, на жаль, має на меті не лише поінформування, не лише пропонує величезний вибір навчального матеріалу (який, до речі, стало зручно, швидко здобувати та легше поширювати), але й часто перетворюється на таку собі інформаційну війну – небезпечну, підступну, оскільки в Інтернеті, у мобільних додатках, у медіаресурсах, у соцмережах, у спільнотах часто не до кінця зрозуміло, з ким насправді відбувається спілкування по ту сторону екрану, хто заходить на сторінку, хто ховається за «аватаркою» чи заблокованим профілем.

Педагогічний колектив комунального закладу професійної (професійно-технічної) освіти «Київський професійний коледж технологій та дизайну» і, зокрема, методична комісія викладачів загальноосвітньої підготовки впритул стикнулися з необхідністю вдосконалення педагогічних компетентностей і в першу чергу інформаційної компетентності (або ж медіаграмотності) з встановленням карантинних обмежень в епідемічний період Covid-19, коли заклад освіти вимушено перейшов повністю на дистанційний формат освітнього процесу, а згодом і у воєнний період, коли дистанційна форма роботи змінилась на змішану форму, яка триває і по сьогодні і потрібно задіяти усі форми та методи роботи зі здобувачами, які опинились за кордоном, за межами столиці, у складних життєвих обставинах тощо.

У зв'язку з наявністю підводних каменів, потенційно небезпечним виворотом колосального об'єму сучасного медіаконтенту педагоги змушені чітко усвідомлювати, що на них покладається подвійна місія:

1) самому йти в ногу з часом і бути в курсі усіх новинок, публікацій, статей, мультимедійних ресурсів зі свого предмету (як знаних фахівців, так і блогерів, які задовольняють свої фінансові інтереси на відверто провокативних, епатажних заголовках);

2) подавати особистий приклад зваженої, спокійної, розсудливої, беземоційної, витриманої позиції громадянина, який уміє аналізувати, співставляти, перевіряти, встановлювати причинно-наслідкові зв'язки, критично мислити.

Відтак сьогодні кожен філолог, математик, фізик, біолог, історик, географ та інші колеги мусять бути готовими до негативного впливу на здобувачів під час їх самостійної роботи, проєктної, дослідницької діяльності, підготовки виступів, доповідей, презентацій шляхом розкручування сумнівними особами, псевдожурналістами, блогерами, публічними людьми своїх сайту, каналу, групи у соцмережах, до ошуканства, маніпуляції, нав'язування готової думки, впливу на колективну свідомість, до відвертого перекручування інформації та подачі її так, аби вона йшла врозріз з науковою думкою, з усталеною методикою викладання у закладі освіти та ін. Тому мета сучасного викладача (особливо загальноосвітньої підготовки, який у системі професійно-технічної освіти стикається з проблемою низької мотивації здобувачів до шкільних предметів) – допомагати, роз'яснювати, прищеплювати навички компетентного споживання будь-якого медіапродукту, активізації пізнавальної діяльності здобувачів освіти засобами медіапростору.

З метою вдосконалення інформаційної, цифрової компетентності викладачі коледжу:

- активно зареєструвалися та пройшли 3-рівневий курс інформаційних технологій від Google, по закінченні якого успішно отримали сертифікати;
- долучаються до порталу «Медіаосвіта та медіаграмотність»;
- працюють з посібниками «Основи медіаграмотності», «Медіаграмотність та критичне мислення на уроках суспільних дисциплін», «Медіаосвіта в умовах воєнних дій», «Війна нашими медіаочима»;
- долучалися до вебінару «Медіаосвіта через оптику війни: виклики та нові змісти», до онлайн-дискусії «Медіаосвіта в огні або як руйнуємо російську пропаганду»;
- опрацювали новий закон «Про медіа»;
- долучилися до всеукраїнського місячника з медіаграмотності;
- заслухали доповідь викладача предмету «Громадянська освіта» про основні розділи та теми, які продумано та ґрунтовно включено до вивчення старшокласниками (безпека в Інтернет-середовищі, правила ведення власної сторінки та доступ до конфіденційної інформації тощо);
- приєдналися до Всеукраїнського уроку єдності «Як не вестися на маніпуляції та залишатися згуртованими»;
- активно та плідно використовують у щоденній роботі потужності і можливості ресурсів та проєктів «НотаЄнота», «Фільтр» та ін.

Відпрацювавши навички перевірки усього розмаїття інформації у світовій «павутині», механізмів протидії фейкам, які нині заповнили і освітній простір, на жаль, теж, викладачами ведеться ґрунтовна робота з інформаційної безпеки здобувачів, починаючи з пояснення механізмів ІПСО, маніпуляцій (простота і зрозумілість заголовків, месенджів у соцмережах, емоційність, близькість та буденність піднятої теми, розрахунок на небайдужість та реакцію читачів ...), методів ведення пропаганди до дієвих кроків з ретельної і регулярної практичної роботи та боротьби з фейками (покрокова інструкція з їх розвінчування, якою б правдоподібною інформація не була подана).

Так, зокрема, лєвова частка інформаційної гігієни припадає сьогодні на гуманітарну складову державних стандартів та освітніх програм, оскільки найпоширенішими маніпулюваннями є й досі - на мовному питанні та історичному ґрунті. Викладачам української мови, наприклад, доводиться не лише акцентувати увагу здобувачів на актуальності та важливості вивчення рідної мови під час війни, збагаченні словникового запасу, піднесенні культури мовлення, зацікавленості у питомій українській лєксії, її шляхах становлення та вимушених видозмін через багатовіку експансію та поневолення українського народу, а й напрацьовувати мовну «ревізію» шляхом аналізу сучасних поезій, літературно-критичних статей, постів у соцмережах, прозових новинок, мемів та зняття штампів радянської пропаганди з класичних творів та відомих постатей у вітчизняній літературі (чи належить, наприклад, Тарасу Шевченку відома сьогодні поезія «Отак подивишся здаля...», чи автором популярного вірша «Коли закінчиться війна, я розцілюю всі ікони...» є саме Ліна Костенко, чи дійсно українська мова посідає друге місце у світі за милозвучністю, чому надбання легендарної Лєсі Українки комуністична влада приписувала борцеві за соціалістичні цінності, чи можливим за фактажем є популярне зображення в медійному просторі Тараса Шевченка та Лєсі Українки вдвох як товаришів та друзів у боротьбі за ідеали української волі та свободи тощо). Викладач історії мусить

ретельно, чітко, грамотно, професійно, обгрунтовано, виважено пояснювати підростаючому поколінню причини процесів декомунізації та деколонізації, розвіювати штучно створені з метою очернення та осквернення наших національних героїв міфи про відомих історичних постатей та громадських діячів, про марність і нелогічність популістських закликів з ворожого стану щодо необхідності відновлення Радянського Союзу, про важливість відроджувати, знати, плекати пам'ять свого роду, свого краю, своєї Батьківщини (з цією метою ведеться пошукова робота зі збору інформації здобувачами освіти зі своєю родиною про участь дідусів та бабусь у II Світовій Війні, про жертви Голодому та сталінського терору, про матеріальну та культурну спадщину предків, запис спогадів та свідчень старожилів, свідків трагедій українського народу, співставлення фактів та викривленої інформації з підручників доби до 1991 року, аналізуються та пояснюються сьгоднішні перейменування вулиць, парків, площ, скверів столиці та місць проживання здобувачів тощо). Викладачем географії співставляються кордони на картах нашої держави в різні історичні періоди та часи, пояснюються соціальні зміни та міграційні процеси, відсіюються «розпіарені» фейки, вправно поширені російськими пропагандистськими медіа та підступно замінені на кадри з Малайзії, Індії, Пакистану про підриг Каховської ГЕС. Викладач предмету «Захист України» не лише дбає про національно-патріотичне виховання підростаючого покоління, використовуючи багатство відео та аудіотек, цікаві документальні фільми, журналістські проєкти, інтерв'ю публічних осіб, аналіз щоденних тактик і стратегій з фронту, не лише проводить системну, чітко сплановану роботу з сучасної і нагальної довійськової підготовки, з мінної безпеки, долучається до спортивно-масових змагань, а й спільно зі здобувачами систематизує зображення сучасних муралів з Героями сьгодення, поповнює куточок бойової слави та збирає експонати Музею свідчень війни, що дуже згуртовує творче та креативне учнівське самоврядування, сприяє критичному мисленню, свідомому, небайдужому, активному ставленню юнаків та дівчат до подій в країні.

В умовах потужної медійної війни, щоденної хвилі маніпуляцій та психологічних атак (коли ворог не гребує жодними засобами, коли в тилу, за його задумом, має діяти і сильно впливати на «маси» відверта брехня та вигідна пропаганда), саме за чіткою, злагодженою, системною роботою педагогічного складу закладів освіти з цифрової грамотності та інформаційної гігієни, за вдосконаленням цієї професійної компетентності багато в чому криються і можливість належного спротиву, гідної відсічі маніпуляціям, і сформованість таких моральних категорій у молоді як розсудливість та виваженість, і розвиток критичного мислення та встановлення причинно-наслідкових зв'язків, і свідомо громадянська позиція. Ця ж робота має не припинятися і у повоєнний період, оскільки реалії сьгодення невтішно свідчать, що лінія фронту вийшла далеко за межі безпосередньо поля бою.

### **Список посилань**

Іванов, В.Ф. , & Волошенюк, О. В. (Ред.-упоряд.). (2012). *Медіаосвіта та медіа грамотність: підручник* (В.В. Різун, Ред). Центр вільної преси.

Скиба, М. М. (2011). Медіаграмотність майбутніх соціальних педагогів: основні характеристики. *Вісник Черкаського університету*, 203 (3), 109-113.

## ОСОБЛИВОСТІ ДЕРЖАВНО-ПРИВАТНОГО ПАРТНЕРСТВА У СФЕРІ ПРОФЕСІЙНОЇ ОСВІТИ І НАВЧАННЯ ІТАЛІЇ

**Валентина Попова,**

*доктор економічних наук, професор, провідний науковий співробітник лабораторії зарубіжних систем професійної освіти і навчання Інституту професійної освіти НАПН України, м. Київ, Україна, <http://orcid.org/0000-0001-8931-8880>*

**Анотація.** Проаналізовано досвід Італії у запровадженні державно-приватного партнерства у професійній освіті. Виявлено, що основним орієнтиром реорганізації тут є надання кваліфікаційних навичок відповідно до потреб ринку праці. Висвітлено ті конкретні механізми налагодження партнерства між державними і приватними організаціями у сфері професійної освіти, які є корисними для переосмислення і використання в сучасних українських реаліях.

**Ключові слова:** державно-приватне партнерство, інформаційна система, кваліфікація, професійна освіта, ринок праці.

## PUBLIC-PRIVATE PARTNERSHIP PECULIARITIES IN THE VOCATIONAL EDUCATION AND TRAINING FIELD IN ITALY

**Valentyna Popova,**

*Doctor of Sciences in Economics, Full Professor, Leading researcher in the laboratory of foreign systems of vocational education and training, The Institute of Vocational Education of the National Academy of Educational Sciences of Ukraine, Kyiv, Ukraine*

**Abstract.** The Italy experience in the introduction of public-private partnerships in professional education is analyzed. It was found that the main orientation of the reorganization here is the provision of qualifying skills per the labor market needs. Those specific mechanisms of establishing partnerships between state and private organizations in the field of professional education, which are useful for rethinking and using in modern Ukrainian realities, are highlighted.

**Keywords:** public-private partnership, information system, qualification, professional education, labor market.

Республіка Італія – одна з 10 найрозвиненіших індустріально-аграрних країн світу. Її площа приблизно у 2 рази менша, ніж в Україні, але чисельність населення більша майже у 1,5 рази. Італія є співзасновником ЄС та членом чисельних міжнародних організацій. Найважливішим сектором економіки Італії є обробна промисловість. Переважна більшість італійських компаній є мікропідприємствами, які нараховують до 9 найманих працівників (95,1%). Рівень безробіття у Італії є одним з найбільших серед країн ЄС і демонструє тенденцію до зростання під час кризи, особливо для осіб низького та високого рівня кваліфікації.

Система освіти Італії (вища, професійна, середня) побудована відповідно до Європейської рамки кваліфікацій (European Qualifications Framework – EQF). Частка осіб

віком до 64 років з вищою освітою нижче за середній показник по ЄС-27 (20,1% проти 34,0%). Подібне спостерігається і серед осіб середньої та низької кваліфікації (Italy, 2023).

Обов'язкова освіта у Італії триває від 6 до 16 років. У 14 років учні роблять вибір між загальною освітою і професійною. При цьому вони мають право/обов'язок продовжити освіту до 18 років та завершити 12-річну освіту або здобути професійну підготовку (Angotti, 2019).

Між системою професійної освіти і навчанням та виробництвом в Італії існують певні протиріччя, результатом чого є низька частка кваліфікованої робочої сили. Це стало результатом незначної кількості випускників системи професійної освіти порівняно з іншими європейськими країнами. Проблема безробіття серед молоді загалом і значної кількості молоді без працевлаштування і навчання – *NEETs* – є чутливою для низки країн Організації економічного співробітництва та розвитку. В Італії найвищий рівень цих показників (Comi та ін., 2022). На тлі цих протиріч світові економічні кризи значно погіршили параметри ринку праці, що спонукало до пошуку нових форм взаємодії освіти з виробництвом.

Освіта у Італії має певні ознаки державно-приватного партнерства (ДПП). Наприклад, освіта на робочому місті (учнівство) та у закладах освіти здійснюється за письмовою трудовою угодою. У ній визначені права та обов'язки усіх сторін, умови учнівства, випробувальний термін, професійні задачі, розмір заробітної плати, початковий та підсумковий рівні навчання та кваліфікації, яку має отримати учень.

У Італії поширені такі типи учнівства:

1 – стосується усіх програм старших класів середньої школи, надає можливість отримати кваліфікацію на рівні професійного оператора (сертифікат) або професійного техника (диплом) у 22 професійних галузях;

2 – вища освіта/учнівство та науково-дослідне стажування у програмах вищих технічних інститутів та в усіх програмах вищої освіти, яка передуює отриманню університетського ступеню, дипломів вищих технічних інститутів та докторських ступенів.

3 – не відповідає жодному рівню освіти, диплому чи кваліфікації, але дозволяє отримати професію відповідно до національних галузевих колективних договорів і кваліфікацію, прописану у трудових угодах та затребувану на ринку праці;

Тобто учнівство 1 та 2 рівня переважно пов'язані з вимогам формальної освіти, а 3 – з кваліфікаційними вимогами працевлаштування (*Gazzetta Ufficiale*, 2017).

Фінансування учнівства здійснюється переважно міністерством праці, яке залежить від кількості учнів по регіонах. Фінансування безперервної професійної освіти здійснюється за рахунок відрахувань на заробітну плату у розмірі 0,30%, які сплачують приватні компанії Національному інституту соціального страхування відповідно до закону 1978 р. Для підприємств, які інвестують у професійну освіту або технологічні навички, з 2017 р. були запроваджені деякі податкові пільги (Angotti, 2019).

ДПП у сфері професійної освіти Італії має функціональну спрямованість на знання (Vecchi et al., 2021). Особливість цього типу полягає у тому, що студентам/учням надаються саме ті знання, за допомогою яких формуються навички, компетенції і кваліфікації, які надають максимальні гарантії їхнього працевлаштування у майбутньому. Але реалізація цих гарантій потребує узгодженої взаємодії усіх складових системи професійної освіти і навчання з ринком праці. Основою налагодження цього процесу є якісна та достовірна інформація.

Збір якісної та достовірної інформації у Італії з 1997 р. здійснюється за допомогою інформаційної системи Excelsior. Вона стала угодою з ДПП для дослідження потреб ринку праці, як: «... система оцінювання потреб у навичках, яка генерує кількісні та якісні показники для кожного регіону та сектору в Італії» (Meer та ін., 2021).

Унікальність та інноваційна новизна цього італійського ДПП полягає у тому, що уряд разом з приватними компаніями розробив систему збору даних, яка оперативно оновлює інформацію на ринку праці та розробляє найбільш реальні моделі прогнозування. Інформаційна система Excelsior є спільною розробкою Міністерства праці, Національного агентства активної трудової політики – Anpal – у співробітництві з Італійським союзом торговельних, промислових, ремісничих та сільськогосподарських палат – Unioncamere. У ролі соціальних партнерів на місцевому рівні серед членів правління виступили професійні асоціації та місцеві торговельні палати.

Інформаційна система збору даних щодо навичок і професій Excelsior Італії є класичним випадком ДПП, орієнтованим на знання. Розробити таку систему збору даних рекомендував Європейський соціальний фонд. На їхню думку, така система мала покращити аналіз необхідних професійних навичок та сприяти узгодженню попиту і пропозиції на ринку праці на етапі планування. Ключем ефективного збору даних стала можливість створення довірчих відносин між приватними місцевими компаніями та державою. Це дозволило своєчасно та якісно оновлювати форми збору вихідної інформації та застосовувати найбільш прийнятні моделі прогнозування.

Excelsior генерує щомісячні, щоквартальні та щорічні звіти у галузевому та територіальному аспектах та розробляє короткострокові і довгострокові прогнози щодо необхідних навичок і професійних потреб. Результати роботи інформаційної системи доступні на національному, регіональному та субрегіональному рівнях за 28 видами економічної діяльності та трьома типами компаній (1-9 співробітників, 10-49 та більше 50).

Збір статистичної інформації за системою Excelsior дозволяє оцінювати професійні профілі, стандарти, а також у перспективі прогнозувати навички та оновлювати кваліфікації.

Переваги такого дослідження ринку праці полягають у наступному:

- інформація, зібрана на рівні провінцій, секторів економіки та підприємств, є стратегічною для державної служби зайнятості та закладів професійно-технічної освіти;
- на її підставі будується економетрична модель прогнозування за різними сценаріями (песимістичний, оптимістичний, найбільш реальний) на 5 років;
- робиться поглиблений аналіз у певних секторах економіки (наприклад, металургії, промисловому дизайні та модних тенденціях у легкій промисловості, тощо).

Інформація щодо професійних потреб є загальнодоступною для різних типів користувачів (політики, науковці, служба зайнятості, територіальні центри зайнятості, освітяни, консалтингові компанії, тощо) на національному та регіональному рівні.

За результатами зібраної інформації у системі Excelsior вибудовуються контакти між державними установами та закладами професійної освіти і навчання Італії. Це є суттєвою відмінністю системи професійної освіти Італії від, наприклад, Німеччини, у якій здобуття професійної освіти щільно пов'язане з навчанням на робочому місці (дуальна система освіти) або Ізраїлю, де інноваційні методи викладання та навчання були запроваджені згідно з національними навчальними планами.



На початку 2000-х років у Італії також було запроваджено реформу, спрямовану на вирішення проблеми невідповідності попиту і пропозиції на ринку праці. Структура та зміст курсів ПТО було ретельно переглянуто:

- коротку професійну освіту продовжено з двох до трьох років;
- запроваджено обов'язкові загальні предмети (мова, математика та історія), які формують у учнів загальні та м'які навички;
- врегульовані програми навчання між різними закладами освіти (школами та акредитованими навчальними центрами);
- офіційно визнані кваліфікації ПТО у системі формальної освіти.

За дослідженнями італійських науковців (Comi та ін., 2022), реформа мала комплексний позитивний вплив. Вона скоротила час переходу від школи до роботи приблизно на 5 місяців (24%), хоча «...деякі регіони запровадили квазіринкову організацію, коли приватні навчальні заклади почали конкурувати з державними школами».

Вивчення досвіду запровадження ДПП у сфері ПТО в Італії показало його певні особливості. Забезпечення зайнятості працездатного населення не є унікальною особливістю італійської системи освіти. Специфічними є підходи до реалізації цієї місії через партнерство держави з приватним сектором економіки. Орієнтація на кваліфікаційні вимоги до працевлаштування учнівства наближує освітній процес до вимог ринку праці і одночасно сприяє вирішенню питань фінансування освітньої галузі.

Функціональна спрямованість професійної освіти Італії на знання ініційована і підтримується державою. Запроваджена система інформаційного забезпечення потреб ринку праці дає цільові орієнтири досягнення необхідних професійних навичок та кваліфікацій. Таким чином формується бачення напрямів реформування структури та змісту курсів професійної освіти.

На цей час у Італії спостерігається погіршення стану економіки, але, на відміну від України, ця країна не перебуває під впливом військової агресії. Складності економічного розвитку цієї однієї з провідних країн ЄС також не зумовлені нестачею природних ресурсів. Неузгодженість ринку праці також є на вістрі проблематики українських освітян. Наведене дає уявлення про той комплекс проблем, який треба буде вирішувати вітчизняним освітянам під час ведення військових дій та після перемоги у процесі повоєнного відновлення України.

### Список посилань

Angotti, R. (2019). *Vocational education and training in Europe: Italy*. Cedefop ReferNet VET in Europe reports 2018.

[http://libserver.cedefop.europa.eu/vetelib/2019/Vocational Education Training Europe Italy 2018 Cedefop ReferNet.pdf](http://libserver.cedefop.europa.eu/vetelib/2019/Vocational_Education_Training_Europe_Italy_2018_Cedefop_ReferNet.pdf)

Comi, S. L., Grasseni, M. & Origo, F. (2022). Sometimes it works: the effect of a reform of the short vocational track on school-to-work transition. *International Journal of Manpower*, 43 (7), 1601-1619. <https://doi.org/10.1108/IJM-06-2021-0391>

*Gazzetta Ufficiale*. (2017, May 16). <https://www.gazzettaufficiale.it/eli/id/2017/05/16/17G00069/sg>

*Italy*. (2023, December 29). CEDEFOP. <https://www.cedefop.europa.eu/en/tools/vet-in-europe/systems/italy-u2>

Meer, M., Avagyan, A., & Galvin Arribas, J. (2021). Public-private partnerships for skills development: a governance perspective. *European Training Foundation, Volume II, Case studies*. Publications Office. <https://data.europa.eu/doi/10.2816/371790>

Vecchi, V., Taurelli, S., & Meer, M. (2021). Public-private partnerships for skills development : a governance perspective. *European Training Foundation, Volume I, Thematic overview*. Publications Office. <https://data.europa.eu/doi/10.2816/422369>

## МЕТОДИЧНІ ЗАСАДИ РОЗРОБЛЕННЯ ЦИФРОВОЇ ПЛАТФОРМИ ПРОФЕСІЙНОЇ ПІДГОТОВКИ КВАЛІФІКОВАНИХ РОБІТНИКІВ МАШИНОБУДІВНОЇ ГАЛУЗИ

*Микола Пригодій,*

*доктор педагогічних наук, професор, заступник директора з наукової роботи, Інститут професійної освіти НАПН України, м. Київ, Україна*  
<https://orcid.org/0000-0001-5351-0002>

**Анотація.** Застосування цифрових платформ навчального призначення визначається необхідністю підготовки майбутніх кваліфікованих робітників до соціально-виробничих відносин у цифровому суспільстві. Ефективність організації навчання з використанням цифрової платформи залежить від стану запровадження цифрових технологій у освітній процес, рівня цифрової компетентності викладачів та зацікавленості адміністрації закладу до цифровізації інформаційно-освітнього середовища. Виокремлено методичні засади розроблення цифрової платформи на основі специфіки використання та представлення інформації освітнього призначення.

**Ключові слова:** цифрова платформа, цифрові технології, майбутні кваліфіковані робітники, освітній процес, освітні цифрові технології.

## METHODOLOGICAL PRINCIPLES FOR DEVELOPING A DIGITAL PLATFORM FOR PROFESSIONAL TRAINING OF SKILLED WORKERS IN THE MACHINE BUILDING INDUSTRY

*Mykola Pryhodii,*

*Doctor of Pedagogical Sciences, Professor, Deputy Director for Research, Institute of Vocational Education of NAES of Ukraine, Kyiv, Ukraine*

**Abstract.** The use of digital learning platforms is determined by the need to prepare future skilled workers for social and production relations in a digital society. The effectiveness of the training organization using a digital platform depends on the state of implementation of digital technologies in the educational process, the level of digital competence of teachers, and the interest of the institution's administration in the digitalization of the information and educational environment. The methodological principles for developing a digital platform based on the specifics of the use and presentation of information for educational purposes are highlighted.

**Keywords:** digital platform, digital technologies, future skilled workers, educational process, educational digital technologies.

Цифрові технології змінюють освітній процес з усе зростаючою швидкістю. Масштаби технологічних змін за останні кілька десятиліть суттєво зросли, але це лише початок нової цифрової ери розвитку суспільства. Зі зміною технологій прискорюється темп запровадження інновацій у різних сферах життєдіяльності людини, як наслідок змінюється й специфіка освіти – те що вивчають сьогодні, може застаріти на наступний день. Практичне використання технологій з допомогою цифрових навчальних платформ потенційно здатне прискорити особистісне зростання в освітньому процесі та зробити навчання можливим «де завгодно, коли завгодно і як завгодно».

Потенційно необмежений кордоном цифровий простір може розширювати параметри фізичного простору – отже, можливості, створювані цифровими просторами,

потенційно безмежні. Сучасні технології дозволяють здобувачеві освіти плавно переходити з реального світу в цифровий за мікросекунду.

Цифрові платформи навчання є потужними інструментами для підтримки і розширення зміни освітньої парадигми. Цифрова платформа навчання дозволяє створювати та аналізувати дані, забезпечуючи підтримку освітнього процесу в режимі реального часу. Це актуально як на особистому, так і на колективному рівнях.

Застосування цифрових технологій у підготовці майбутніх кваліфікованих робітників визначається їх поширеністю та доступністю на галузевому ринку. Ефективність організації навчання з використанням цифрових технологій залежить як від рівня володіння даними технологіями як педагогів, так і від здобувачів освіти. Встановлено, що викладачі системи професійної (професійно-технічної) освіти повинні враховувати вплив використання цифрових технологій на їхні переконання та стратегію організації освітнього процесу (Пригодій, 2023).

Цифрові навчальні платформи дозволяють підготувати здобувачів освіти до саморозвитку в умовах цифрового суспільства. Навчальні екосистеми повинні використовувати можливості, що надаються такими технологіями, як цифрові платформи навчання, щоб здобувач освіти міг легко переміщатися між реальним і цифровим світом. Немає жодних сумнівів у тому, що цифрові технології будуть підтримувати концепцію навчання впродовж усього життя у багатьох відносинах.

Відповідно до Положення про Національну освітню електронну платформу (2018) розроблений порядок формування та функціонування е-платформи, що визначає:

1) перелік та функції кожного із функціональних модулів та порядок їх взаємодії один з одним;

2) взаємодію е-платформи в цілому і певних модулів, зокрема з іншими інформаційними системами, що знаходяться у державній або приватній власності;

3) взаємодію з іншими, в тому числі міжнародними, освітніми платформами;

4) механізми інформаційного наповнення е-платформи, зберігання інформації, її систематизації, накопичення, обробки, видалення, надання у відкритий доступ тощо;

5) механізми використання е-платформи інституційними учасниками та іншими користувачами;

6) механізми застосування аналітичних інструментів;

7) перелік послуг (зокрема платних), що можуть надаватися через е-платформу тощо.

Крім того даним положенням визначаються основні вимоги до сучасних цифрових платформ навчального призначення, зокрема: платформа повинна мати сервісно-орієнтовану архітектуру та складається з функціональних модулів; включати в себе спеціальний інформаційний ресурс у мережі Інтернет, на якому у вільному доступі в повному обсязі розміщуються безкоштовні електронні версії підручників або е-підручники для здобуття освіти; платформа забезпечує безоплатний і вільний доступ користувачів до інформації, що в ній міститься.

Під час розроблення цифрової навчальної платформи необхідно провести моніторинг інформаційно-освітнього середовища закладу професійної (професійно-технічної) освіти та з'ясувати (Technology & Digital Learning Platforms, 2024):

1. Здійснити моніторинг цифрових технологій, що використовуються для підтримки освітнього процесу у закладі.

2. Визначити кількісні характеристики залученості здобувачів та викладачів до використання цифрових технологій в освітньому процесі.

3. Встановити наскільки заклад освіти залежить від традиційних способів передачі інформації (паперовий документообіг, офлайн бібліотека, способи комунікації між учасниками освітнього процесу, формування розкладу, навантаження тощо).

4. Виокремити впроваджені ефективні цифрові технології для оптимізації адміністрування та інформування здобувачів освіти.

5. Встановити, яким чином більш широкий доступ до цифрових технологій міг би поліпшити доступ до освіти.

6. Визначити «пріоритетність педагогічного колективу та адміністрації», щодо використання традиційного чи цифрового аспектів організації освітнього процесу (наскільки потужна «цифрова коаліція» – хто визначає вибір та застосування цифрових технологій для закладу).

7. Обсяг фінансування за останні 5 років на запровадження цифрових технологій.

8. Охарактеризувати рівень цифрової компетентності викладачів закладу (чи задовольняє він їхню потребу у зв'язку зі запровадженням нових і різноманітних цифрових технологій).

9. Хто на рівні вищого керівництва закладу освіти бере на себе відповідальність за закупівлю, впровадження і використання цифрових технологій?

До методичних засад розроблення цифрової платформи професійної підготовки кваліфікованих робітників машинобудівної галузі слід віднести:

– актуалізація предметно-фахової, творчої за характером та особистісно орієнтованої за змістом навчально-професійної діяльності здобувачів освіти (Kryvorot & Pryhodii, 2020);

– мета розроблення цифрової платформи визначається з урахуванням змісту кваліфікаційних характеристик і специфіки цифровізації освіти майбутніх кваліфікованих робітників машинобудівної галузі, а також особистісних потреб і техніко-технологічних можливостей доступу й використання цифрових технологій здобувачами та викладачами професійної (професійно-технічної) освіти (Haleem et al., 2022);

– створення власного динамічного вмісту цифрової платформи з інтуїтивно зрозумілим меню для зручної навігації та з дотриманням вимоги, що всі розділи й сторінки виконані в одному оформленні (шаблоні), виключенням можуть бути лише окремі функціональні блоки (наприклад: календар/розклад, форум тощо) (Lenthall, 2023);

– відбір і застосування цифрових технологій у межах платформи ґрунтується на сукупності методологічних підходів (системного, інформаційного, технологічного), дидактичних (науковості, наочності) і специфічних принципів (інформатизації освіти, відкритої освіти, мультимедійності, захисту персональних даних) (Пригодій, 2023);

– урахування специфіки навчально-пізнавальної діяльності здобувачів професійної (професійно-технічної) освіти у структурі спеціально організованої, цілеспрямованої, регульованої діяльності здобувачів освіти з оволодіння навчально-пізнавальними компетенціями, результатом якої є не лише навчально-пізнавальний (проблемно-творчий) продукт, а й особистісні зміни (новоутворення), що сприяють подальшому саморозвитку, безперервній освіті та самоосвіті (Кручек та ін., 2020);

– вибір методів використання цифрових технологій відповідно до мети організації освітнього процесу майбутніх кваліфікованих робітників машинобудівної галузі

(подання/презентація навчального матеріалу; підготовка та розміщення дидактичних навчальних матеріалів; проведення контролю та діагностики; індивідуалізація освітньої діяльності здобувачів освіти; управління навчально-пізнавальною діяльністю здобувачів освіти; систематизація та узагальнення інформації (формування портфоліо) про здобувачів освіти; організація документообігу тощо) (The Digitization of TVET and Skills Systems, 2020);

– урахування галузевої специфіки професійної підготовки шляхом застосування спеціального програмного забезпечення (Пригодій, 2023);

– коректність (кросбраузерність) відображення інформації цифрової платформи у різних браузерах, зокрема: Google Chrome, Safari, Mozilla Firefox, Microsoft Edge, Opera (Malakhova, 2023);

– результативність створення цифрової платформи уможливорюється наявністю апаратного та програмного забезпечення з усталеною комунікацією між розробниками (Пригодій, 2023).

Отже, розроблення цифрової навчальної платформи важливе рішення, що вимагає розуміння кожної фази даного процесу, особливо якщо на ринку існують різні підходи до застосування цифрових технологій у освітньому процесі. Щоб забезпечити ефективне розроблення цифрової навчальної платформи, ваша команда повинна об'єднати величезні обсяги даних у певну структуру, а потім системно представити цей навчальний набір у доступній формі для здобувачів освіти.

### Список посилань

Пригодій, М. (2023). Методичні засади застосування цифрових технологій у підготовці майбутніх кваліфікованих робітників. *Інноваційна професійна освіта*, 2(9), 152-156. <https://lib.iitta.gov.ua/id/eprint/735580>

Міністерства освіти і науки України. (2019). *Про затвердження Положення про Національну освітню електронну платформу: наказ № 523*. <https://zakon.rada.gov.ua/laws/show/z0702-18#Text>

*Technology & Digital Learning Platforms*. (2024). Learnlife | The open ecosystem for a new lifelong learning paradigm. <https://www.learnlife.com/learning-paradigm/technology-digital-platforms>

Kryvorot, T. & Pryhodi, M. (2020). Using network-based educational and methodological complexes in professional training of future lecturers. *Professional Pedagogics*, 1(20), 109-118. <https://doi.org/10.32835/2707-3092.2020.20.109-117>

Haleem, A., Javaid, M., Qadri, M. A., & Suman, R. (2022). Understanding the role of digital technologies in education: A review. *Sustainable Operations and Computers*, 3, 275-285. <https://doi.org/10.1016/j.susoc.2022.05.004>

Lenthall, M. (2023). *Navigational Design and SEO: Creating Intuitive Site Structures*. <https://www.linkedin.com/pulse/navigational-design-seo-creating-intuitive-site-martyn-lenthall/>

Кручек, В. А., Кравець, С. Г., Колісник, Н. В., Майборода, Л. А., Пятничук, Т. В., Голуб, І. І., Самойленко, Н. Ю., & Однорог, Г. В. (2020). *Методичні основи професійного навчання кваліфікованих робітників*. Полісся. <http://lib.iitta.gov.ua/724247/>

*The Digitization of TVET and Skills Systems.* (2020). International Labour Organization. [https://www.ilo.org/wcmsp5/groups/public/---ed\\_emp/---emp\\_ent/documents/publication/wcms\\_752213.pdf](https://www.ilo.org/wcmsp5/groups/public/---ed_emp/---emp_ent/documents/publication/wcms_752213.pdf)

Malakhova, D. (2023). *How To Do Browser Compatibility Testing: An Expert View.* Software Testing Company | Luxe Quality. <https://luxequality.com/blog/how-to-do-browser-compatibility-testing/>

## МЕХАНІЗМИ ВПРОВАДЖЕННЯ ЗАРУБІЖНОГО ДОСВІДУ ПУБЛІЧНО-ПРИВАТНОГО ПАРТНЕРСТВА У ДПТНЗ «ТЕРНОПІЛЬСЬКЕ ВПУ СФЕРИ ПОСЛУГ ТА ТУРИЗМУ»

*Наталія Пташник,*

*старший майстер, викладач предметів професійно-теоретичної підготовки за професіями «флорист, квіткар» ДПТНЗ «Тернопільське вище професійне училище сфери послуг та туризму», Тернопіль, Україна*

**Анотація.** Міжнародна співпраця передбачає модернізацію системи підготовки кваліфікованих робітників, впровадження новітніх технологій у професійну підготовку здобувачів освіти, удосконалення методів викладання, розвиток компетентностей педагогів, впровадження інноваційних технологій відповідно до європейських стандартів освіти. Реформа професійно-технічної освіти в Україні має на меті удосконалити здобуття освіти до рівня вимог міжнародного ринку праці, допомогу молоді та дорослим реалізувати власний потенціал (Бородієнко, & Зленко, 2023).

**Ключові слова:** міжнародна співпраця, професійно-технічна освіта, підвищення якості надання освітніх послуг, розширення вектору співпраці, європейська інтеграція, освітній простір.

## MECHANISMS OF IMPLEMENTATION OF FOREIGN EXPERIENCE OF PUBLIC-PRIVATE PARTNERSHIP IN "TERNOPIL VPU OF THE SPHERE OF SERVICES AND TOURISM"

*Natalia Ptashnyk,*

*senior master teacher of subjects of professional and theoretical training by profession "florist, florist" Ternopil Higher Vocational School spheres of services and tourism", Ternopil, Ukraine*

**Abstract.** International cooperation involves the modernization of the system of training qualified workers, the introduction of the latest technologies in the professional training of education seekers, the improvement of teaching methods, the development of teachers' competencies, the introduction of innovative technologies in accordance with European education standards. Vocational and technical education reform in Ukraine aims to improve education to the level of international labor market requirements, help youth and adults realize their own potential (Borodienko, & Zlenko, 2023).

**Keywords:** international cooperation, professional and technical education, improving the quality of educational services, expanding the vector of cooperation, European integration, educational space.

Україна географічно знаходиться у центрі Європи. Володіючи власною історією, економікою, традиціями, завжди стремить до сучасних передових технологій, які ефективно застосовуються у розвинених країнах Європи. Окрім цього часто є їх розробниками та ініціаторами. Тому прагне повноцінно інтегруватися у європейський розвинений простір. І хоча ця інтеграція, після повномасштабного вторгнення агресора, дається дуже важко, але в сьогоденні вона стала такою величиною, що її змінити не можна. Після підписання Україною у 2005 році Болонської декларації триває активний процес інтеграції українських закладів освіти, зокрема закладів професійної (професійно-технічної) освіти, у європейський освітній простір, що пов'язано із діяльністю міжнародних



організацій та перспективами працевлаштування випускників в умовах глобального відкритого ринку. Це зумовлює актуальність дослідження закордонного досвіду реалізації системи освіти з позиції розширення її доступності для молоді й дорослого населення різних соціальних прошарків суспільства (Кашуба, 2011).

ДПТНЗ «Тернопільське ВПУ сфери послуг та туризму» розпочало міжнародну співпрацю ще до ковідних подій та широкомасштабного вторгнення. На ініціативу дирекції та колективу закладу відгукнулися громадські організації, зокрема представники фірми ТОВ «ELMA», які запропонували співпрацю з підготовки кваліфікованих робітничих кадрів, а саме, надання випускникам закладу освіти можливість отримати диплом професійної освіти європейського зразка. Запропоновані освітні програми ТОВ «ЕЛМА Менеджмент кваліфікованих працівників», дозволяють підвищувати кваліфікацію педагогічним працівникам, здобувачам освіти не тільки в Німеччині, а також і в інших країнах ЄС.

Проекти включають обмін студентами, організацію спільних зустрічей, що сприяють розумінню, толерантності, миру та дружбі між народами. Проте епідемія COVID-19, а далі повномасштабне вторгнення призупинили цю співпрацю. Якби не було дивно, але після повномасштабного вторгнення російського агресора відновили ділові стосунки з ТОВ «ЕЛМА Менеджмент кваліфікованих працівників» у 2023-2024 навчальних роках. Була набрана група бажаючих учнів у кількості 12 осіб на базі нашого навчального закладу (у більшості це учні за професією «агент з організації туризму»), які на сьогоднішній день проходить навчання з вивчення німецької мови рівнів А1 та А2. Після його успішного завершення, вони матимуть змогу вступити у німецькі заклади освіти для підвищення кваліфікації у обраних галузях освіти, щоб повернутися і впроваджувати здобуті знання в розбудову економіки України.

Наступним кроком у реалізації міжнародної співпраці стала участь викладачів та учнів закладу у 51-й виставці квіткового мистецтва під відкритим небом у Європі - СТАЛІ САДИ, клімат, мир, майбутнє - «Cervia Città Giardino» – найбільшій на планеті у місті Червії, Італія, що відбувалася у 2022-2023 навчальному році, за сприяння представників Тернопільської міської ради на чолі з мером Сергієм Надалом. Захід передбачав облаштування квітників на Rotonda della Pace у центрі Червія. Для цього викладачами та учнями було розроблено проєкт клумби, описана концепція і надіслано організаторам.

Участь у даному проєкті дала можливість налагодити двосторонні відносини між містами, члени делегації ознайомилися з чудовим містом Червія на березі Адріатичного моря, з його визначними місцями, зокрема солеварню, ботанічним садом та ін., а також домовилися про підписання двосторонніх угод з навчальними закладами міста та нашим навчальним закладом про тісну співпрацю, а також внести свій вклад в озеленення та збереження природи на планеті! Після успішно реалізованого проєкту, представники мерії міста Червія висловили всім сердечну подяку за виконану роботу, яка викликала захоплення у туристів та жителів Червії. Як наслідок, у 2024 році заклад отримав запрошення на наступну 52 – гу виставку, тема якої проходитиме під гаслом «Cervia Città Giardino за права – екологічна спортивна освіта», як ідеальне продовження минулорічної теми, присвяченої миру, клімату та майбутньому.

Черговий міжнародний проєкт наш навчальний заклад започаткував у 2023-2024 навчальному році завдяки ГО «Джуніор Ачівмент Україна». Загальною метою проєкту є практичний курс, на якому учні створюють власну міні-компанію, вчать управляти нею протягом року. На базі нашого навчального закладу була створена і на даний час успішно

працює Молодіжна компанія «KAMERBAND. Майстерня стилю». Учнівський проєкт створює реальну продукцію, покупців, постачальників та кошти. Здобувачі освіти беруть участь у підприємницьких таборах і торгових ярмарках, що дасть їм можливість відпрацювати навички підприємницької діяльності і у майбутньому відкрити власну справу та успішно функціонувати. Завдяки активній участі наших педагогів у міжнародних проєктах ми отримали ще одну можливість у цьому навчальному році долучитися до навчальних матеріалів "Демократія: від теорії до практики" у рамках міжнародного співробітництва КНУБА ТА IFES, за підтримки USAID, UKAID, CANADA. Метою проєкту є дати учням значний обсяг знань, необхідних для розуміння системи демократії, яка розвивається в Україні, й визначити роль, яку можуть і повинні відігравати громадяни, допомогти їм розвивати демократичні принципи й практику в українському суспільстві та користуватися перевагами такої системи для громади й особистості, яка успішно реалізовується в міжнародних спільнотах. Такі практики системи демократії надзвичайно є важливими сьогодні і сприятимуть підвищеному розвитку повоєнної України.

2023-2024 навчальний рік став для ДПТНЗ «Тернопільське вище професійне училище сфери послуг та туризму» плідним у напрямку міжнародної співпраці. Завдяки сприянню представників нашої мерії та мерії міста Єленья Гура республіка Польща, члени делегації нашого навчального закладу, на чолі з директором Галиною ГРУШКО, відвідали вищезгадане місто та підписали Договір про співпрацю з одним із навчальних закладів даного міста – побратима у присутності керівників міста Єленья Гура та директорки Комплексу шкіл Природничих наук та сфери обслуговування Агнешкі САМЕРДАК. Загальною метою проєкту є розвиток дружніх відносин, розширення міжнародних зв'язків у галузі освітньої діяльності, обмін досвідом між викладачами та учнями. Не втрачаючи напрацьованих стосунків, вдалося домовитися про наступну зустріч і підписання подібної угоди із ще одним навчальним закладом міста Єленья Гура Комплексі художніх ремесел ім. Станіслава Виспянського, директор **Anna Szydłowska-Robak**. Це дасть можливість працювати над спільними дослідницькими проєктами у обміні ідеями, концепціями, інформацією та ресурсами, над спільними публікаціями у фахових, періодичних та власних виданнях, у спільній участі в семінарах і конференціях, що будуть проводитися одним із партнерів або обома партнерами, у взаємній допомозі та обміні ноу-хау в області організації та розвитку, а також обміні викладачами, організації спільних семінарів і досліджень, читанні лекцій, обміні досвідом з підготовки фахівців, інших спільних ініціативах з підготовки викладацьких кадрів, а також ініціативах, спрямованих на поліпшення якості викладання, що представляють інтерес для обох закладів освіти.

Отже, виходячи із зазначеного, міжнародна співпраця у сфері професійно-технічної освіти стає все більш актуальною, оскільки дає можливість інтегруватися не тільки у європейський, а й у світовий освітній простір, розширюючи тим самим вектори співпраці, підвищуючи якість надання освітніх послуг при підготовці кваліфікованих робітників з врахуванням сучасних викликів та вимог світового ринку праці.

### Список посилань

Бородієнко, О. В., & Зленко, А. М. (2023). *Публічно-приватне партнерство закладів професійної освіти: навчально-методичний посібник*. Домбровська Я. М.

Кашуба, О. М. (2011). Зарубіжний освід реалізації системи безперервної освіти та перспективи його впровадження в Україні. *Інвестиції: практика та досвід*, 10, 43-48.

## ВИКОРИСТАННЯ СТРУКТУРОВАНИХ КЕЙСІВ ДЛЯ ДОСЛІДЖЕННЯ ЕНЕРГЕТИЧНОЇ ЕФЕКТИВНОСТІ БУДІВЕЛЬНОЇ ГАЛУЗІ У ЗАКЛАДАХ ОСВІТИ

**Тетяна Пятничук,**

*кандидат педагогічних наук, старший науковий співробітник  
лабораторії технологій професійного навчання Інституту професійної  
освіти НАПН України, Київ, Україна  
<https://orcid.org/0000-0002-5607-2949>*

**Анотація.** Сьогодні Україна є однією з найбільш енергоємних економік світу і має величезний потенціал до енергозбереження та енергоефективності, тож необхідним є запровадження сучасних будівельних технологій, матеріалів, збільшення частки енергії з відновлюваних джерел, повторне використання ресурсів тощо. Заходами держави у сфері енергетичної ефективності є популяризація серед населення підходів щодо її підвищення, зокрема і удосконалення професійної підготовки майбутніх робітників-будівельників засобами інтерактивних педагогічних технологій.

**Ключові слова:** професійна підготовка, кейс-метод, енергетична ефективність, будівельна галузь.

## USE OF STRUCTURED CASES FOR ENERGY EFFICIENCY RESEARCH OF THE BUILDING INDUSTRY IN EDUCATIONAL INSTITUTIONS

**Tetyana Pyatnychuk,**

*Candidate of Pedagogical Sciences, Senior Research Fellow laboratories of vocational training technologies Institute of Professional Education of the National Academy of Sciences of Ukraine, Kyiv, Ukraine*

**Abstract.** Today, Ukraine is one of the most energy-intensive economies in the world and has a huge potential for energy saving and energy efficiency, so it is necessary to introduce modern construction technologies, materials, increase the share of energy from renewable sources, reuse of resources, etc. The measures of the state in the field of energy efficiency are the popularization among the population of approaches to its improvement, in particular, the improvement of professional training of future construction workers by means of interactive pedagogical technologies.

**Keywords:** professional training, case method, energy efficiency, construction industry.

У повоєнній відбудові Україна має вирішувати значний обсяг проблем, зокрема і гострі екологічні: подолання наслідків військових дій, забруднення навколишнього середовища, утилізація відходів тощо. Значною мірою це стосується будівельної галузі як джерела забруднень і галузі, здатної розв'язувати значні проблеми за рахунок нових технічних і технологічних рішень. Безумовно, зазначене має враховуватися у професійній підготовці майбутніх будівельників для забезпечення розвитку стійких пізнавальних інтересів щодо проблем екології.

Одним із сучасних педагогічних методів для вивчення проблем і напрямів удосконалення енергетичної ефективності будівельної галузі є Case-study (кейс-метод, метод аналізу ситуацій) – це проблемно-пошуковий метод, який базується на конкретних прикладах чи ситуаціях і передбачає застосування теоретичних знань для вирішення

практичних завдань. Кейс являє собою реальну ситуацію, яка може виникнути у певній галузі діяльності, і над якою викладачу і студентам необхідно працювати спільно, щоб знайти обґрунтоване рішення (Ковальова, 2012).

Суть методу полягає у використанні конкретних випадків (ситуацій, історій, тексти яких називаються «кейсом») для спільного аналізу, обговорення або вироблення рішень студентами з певного розділу навчання дисципліни; в ініціюванні самостійного вивчення ситуацій студентами, формуванні їх власного бачення проблем та їх вирішенні, виробленню вміння дискутувати і обговорювати ситуацію між студентами та викладачами. У ході розбору ситуацій студенти вчаться діяти в «команді», проводити аналіз, приймати управлінські рішення та робити висновки.

Сьогодні немає універсальної і єдиної структури кейса, кожен кейс має свої мету, завдання, особливості, логіку тощо. Проте можна виділити певну послідовність викладу матеріалу кейсу, його частин. Зокрема, кейс «Використання перероблених будівельних матеріалів» може мати таку структуру:

– *вступ*, у якому відбувається ознайомлення учнів із загальною характеристикою теми, її значенням і проблемністю. Зазначається, що одним із основних напрямів підвищення енергетичної ефективності у будівельній галузі є рециклінг залишків будівельних сумішей – екологічний та ефективний спосіб використання виробничих матеріалів, який значно скорочує часові і фінансові витрати. Технічно правильно вибрані методи підготовки і переробки відходів є економічно рентабельними і екологічно виправданими;

– *основна частина кейса*. Із зазначеної теми надається інформація: основним критерієм оцінки доцільності переробки і утилізації відходів, що утворюються під час будівельно-демонтажних робіт, є економічна ефективність їхнього повторного використання. За висновками дослідників, енерговитрати під час видобутку природного щебеню у 8 разів вищі, ніж при одержанні щебенів з бетону, а собівартість бетону, що виготовляється на вторинному щебені, знижується на 25 % (Смаль, 2017).

У післявоєнному житті Україна матиме жорстку необхідність перероблення відходів і використання перероблених матеріалів, зокрема у подальшому будівництві. Порядок поводження з відходами передбачає можливості повторного використання компонентів відходів від руйнувань у будівництві, промисловості будівельних матеріалів: бетон (бетонні, залізобетонні конструкції та вироби), цегла (цегляний бій), облицювальна плитка, черепиця та кераміка, деревина, скло, пластмаси, метали, ізоляційні матеріали (Кабінет Міністрів України, 2022).

– *на закінчення змісту кейсу* висвітлюються очевидні переваги рециклінгу: переробка, промивання, сортування та вторинне використання матеріалів та залишків; відсутність витрат на вивезення та утилізацію залишків за межі підприємства; захист довкілля від забруднення залишками промислового виробництва; зниження витрат будівельних матеріалів тощо.

Зазначимо, що у підготовці майбутніх будівельників з використанням педагогами кейс-методу можлива інтеграція різних методів, зокрема із зазначеної теми педагог може використати системний аналіз (системне представлення і аналіз ситуації), методи опису (створення опису ситуації) для основної частини кейсу (Сисоєва, 2011).

– *завдання і запитання* для учнів відіграють значну роль у кейсі. Доцільним є використання проблемного методу: представлення проблеми, що лежить в основі

ситуації. Група учнів може бути поділена на 3-4 підгрупи для вирішення проблемних завдань з розроблення пропозицій по переробленню і подальшому використанню: 1. бетону (бетонні, залізобетонні конструкції та вироби); 2. цегли (цегляний бій), облицювальної плитки, черепиці та кераміки; 3. деревини, скла, пластмас; 4. металів, ізоляційних матеріалів.

Для підбиття підсумків доречним буде проведення круглого столу із виступами представників кожної підгрупи та представленням результатів обговорення проблем. За можливості, результати можуть бути представлені у вигляді таблиць, ілюстрацій, схем, мультимедійних презентацій. Після обговорення результатів усіма учасниками та педагогом приймається загальний висновок.

Отже, використання кейс-методу у професійній підготовці майбутніх будівельників уможлиблює організацію пізнавальної діяльності шляхом моделювання, імітацію типових професійних ситуацій за допомогою мультимедіа, розвиток творчого мислення, індивідуалізацію та диференціацію навчання, підвищення мотивації тощо.

### **Список посилань**

Ковальова, С. М. (2012). *Застосування технології кейс-методу у професійній підготовці майбутніх учителів: для студентів та викладачів вищої школи: методичні рекомендації*. Житомир.

Кабінет Міністрів України. (2022, Вересень 27). *Про затвердження «Порядку поводження з відходами, що утворились у зв'язку з пошкодженням (руйнуванням) будівель та споруд внаслідок бойових дій, терористичних актів, диверсій або проведенням робіт з ліквідації їх наслідків»: постанова № 1073*. <https://zakon.rada.gov.ua/laws/show/1073-2022-%D0%BF#Text>

Сисоєва, С. О. (2011). *Інтерактивні технології навчання дорослих: навч.-метод. посібник*. ЕКМО.

Смаль, М. В. (2017). Світовий досвід повторного використання бетону в будівельному виробництві. *Сучасні технології та методи розрахунків у будівництві*, 7, 233-238.

## МЕХАНІЗМИ ВИКОРИСТАННЯ ЄВРОПЕЙСЬКОГО ДОСВІДУ ПУБЛІЧНО-ПРИВАТНОГО ПАРТНЕРСТВА У РОЗВИТКУ ПРОФЕСІЙНОЇ ОСВІТИ В УКРАЇНІ

**Валентина Радкевич,**

*доктор педагогічних наук, професор, дійсний член (академік)  
НАПН України, директор Інституту професійної освіти НАПН*

*України, Київ, Україна*

<https://orcid.org/0000-0002-9233-5718>

**Анотація.** У статті розкрито механізми використання європейського досвіду публічно-приватного партнерства у розвитку професійної освіти в Україні, а саме: врахування успішних моделей публічно-приватного партнерства у сфері професійної освіти і навчання в країнах Європейського Союзу; форми залучення приватного сектору до розроблення освітніх програм, інвестування в будівництво та модернізацію матеріально-технічної бази закладів освіти й розвиток професійної компетентності викладачів професійної освіти. Запропоновано рекомендації щодо розвитку державно-приватного партнерства у сфері професійної освіти України з урахуванням прогресивного європейського досвіду.

**Ключові слова:** європейський досвід, законодавство, інвестування, освітні програми, приватний сектор, професійна компетентність, професійна освіта, публічно-приватне партнерство.

## MECHANISMS FOR UTILIZING EUROPEAN EXPERIENCE IN PUBLIC-PRIVATE PARTNERSHIP FOR THE DEVELOPMENT OF VOCATIONAL EDUCATION IN UKRAINE

**Valentyna Radkevych,**

*Doctor of Pedagogical Sciences, Professor, Full Member (Academician) of the  
National Academy of Educational Sciences of Ukraine, Director of the Institute of  
Vocational Education of the National Academy of Educational Sciences of Ukraine,  
Kyiv, Ukraine*

**Abstract.** The article reveals the mechanisms of using the European experience of public-private partnership in the development of professional education in Ukraine, namely: taking into account successful models of public-private partnership in the field of professional education and training in the countries of the European Union; forms of involvement of the private sector in the development of educational programs, investment in the construction and modernization of the material and technical base of educational institutions, and the development of the professional competence of teachers of vocational education. Recommendations for the development of public-private partnership in the field of professional education of Ukraine, taking into account the progressive European experience, are proposed.

**Keywords:** european experience, legislation, investment, educational programs, private sector, professional competence, vocational education, public-private partnership.

Використання європейського досвіду публічно-приватного партнерства (ППП) у розвитку професійної освіти в Україні є ключовим елементом для підвищення якості професійної підготовки кваліфікованих фахівців відповідно до потреб ринку праці. Цей процес охоплює ряд механізмів, які сприяють ефективному впровадженню інноваційних підходів і практик.

Перш за все, важливо визначити ключові аспекти європейського досвіду, які можуть бути адаптовані в українському контексті. Насамперед, наголосимо на важливості врахування особливостей успішних моделей ППП у сфері професійної освіти і навчання (ПОН), що реалізуються в країнах Європейського Союзу (ЄС). Окремі з цих моделей нами охарактеризовано в попередній публікації (Радкевич, 2023). Наприклад, актуальність *соціально-нормативної моделі ППП* у сфері ПОН полягає в її зорієнтованості на забезпечення якості освіти шляхом інтеграції з ринком праці. Означена модель найбільш поширена в Данії, Німеччині, Нідерландах, Норвегії, Швеції. У цих країнах соціальні партнери прагнуть, щоб зміст освітніх програм відповідав потребам ринку праці та вимогам роботодавців. Учасниками ППП у сфері ПОН є представники конфедерацій професіоналів із різних галузей економіки, спілок працівників освіти, профспілок, консультативних рад, бізнес-асоціацій, національних агентств з питань освіти, промислових рад, торгово-промислових палат, консорціумів, муніципалітетів тощо. Їхня роль полягає у веденні діалогу з Міністерством освіти, розробленні законодавчих ініціатив, колективних договорів підприємств у частині закріплення прав студентів і працівників на професійне навчання й підвищення кваліфікації; визначенні механізмів співпраці з провайдерами освітніх послуг (професійними школами, коледжами) щодо здійснення моніторингу потреб ринку праці; організації освітнього процесу; проведенні проміжного оцінювання результатів навчання, а також іспитів та сертифікації кваліфікацій; забезпеченні безперервного професійного розвитку педагогічних працівників; зниженні співвідношення кількості студентів на одного викладача; збільшенні предметів фахового спрямування; забезпеченні доступності навчання територіально та з урахуванням гендерної рівності осіб з кожної професії, а також інклюзивності навчання тощо.

Необхідність, використання в Україні *ресурсно-орієнтованої моделі ППП у сфері ПОН* пояснюється тим, що вона зорієнтована на зростання рівня фінансування системи ПОН за результатами підготовки для ринку праці трудових ресурсів; модернізацію освітньої та соціальної інфраструктури. Йдеться про фінансування високотехнологічного навчального обладнання для лабораторій професійних шкіл і коледжів; розроблення нових професійних кваліфікацій та освітніх програм із підготовки висококваліфікованого персоналу підприємств. Означена модель поширена в Австрії, Бельгії, Німеччині та інших країнах ЄС.

*Інституційно-комунікаційна модель ППП у сфері ПОН* теж цікава для України, адже вона зорієнтована на розвиток взаємодії навчальних закладів із ринком праці з метою вдосконалення знань, навичок, компетентностей і професійних кваліфікацій майбутніх фахівців. Реалізації цієї моделі сприяє впровадження різних форм збирання та прогнозування даних для задоволення потреб галузей економіки в інформації щодо професійних профілів випускників, наявності навчальних закладів, стану їх розвитку та навчально-методичної підтримки формування професійних навичок студентів з метою їхнього працевлаштування, підвищення кваліфікації викладачів і тренерів тощо. Означена модель найбільш поширена в Італії, Португалії та Франції.

Важливим механізмом використання європейського досвіду ППП у розвитку професійної освіти в Україні є створення ефективного законодавчого та нормативного поля, що дає змогу успішно реалізовувати проекти ППП у сфері професійної освіти. Це передбачає вдосконалення законодавчих актів, які регулюють взаємодію між державними і приватними структурами, визначають права та обов'язки сторін, а також забезпечують

прозорість і відкритість процесів ППП, що, в кінцевому підсумку, сприяє створенню належного середовища для інвестицій, впровадженню інновацій та співпраці між сторонами партнерства. Наприклад, у Німеччині Закон про професійну освіту («Berufsbildungsgesetz – BBiG») встановлює рамки системи дуальної освіти, яка є однією із форм ППП у сфері ПОН (Braun, 2004). Закон регулює відносини між студентами, навчальними закладами та підприємствами, забезпечуючи високу якість професійної підготовки. Згідно з освітнім законодавством Франції (de La Noë & Piaux, 2007) були введені нові механізми фінансування ПОН, спрощені процедури для підприємств, які бажають брати участь у професійній підготовці кваліфікованих фахівців, підвищилась роль галузевих рад та комітетів у визначенні актуальних кваліфікацій і компетентностей.

У Фінляндії Закон «Про професійну освіту» (Karusaari, 2020) теж спрямований на модернізацію ПОН через залучення приватного сектору до розроблення освітніх програм та створення умов для практичного навчання студентів на підприємствах. Італійське законодавство встановлює загальні принципи для реалізації проєктів ППП, у тому числі й у сфері ПОН (Sicurello, 2020). Це сприяє залученню приватних інвестицій та експертиз для розвитку інфраструктури й підвищення якості освітніх послуг. У Нідерландах держава та представники різних галузей економіки регулярно укладають секторальні угоди, в яких визначаються зобов'язання щодо розвитку ПОН (Terpstra-Kamstra, 2019). Означені угоди дають змогу забезпечити фінансування розроблення освітніх програм, розвиток інфраструктури та створення нових робочих місць для стажування студентів, сприяють тісній взаємодії між навчальними закладами і приватним сектором. Наведені приклади законодавчих ініціатив ілюструють як різні країни ЄС підходять до регулювання ППП у сфері ПОН, створюючи правову основу для ефективної співпраці між державним та приватним секторами.

У контексті правового врегулювання ППП у ПОН держава відіграє ключову роль у розробленні законодавчих ініціатив, які спрощують процес створення та функціонування ППП, зокрема через надання податкових пільг, гарантій та інших форм підтримки. А також створення платформ для діалогу між навчальними закладами та представниками бізнесу, що сприяє визначенню спільних інтересів та сфер потенційної співпраці; підтримку інноваційних проєктів з високим потенціалом розвитку галузей економіки та підвищення якості ПОН. Заслужують на увагу й інші ініціативи ЄС, які необхідно враховувати у регулюванні ППП щодо розвитку професійної освіти в Україні. Йдеться про Рекомендації Європейської Ради для країн-членів ЄС щодо підвищення якості та ефективності ПОН через ППП. Ці рекомендації охоплюють кращі практики, стандарти якості та механізми фінансування; програми фінансування («Еразмус+», Європейський соціальний фонд та ін.), що фінансують міжнародні проєкти ППП у сфері професійної освіти і сприяють міжнародній співпраці, обміну досвідом та розвитку інноваційних освітніх програм.

Прогресивний європейський досвід ППП у сфері ПОН варто врахувати в Україні шляхом залучення приватного сектору до розроблення освітніх програм, інвестування в розвиток матеріально-технічної бази закладів освіти та вдосконалення професійної компетентності викладачів і тренерів (Hodge & Greve, 2017). Зокрема, залучення представників приватного сектору до розроблення освітніх програм у сфері ПОН в країнах ЄС дає змогу об'єднати ресурси та експертизи публічного і приватного секторів для підвищення якості й актуальності освітніх послуг, релевантних потребам ринку праці, а також конкурентоспроможності випускників на міжнародному рівні. Для виконання



поставлених завдань сторони партнерства беруть участь у роботі спільних робочих груп та комітетів, які здійснюють аналіз потреб ринку праці, визначають ключові компетентності для подальшого введення їх до змісту освітніх програм, розробляють рекомендації щодо оновлення або створення нових навчальних курсів тощо.

Іншим ефективним механізмом розвитку ПОН є фінансова підтримка з боку приватного сектору, яка передбачає спонсорство, гранти або інвестиції задля оновлення освітніх програм, модернізації та розширення освітніх можливостей закладів освіти, а також забезпечення більш тісної взаємодії з роботодавцями. Співпраця зі сферою бізнесу спрямована на підвищення релевантності ПОН потребам ринку праці та забезпечує студентів практичними навичками, необхідними для роботи на конкретному робочому місці (Lee, 2008). Значущим для використання в Україні є європейський досвід створення сприятливого інноваційного середовища, в якому заклади освіти та приватний сектор спільно працюють над упровадженням інновацій для досягнення високої якості ПОН. Наприклад, у Фінляндії значна увага приділяється інноваціям у сфері ПОН через тісну співпрацю з ІТ-компаніями та стартапами. Це дає змогу інтегрувати новітні технології та підходи в навчальний процес для підвищення привабливості й актуальності ПОН серед студентів. У Нідерландах практикується модель активного залучення роботодавців до розроблення навчальних планів і програм, що забезпечують формування у випускників необхідних знань і навичок у відповідній сфері виробництва. У Франції приватний сектор також бере активну участь у фінансуванні та розробленні навчальних курсів, які відповідають сучасним потребам економіки.

ППП у сфері ПОН в країнах ЄС відіграє важливу роль у розвитку освітньої інфраструктури навчальних закладів, ефективно комбінуючи ресурси та експертизу приватного й публічного секторів для досягнення спільних цілей. Одним із способів залучення приватних інвестицій є створення спільних проєктів, які передбачають будівництво або модернізацію навчальних закладів. У таких проєктах приватні компанії можуть виступати інвесторами та підрядниками, що дає змогу впроваджувати новітні технології та обладнання, необхідні для організації сучасного освітнього процесу. Інвестиції в розвиток матеріально-технічної бази навчальних закладів відкривають нові можливості для впровадження педагогічних інновацій у сфері ПОН. За підтримки приватного сектору навчальні заклади реалізують дослідницькі проєкти, спрямовані на розв'язання актуальних проблем галузі, розроблення нової продукції або технологій. Водночас, для досягнення поставленої мети необхідним є визначення відповідних завдань і заходів, а також створення сприятливого регуляторного середовища. Наприклад, німецька система дуальної освіти передбачає тісну співпрацю між навчальними закладами та приватними компаніями, які інвестують у навчальні майстерні та лабораторії, забезпечуючи студентам доступ до сучасного обладнання і технологій. Така співпраця сприяє підготовці кваліфікованих робітників, які відповідають потребам ринку праці. Шведські технологічні компанії інвестують у розвиток STEM-освіти (наука, технології, інженерія, математика), забезпечуючи навчальні заклади сучасним обладнанням та програмним забезпеченням, а також організують майстер-класи та стажування для студентів. У Франції реалізуються програми, які сприяють партнерству між навчальними закладами та великими корпораціями, зокрема в авіаційній та автомобільній галузях. Ці компанії інвестують у створення спеціалізованих навчальних центрів, що дає змогу студентам набувати практичні навички на високотехнологічному обладнанні.

Цінним для використання в освітній практиці України є європейський досвід залучення ППП до розвитку професійної компетентності викладачів професійної освіти шляхом організації спільних тренінгів, семінарів тощо. Це дає змогу викладачам знайомитися з передовими практиками, новітніми технологіями і методиками навчання, що використовуються в промисловості, а також сприяє вдосконаленню їхньої педагогічної майстерності та здатності інтегрувати отримані знання в навчальний процес. Ефективним механізмом розвитку професійної компетентності викладачів у країнах ЄС є їхнє стажування на підприємствах. Програми педагогічного стажування дають можливість викладачам ознайомлюватися з виробничими процесами безпосередньо на робочому місці, визначати особливості виробництва та корпоративної культури, а також краще розуміти потреби роботодавців та адаптовувати програми навчальних курсів, які вони викладають, до реальних умов праці. Слушною ініціативою ППП є розвиток педагогічних навичок викладачів професійної освіти через використання цифрових технологій та інноваційних методик навчання. У цьому контексті приватний сектор надає підтримку у вигляді доступу до спеціалізованого програмного забезпечення та онлайн-платформ.

Актуальними для впровадження в Україні є менторські програми, згідно з якими досвідчені фахівці з приватного сектору виступають в ролі менторів для викладачів професійної освіти, що сприяє обміну знаннями, досвідом, а також розвитку міжособистісних та професійних навичок. Залучення приватного сектору до розвитку професійної компетентності викладачів передбачає також розроблення спеціалізованих програм підвищення кваліфікації, які відповідають потребам різних галузей економіки. Одним із прикладів такої співпраці може бути участь викладачів у галузевих виставках, конференціях, семінарах, організованих приватним сектором. Участь у таких заходах дає змогу викладачам бути в курсі останніх тенденцій та інновацій у своїй предметній галузі, а також налагоджувати професійні контакти з представниками бізнесу. Окрім того, компанії надають викладачам доступ до сучасних технологій, обладнання, програмного забезпечення, що використовується в промисловості, дозволяючи інтегрувати ці ресурси в навчальний процес. Така інтеграція сприяє підвищенню практичної спрямованості ПОН майбутніх кваліфікованих фахівців до реальних умов виробництва. Обмін досвідом між викладачами та представниками приватного сектору відбувається і через професійні інтернет-мережі та цифрові платформи. Означене сприяє формуванню відкритого освітнього простору, де знання та інновації вільно циркулюють між учасниками освітнього процесу. Наприклад, у Німеччині існує програма «Schule Wirtschaft», що спрямована на підвищення рівня співпраці між професійними школами та місцевими підприємствами. На основі цієї програми викладачі мають можливість проходити стажування на підприємствах, брати участь у семінарах та воркшопах, організованих бізнесом, що дає їм змогу оновлювати свої професійні знання та навички. У Нідерландах реалізується програма «Techniekpact», яка залучає приватні компанії до співпраці з навчальними закладами для підвищення рівня технічної грамотності викладачів. У рамках цієї програми педагоги мають можливість проходити тренінги на виробництві, що допомагає їм краще зрозуміти потреби сучасної індустрії. Ці та інші приклади розкривають значущість партнерства між навчальними закладами та приватним сектором у підвищенні професійної компетентності викладачів професійної освіти. Це в кінцевому підсумку сприяє підготовці кваліфікованих фахівців, здатних відповідати вимогам сучасного ринку праці.

На основі викладеного вважаємо за доцільне врахування європейського досвіду ППП у розвитку професійної освіти в Україні: *по-перше*, для розроблення освітніх програм закладам професійної освіти та бізнес-структурам потрібно спільно аналізувати потреби ринку праці та визначати актуальні професійні знання й навички, необхідні випускникам для успішного працевлаштування та подальшого розвитку своєї професійної кар'єри; *по-друге*, для широкого впровадження дуальної форми здобуття професійної освіти важливо вдосконалити законодавчу та нормативно-правову базу, щоб забезпечити входження у дуальну систему навчання через підприємства, які будуть брати студентів на навчання під конкретні робочі місця. Для організації теоретичного навчання підприємства укладатимуть угоди із закладами професійної освіти. Відповідно, стипендії для здобувачів дуальної форми освіти виплачуватимуть підприємства, а не заклади професійної освіти; *по-третє*, для стимулювання інвестицій у професійну освіту необхідно розробити комплекс заходів, що передбачають: податкові пільги для компаній, які інвестують у розвиток інфраструктури закладів професійної освіти, гранти для підтримки інноваційних освітніх проєктів та програм стажування студентів і викладачів; *по-четверте*, для розвитку цифрових платформ професійної підготовки кваліфікованих фахівців закладам професійної освіти спільно з бізнесом необхідно співпрацювати над створенням онлайн-курсів, віртуальних лабораторій, інших цифрових ресурсів, що підтримують дистанційне та змішане навчання; *по-п'яте*, для розвитку професійної компетентності викладачів необхідно впроваджувати програми підвищення кваліфікації з використанням сучасних виробничих та педагогічних технологій і методик навчання, розширювати можливості стажування педагогів на підприємствах приватних компаній для ознайомлення з високотехнологічними виробничими процесами; *по-шосте*, для оцінювання впливу ППП на якість професійної освіти доцільно запровадити системи моніторингу та оцінювання результативності проєктів ППП з відповідними індикаторами і процедурами збирання й аналізу даних тощо.

Запропоновані рекомендації щодо використання європейського досвіду ППП у сфері ПОН є потужним інструментом розвитку в Україні інноваційної та конкурентоспроможної системи професійної освіти на основі активної взаємодії закладів професійної освіти з приватним сектором у рамках державно-приватного партнерства.

### Список посилань

Radkevych, V. (2023). Modern models of public-private partnership in the field of vocational education and training in the European Union. *Professional Pedagogics*, 1(26), 4-14. <https://doi.org/10.32835/2707-3092.2023.26.4-14>.

Hodge, A., & Greve, C. (2017). On Public-Private Partnership Performance: A Contemporary Review. *Public Works Management & Policy*, 22(1), 55-78.

Lee, M. N. (2008). Restructuring higher education: Public-private partnership. *Journal of Asian Public Policy*, 1(2), 188-198.

Braun, M. (2004). *Berufsbildungsgesetz: Kommentar*. Otto Schmidt Verlag.

De La Noë, Q., & Piault, T. (2020). L'avenir professionnel des jeunes en jeu: diatiser l'insertion en mission locale. *Le Journal des psychologues*, 251(8), 45-48. DOI: [10.3917/jdp.251.0045](https://doi.org/10.3917/jdp.251.0045).

Karusaari, R. (2020). *Asiakaslähtöisyys osaamisperusteisessa ammatillisessa koulutuksessa*. Rovaniemi: Lapin yliopisto.

Sicurello, R. (2020). La revisione dell'istruzione professionale: giovani, orientamento, competenze trasversali e occupabilità. *Excellence and Innovation in Learning and Teaching-Open Access*, 5(1).

Terpstra-Kamstra, I. (2019). *Transformatie en Innovatie in het Nederlandse Hoger Beroepsonderwijs in Tijden van Verandering*. Open Universiteit.

## ЕЛЕКТРОННЕ ОЦІНЮВАННЯ ПРОФЕСІЙНОЇ ДІЯЛЬНОСТІ ПЕДАГОГІЧНИХ ПРАЦІВНИКІВ ЗАКЛАДІВ ОСВІТИ

**Олександр Радкевич,**

*доктор педагогічних наук, старший дослідник, головний науковий співробітник відділу моніторингу та оцінювання Інституту педагогіки НАПН України, Київ, Україна*  
<https://orcid.org/0000-0002-2648-5726>

**Анотація.** Розкрито компетентності педагогічних працівників в аспекті електронного оцінювання їхньої професійної діяльності в закладах загальної середньої освіти, що є ключовим для підвищенні якості освітнього процесу. Дослідження зосереджується на аналізі інформаційно-цифрової компетентності, яка дає змогу педагогам ефективно використовувати цифрові технології в освітньому процесі, оцінювально-аналітичної компетентності, що сприяє критичному аналізу та самооцінюванню, інноваційної компетентності, що стимулює впровадження інноваційних підходів і методик, рефлексивної компетентності для постійного самовдосконалення та здатності до навчання впродовж життя, що забезпечує підґрунтя для адаптації вчителів до змін у сфері освіти. Результати дослідження підкреслюють важливість електронного оцінювання професійної діяльності педагогічних працівників закладів загальної середньої освіти.

**Ключові слова:** електронне оцінювання, професійна діяльність, педагогічні працівники, інформаційно-цифрова компетентність, оцінювально-аналітична компетентність, інноваційна компетентність, рефлексивна компетентність, здатність до навчання впродовж життя.

## ELECTRONIC ASSESSMENT OF PROFESSIONAL ACTIVITIES OF PEDAGOGICAL STAFF IN GENERAL SECONDARY EDUCATION INSTITUTIONS: A COMPETENCY CONTEXT

**Oleksandr Radkevych,**

*doctor of pedagogical sciences, senior researcher, principal research fellow at the monitoring and evaluation department Institute of pedagogy of the NAES of Ukraine, Kyiv, Ukraine*

**Abstract.** The competencies of educational staff in the aspect of electronic assessment of their professional activities in general education institutions are disclosed, which is key to enhancing the quality of the educational process. The research focuses on the analysis of information-digital competence, which enables educators to effectively use digital technologies in the educational process, evaluative-analytical competence, which aids in critical analysis and self-assessment, innovative competence, which stimulates the introduction of innovative approaches and methodologies, and reflective competence for continuous self-improvement and the ability to learn throughout life, providing a foundation for teachers' adaptation to changes in the education sector. The findings underscore the importance of the electronic assessment of the professional activities of educational staff in general education institutions.

**Keywords:** electronic assessment, professional activity, educational staff, informational-digital competency, evaluative-analytical competency, innovative competency, reflective competency, lifelong learning ability.

Електронне оцінювання професійної діяльності педагогічних працівників набувають все більшого значення у контексті сучасних освітніх реформ. Йдеться про застосування електронних систем оцінювання: *Moodle, Canvas, Schoology, Brightspace, Google Classroom, Anthology, Nearpod* тощо, які дають змогу забезпечити об'єктивність, прозорість та ефективність оцінювання для підвищення якості освіти. Вони охоплюють широкий спектр показників, від навчальних результатів учнів до розвитку професійних компетентностей самих вчителів, що робить їх незамінним інструментом у їхньому професійному зростанні. Розвиток та впровадження електронних систем оцінювання потребує значних ресурсів, включаючи час, фінансування та навчання персоналу. Проте, інвестиції у такі системи виправдовують себе через покращення якості освітнього процесу та підвищення професійних стандартів педагогічної діяльності. Це сприяє створенню стандартизованого та справедливого середовища оцінювання, де кожен педагог має змогу демонструвати свій внесок у розвиток освіти, зокрема, загальної середньої.

Електронне оцінювання професійної педагогічних працівників здійснюється відповідно до вимог професійного стандарту «Вчитель початкових класів закладу загальної середньої освіти», «Вчитель закладу загальної середньої освіти», «Вчитель початкової освіти» (2020). Зокрема їхніх професійних компетентностей ефективно організувати освітній процес для підготовки учнів до життя у високотехнологічному суспільстві (Закон України «Про освіту», 2017). Таким чином, оцінювання цих компетентностей через електронні системи не лише сприяє професійному розвитку вчителів, але й підвищує в цілому якість загальної середньої освіти. Адже вміння адаптуватися до нових цифрових технологій, розвивати інноваційні методики навчання та застосовувати електронні ресурси є фундаментальними для оцінювання та самооцінювання професійної діяльності вчителів.

Розглянемо більш детально професійні компетентності вчителів: *інформаційно-цифрову; оцінювально-аналітичну; інноваційну; рефлексивну; здатність до навчання впродовж життя* (Професійний стандарт за професіями та ін., 2020), що відіграють ключову роль у забезпеченні якості навчання та виховання учнів, їхньої підготовки до ефективної взаємодії із сучасним світом. Зокрема, *інформаційно-цифрова компетентність* учителів набуває ключового значення в контексті застосування електронних систем оцінювання їхньої професійної діяльності в закладах загальної середньої освіти. Вона охоплює не лише знання та навички роботи з такими системами, але й забезпечує здатність ефективно використовувати цифрові технології у професійній діяльності. Оволодіння цією компетентністю дає змогу педагогам адаптуватися до динамічно змінного освітнього середовища, в якому цифрові технології відіграють вирішальнішу роль. Здатність орієнтуватися в інформаційному просторі здійснювати пошук й критично оцінювати інформацію та оперувати нею у професійній діяльності є суттєвим складником інформаційно-цифрової компетентності. Це стосується не тільки здобуття нових знань та інформації, але й уміння відсіювати нерелевантні дані, що є вагомим у процесі використання електронних систем оцінювання. Вміння ефективно використовувати цифрові ресурси та за потреби створювати нові є важливими для підвищення якості освітнього процесу. Це не тільки сприяє інтеграції інноваційних підходів у навчання, але й створює нові можливості для індивідуалізації освітнього процесу, а також адаптації до індивідуальних потреб учнів. Використання цифрових технологій в освітньому процесі є не просто зручністю, а необхідністю сучасного освітнього середовища. Таким чином, освоєння

цифрових навичок та інструментів, стає фундаментальною вимогою для педагогів, які прагнуть здійснювати професійну діяльність на інноваційних засадах. А отже, впровадження електронних систем оцінювання та їх інтеграція в освітній процес забезпечує більшу гнучкість та адаптивність загальної середньої освіти до сучасних викликів.

Оцінювально-аналітична компетентність вчителів закладів загальної середньої освіти є важливою у здійсненні аналізу та інтерпретації даних про результати навчання учнів, адаптації методів навчання до індивідуальних потреб учнів та підвищенні загальної якості надання освітніх послуг. Вміння критично оцінювати інформацію, отриману з електронних систем оцінювання, потребує від учителів наявності критичного мислення та навичок аналітичної роботи з даними. Це не тільки сприяє підвищенню якості освіти через індивідуалізацію освітнього процесу, але й готує учнів до ефективної взаємодії з інформаційно-насиченим світом. Електронні системи оцінювання пропонують учителям широкий спектр цифрових інструментів для вимірювання та аналізу різноманітних аспектів результатів навчання учнів. Вони також дають змогу вчителям оперативно корегувати зміст навчального матеріалу ґрунтуючись на об'єктивних даних, зокрема, інтерпретації кількісних та якісних даних, отриманих на основі аналізу учнівських відповідей, рефлексій, та проєктів.

Інноваційна компетентність учителів відіграє одну з ключових ролей у сучасному освітньому процесі, особливо в контексті застосування електронних систем оцінювання. Основна її перевага полягає в здатності вчителів адаптовувати та впроваджувати новітні технології та методики, що дає змогу підвищити ефективність освітнього процесу. Використання цифрових інструментів не лише спрощує процедуру оцінювання, але й стимулює розвиток інноваційної культури вчителів, що є невід'ємною частиною їхнього професійного зростання та розвитку. Для реалізації інноваційної компетентності важливим є застосування наукових методів пізнання. Педагоги, які володіють цією здатністю, можуть критично аналізувати освітній контент, а також ефективно інтегрувати наукові знання у свою роботу. Це сприяє не лише розвитку критичного мислення учнів, але й підвищує якість їхнього навчання і виховання. Інноваційність у професійній діяльності педагогічних працівників потребує безперервного розвитку та самовдосконалення. Інноваційна компетентність, таким чином, стає основою для створення гнучких та адаптивних освітніх програм й сучасного освітнього середовища в закладах загальної середньої освіти.

Ключовим елементом професійного розвитку вчителів є рефлексивна компетентність, що передбачає здатність розмірковувати про власну практику, аналізувати успіхи та недоліки й сприяє ідентифікації сфер для подальшого професійного зростання. Рефлексивна практика не тільки індивідуальний самоаналіз, але й використання зворотного зв'язку від електронних систем оцінювання. Ці системи дають змогу отримувати об'єктивні дані про ефективність професійної діяльності вчителів, що сприяє більш точному самовизначенню в сфер професійного розвитку. Крім того, рефлексивна компетентність сприяє здатності вчителів проводити моніторинг власної професійної діяльності та визначати індивідуальні професійні потреби. Це охоплює аналіз власних навичок, знань, а також емоційного та психологічного стану в контексті професійної діяльності. Такий підхід дає змогу вчителям бути більш адаптованими до змін в освітньому середовищі та реагувати на них адекватно. Для ефективного оцінювання рефлексивної компетентності педагоги потребують доступу до якісних інструментів для самооцінювання та аналізу, які можуть бути інтегровані в електронні системи оцінювання. Такі інструменти мають включати не лише кількісні, але й якісні показники, що дозволяють глибоко аналізувати професійну діяльність.

Для досягнення високого рівня професійної компетентності вчителів у динамічно змінному світі освіти важливою є їхня здатність до навчання впродовж життя. Особливо актуальним стає оволодіння ними електронними системами оцінювання, які є інструментом для вдосконалення освітнього процесу та підвищення якості загальної середньої освіти. Ця компетентність не лише спонукає вчителів до самовдосконалення, але й стимулює їх до активної участі у професійних спільнотах, обміну знаннями та досвідом. Зауважимо, що електронні системи оцінювання дають змогу вчителям аналізувати власну діяльність, визначати умови та ресурси для професійного розвитку. Це сприяє об'єктивному самооцінюванню та плануванню індивідуальної траєкторії професійного розвитку, що є необхідним в умовах постійної трансформації вимог професійних та освітніх стандартів. Електронні системи оцінювання є важливим засобом для досягнення цієї мети, оскільки вони забезпечують доступ до актуальних освітніх ресурсів, методик викладання та форм оцінювання. Здатність взаємодіяти з іншими вчителями на засадах партнерства та підтримки є критично важливою для професійного розвитку вчителів. Наставництво, супервізія та участь у професійних спільнотах дають змогу обмінюватися знаннями, розробляти спільні проєкти та впроваджувати інноваційні підходи в освітній процес.

Отже, наявність у вчителів інформаційно-цифрової, оцінювально-аналітичної, інноваційної, рефлексивної компетентностей та здатності до навчання впродовж життя дають змогу відображати їхню здатність адаптуватися до швидких змін у технологічному та інформаційному середовищі, ефективно аналізувати та оцінювати навчальні досягнення учнів, впроваджувати інноваційні підходи в освітній процес, розвивати власну професійну майстерність через саморефлексію та вдосконалення. На відміну від інших професійних компетентностей, таких як мовно-комунікативна, предметно-методична, психологічна, емоційно-етична та інші, обґрунтовані компетентності забезпечують комплексний підхід до оцінювання професійної діяльності вчителів, акцентуючи увагу на важливості інтеграції цифрових технологій, аналітичного мислення, інновацій та здатності до саморозвитку у професійній діяльності сучасного педагога.

### **Список посилань**

Про освіту: Закон України. (2017). *Відомості Верховної Ради (ВВР)*, № 38-39, ст. 380. <https://zakon.rada.gov.ua/laws/show/2145-19#Text>

Професійний стандарт за професіями "Вчитель початкових класів закладу загальної середньої освіти", "Вчитель закладу загальної середньої освіти", "Вчитель з початкової освіти (з дипломом молодшого спеціаліста)". (2020). [https://register.nqa.gov.ua/uploads/0/266-nakaz\\_2736.pdf](https://register.nqa.gov.ua/uploads/0/266-nakaz_2736.pdf)



## ПРОБЛЕМИ ФОРМУВАННЯ ДУХОВНО-МОРАЛЬНИХ ЦІННОСТЕЙ У СТУДЕНТІВ ФАХОВИХ КОЛЕДЖІВ В УМОВАХ ДИСТАНЦІЙНОГО НАВЧАННЯ

**Світлана Рандюк,**

*викладач I категорії, Харківський комп'ютерний фаховий коледж,  
Харків, Україна*

**Анотація.** Під час військового стану лишаються вкрай важливими цінності та компетентності, яких набувають студенти під час навчання в коледжі. Пріоритетними стають зусилля викладачів сформувати у молоді духовно-моральні цінності, надати їм орієнтири, з якими можна йти по життю. Помітити та своєчасно запобігти розвитку псевдо-цінностей, що формуються в стислий проміжок часу та значно погіршують поведінку студентів. Варто повсякчасно проводити виховну роботу та заохочувати студентів до соціалізації та створювати умови для духовного зростання молоді.

**Ключові слова:** духовно-моральні цінності, освіта, процес формування духовно-моральних цінностей, виховання, становлення, цінність.

## PROBLEMS OF THE FORMATION OF SPIRITUAL AND MORAL VALUES IN STUDENTS OF PROFESSIONAL COLLEGES IN THE CONDITIONS OF DISTANCE EDUCATION

**Svitlana Randyuk,**

*teacher of the 1st category, Kharkiv Computer Vocational College,  
Kharkiv, Ukraine*

**Abstract.** During martial law, the values and competencies that students acquire during their college studies remain extremely important. Teachers' efforts to form spiritual and moral values in young people, to provide them with orientations with which they can go through life, become a priority. Notice and timely prevent the development of pseudo-values that are formed in a short period of time and significantly worsen the behavior of students. It is necessary to constantly carry out educational work and encourage students to socialize and create conditions for the spiritual growth of young people.

**Keywords:** spiritual and moral values, education, the process of formation of spiritual and moral values, education, formation, value.

Під час військового стану, коли змішане або дистанційне навчання, в залежності від того, як дозволяє безпекова ситуація, виходить на якісно інший рівень, а подекуди стає єдиною можливою формою освіти, роль педагога багатократно зростає. Сьогодні він не тільки викладач, вчитель, наставник, але й людина, що дарує надію на майбутнє, приносить віру в себе та наголошує на моральних цінностях, а також є маяком патріотичної гідності.

На даному етапі розвитку українського суспільства фахова передвища освіта стає центром становлення, виховання та навчання творчої, інтелектуальної та порядної людини з широким кругозором. І саме від того, які моральні цінності будуть сформовані у молодого спеціаліста залежить майбутнє країни. Зараз, як ніколи раніше, Україні потрібні творчі особистості з сильним характером та з духовно-моральними цінностями, патріоти, що прагнуть до зростання Батьківщини, люди, що вміють мислити та застосовувати свої

знання та хист. Тому неможливо переоцінити роль виховання та навчання студентської молоді у реаліях сьогодення.

Варто зазначити, що саме в старшому підлітковому віці формується вміння людини обирати доцільні форми поведінки в різних ситуаціях, виходячи з власних моральних настанов і переконань. Отже, відбувається ставлення особистості, коли інтереси, потреби, духовні та життєві цінності покладаються в основу людських дій, її вчинків та думок.

У ранньому юнацькому віці в особистості формується потреба діяти й поводити себе відповідно до своїх моральних принципів і переконань. Звідси виникає й потреба в набуванні знань про духовно-моральні цінності. Зрозуміло, моральна цінність поведінки залежить при цьому не тільки від наявності моральних поглядів, а й від практичного морального досвіду особистості.

Іноді можна спостерігати й агресивну поведінку студентів. З метою її попередження студентам коледжів необхідно володіти знаннями про причини її виникнення й способами їх подолання. Щоб уникнути девіантної поведінки, необхідно говорити про її причини та надавати студенту можливість здійснювати вибір, стати авторитетною людиною, якій довірятимуть. Якщо студент відчуватиме безкарність за свою поведінку та неадекватні вчинки, то продовжуватиме поводити себе негативно. Важливо, щоб студент почував себе комфортно з однолітками й викладачами, та відчував себе частиною суспільства.

Моральні цінності людини, умовно, можна поділити таким чином: головні життєві цінності (уявлення про мету та сенс життя, щастя); цінності міжособистісного спілкування (чесність, доброзичливість); демократичні цінності (права людини, свобода слова, совісті, політичні свободи); прагматичні цінності (особистий успіх, заповзятливість, прагнення до матеріального багатства); духовні цінності (світоглядні, моральні, естетичні тощо).

Пріоритетними для людини є індивідуальні цінності, вони завжди превалюють над суспільними. Адже саме індивідуальні цінності стають сполучною ланкою між людиною і суспільством.

Під час військового стану найціннішою залишається сама людина – її життя, діяльність, творчість. В житті кожної людини духовно-моральні цінності дуже важливі. Це не лише вибір особистої позиції в житті, а й здатність моральної свідомості постійно спрямовувати свої думки й дії на досягнення певної моральної цінності.

Освіта є основним компонентом розвитку людини, ключовим фактором розширення її можливостей. Саме освіта надає необхідні знання та розвиває почуття самоповаги та впевненості у власних силах при реалізації власного потенціалу. Крім того, освіта надає можливість студентам здобути професійні навички та знання, які дозволять їм приймати зважені рішення в різних життєвих ситуаціях, та поліпшити якість свого життя та життя інших людей.

Найважливішим компонентом структури особистості є духовно-моральні цінності, адже це поняття вбирає в себе різні форми взаємодії суспільного та індивідуального в особистості, різноманітні форми усвідомлення особистістю навколишнього світу, свого минулого, теперішнього і майбутнього, а також сутності свого власного «Я». Сформовані духовні цінності особистості надають їй можливість відчувати гармонію з навколишнім світом, систематизувати свої знання та стереотипи поведінки, реалізувати соціальні очікування.

Одним із джерел формування духовно-моральних цінностей студентів коледжів є народна педагогіка. Накопичення знання кожним народом виявляємо у фольклорі,

традиціях. Поширення громадської думки відбувається завдяки історичній пам'яті, збереженню національної культури. Значну роль у формуванні духовно-моральних цінностей студентів відіграє художня література, кращі зразки якої необхідно розглядати зі студентами у навчальному процесі.

Моральні орієнтири формуються за такими основними напрямками: формування громадянської позиції; створення психологічних умов для формування комунікативних навичок та навичок співпраці; формування критичного мислення та навичок самоосвіти; розвиток самостійності, ініціативності, відповідальності.

У становленні студента важливу роль відіграють внутрішні чинники (його переконання, погляди, почуття), інтелектуальні (здатність діяти осмислено), професійні (потреба у зростанні). З метою покращення поведінки студентів, у коледжах проводиться виховна робота, що передбачає такі напрямки: розумове, трудове, естетичне, громадянське, моральне, екологічне, статеве, правове, фізичне. Кожен педагог має розуміти, що в нашому сьогоденні вкрай важливо розвивати нові форми роботи зі студентами, заохочувати до участі в громадських акціях допомоги солдатам ЗСУ, пораненим та сиротам. А також необхідно створювати умови для духовного зростання молоді. Важливо пам'ятати, що кожна навчальна дисципліна, кожна позакласна година мають не лише навчати та розвивати розумові здібності студента, а й здійснювати важливий внесок у процес формування у студентів духовно-моральних цінностей. В той же час мають бути задіяні педагогічні технології, які акцентують увагу на створенні духовно-морального поля взаємодії педагогів та студентів з урахуванням пізнавальних, загальнокультурних, естетичних інтересів та духовних (інтелектуальних, моральних, естетичних) потреб.

У наш непростий час посилення уваги до формування духовно-моральних цінностей студентів необхідне через те, що українське сьогодення потребує такого фахівця, який буде не тільки професіоналом в своїй справі, а й людиною, що знаходить в своєму серці місце для любові до людини, до природи, з толерантністю до думок інших людей, з готовністю до прийти на допомогу та зрозуміти іншу людину. Підлітковий вік є найважливішим етапом у становленні особистості – це час, коли людина обирає свій шлях, вірить в себе та свої здібності, вважає, що може змінити весь світ. І дуже важливо щоб поряд були гарні педагоги, що нададуть знань та підтримку, поділяться досвідом, скерують на гарний професійний шлях.

### Список посилань

Бех, І. Д. (2003). *Виховання особистості: у 2-х кн. Кн. 2: Особистісно орієнтований підхід: науково-практичні засади*. Либідь.

Долинська, Л. В. & Максимчук, Н. П. (2008). *Психологія ціннісних орієнтацій майбутнього вчителя: навчальний посібник*. Сисин О. В.

Бех, І. Д. (2009). Життя особистості у вимірі духовності. *Теоретико-методичні проблеми виховання дітей та учнівської молоді*, 13 (1), 3-16.

Костюк, Г. С. (Ред.). (1976). *Вікова психологія: навчальний посібник*. Радянська школа.

Бутківська, Т. В. (1997). Проблема цінностей у соціалізації особистості. In О. В. Сухомлинська (Ред.), *Цінності освіти і виховання: наук.-метод. збірник*. Київ.

## ОСНОВНІ ПРИНЦИПИ ЗАБЕЗПЕЧЕННЯ БЕЗПЕРЕРВНОГО ПРОФЕСІЙНОГО РОЗВИТКУ ПЕДАГОГІЧНИХ ПРАЦІВНИКІВ

**Юлія Роїк,**

*викладач циклової комісії з управління та адміністрування ВСП «Калуський фаховий коледж економіки, права та інформаційних технологій Івано-Франківського національного технічного університету нафти і газу», Україна*

**Анотація.** У статті визначено найважливіші аспекти безперервного професійного розвитку педагогічних працівників закладу фахової передвищої освіти в сучасному освітньому просторі. Обґрунтовано необхідність розробки сучасних підходів професійного розвитку відповідного до чинного законодавства. Описано процедуру організації та проведення підвищення кваліфікації педагогічних працівників закладу освіти. Визначено важливість постійного безперервного розвитку педагога упродовж життя для забезпечення якості освіти щодо підготовки сучасного конкурентоспроможного фахівця.

**Ключові слова:** безперервний професійний розвиток, професійне зростання, професійні компетентності, підвищення кваліфікації, атестація педагогічних працівників, суб'єкти підвищення кваліфікації, самоосвіта, саморозвиток.

## BASIC PRINCIPLES OF PROVIDING CONTINUOUS PROFESSIONAL DEVELOPMENT OF TEACHERS

**Yuliia Roik,**

*teacher of the cycle commission of Management and Administration The Separate Structural Subdivision "Kalush Professional College of Economics, Law an Information Technology of Ivano-Frankivsk National Technical University of oil and gas", Ukraine*

**Anotation.** The article defines the most important aspects of the continuous professional development of pedagogical workers of the institution of professional preliminary higher education in the modern educational space. The need to develop modern approaches to professional development in accordance with current legislation is substantiated. The procedure for organizing and conducting professional development of pedagogical staff of an educational institution is described. The importance of continuous development of a teacher throughout his life to ensure the quality of education regarding the training of a modern competitive specialist is determined.

**Keywords:** continuous professional development, professional growth, professional competences, professional development, certification of teaching staff, subjects of professional development, self-education, self-development.

Професійний розвиток педагогічних працівників сьогодні розглядається як безперервний постійний процес вибору й поєднання різних форм, методів і технологій, які є найбільш оптимальними та сприяють формуванню усіх обов'язкових компетентностей, необхідних для ефективного здійснення професійної діяльності.

Забезпечення постійного удосконалення та розвитку педагогічних працівників є центральним компонентом, який враховується при формуванні завдань для ефективної діяльності закладу освіти. Тому надзвичайно важливим є розробка сучасних підходів професійного розвитку, які б відповідали діючим вимогам та задовольняли потреби

учасників освітнього процесу.

Новітні освітні виклики потребують сучасного викладача, якому притаманні гнучкість та вміння адаптуватися до швидких змін, адекватно реагуючи на все, що відбувається в інформаційно-освітньому середовищі і формує потреби та вимоги сьогодення.

У концепції освітньої діяльності коледжу визначено, що основною метою його діяльності є підготовка конкурентоспроможних фахівців для забезпечення потреб суспільства, ринку праці та держави, тобто формування всебічно розвиненої особистості. Виховати такого фахівця може високопрофесійний педагог, який повинен бути, перш за все, компетентним, а також вмотивованим, ерудованим, вимогливим, гуманним та креативним.

Сучасним здобувачам освіти потрібен, насамперед, викладач-професіонал, який є творчою особистістю, здатною до самонавчання упродовж життя, самовдосконалення і саморозвитку, а також викладач-дослідник, який постійно шукає, аналізує, використовує найраціональніші методи, засоби, форми ефективного вирішення конкретних завдань освіти, навчання та виховання. Для того, щоб досягти вершин професійної діяльності, не втративши інтерес, відчувати неабияке задоволення від своєї праці, викладач повинен постійно працювати над своїм удосконаленням.

Засади професійного розвитку науково-педагогічних працівників визначено статтею 59 Закону України «Про освіту», статтею 60 Закону України «Про вищу освіту» статтею 24 Закону України «Про фахову передвищу освіту», Законом України «Про професійний розвиток працівників». Процедуру, види, форми, обсяг (тривалість), періодичність, умови підвищення кваліфікації науково-педагогічних працівників закладів освіти і установ усіх форм власності та сфер управління, включаючи механізм оплати, умови і процедуру визнання результатів підвищення кваліфікації визначено Порядком підвищення кваліфікації педагогічних та науково-педагогічних працівників, затвердженого постановою Кабінету Міністрів України від 21 серпня 2019 р. № 800 «Деякі питання підвищення кваліфікації педагогічних та науково-педагогічних працівників» (2019).

З метою реалізації безперервного професійного розвитку педагогічних працівників відповідно до державної політики у галузі освіти та забезпечення якості освіти, у коледжі розроблено та введено в дію Положення про підвищення кваліфікації педагогічних працівників ВСП «Калуський фаховий коледж економіки, права та інформаційних технологій Івано-Франківського національного технічного університету нафти і газу».

Для стимулювання цілеспрямованого, безперервного підвищення рівня професійної компетентності педагогічних працівників, зростання їхньої професійної майстерності, розвитку творчої ініціативи щорічно проводиться атестація, за результатами якої визначається відповідність педагогічного працівника займаній посаді, присвоюються кваліфікаційні категорії, педагогічні звання.

Необхідною умовою атестації є підвищення кваліфікації педагогічних працівників у міжатестаційний період відповідно до законодавства. Кожен педагогічний працівник коледжу зобов'язаний щороку підвищувати свою кваліфікацію відповідно до визначеного законодавства. Загальний обсяг підвищення кваліфікації не може бути меншим, ніж 120 годин або 4 кредити ЄКТС на п'ять років.

**Основними формами підвищення кваліфікації є:** інституційна (очна (денна, вечірня), заочна, дистанційна, мережева); дуальна, на робочому місці; на виробництві тощо. Форми підвищення кваліфікації можуть поєднуватись.

**Основними видами підвищення кваліфікації є:** навчання за програмою підвищення кваліфікації; стажування; участь у семінарах, вебінарах, тренінгах, майстер-класах тощо.

**Основними напрямками підвищення кваліфікації** можуть бути:

- розвиток професійних компетентностей (фахових методик, технологій тощо);
- формування у здобувачів освіти спільних вмінь, шляхом формування ключових компетентностей, необхідних сучасній людині для успішної життєдіяльності, що визначено частиною першою статті 12 Закону України «Про освіту»: вільне володіння державною мовою; здатність спілкуватися рідною та іноземними мовами; математична компетентність; інноваційність; навчання впродовж життя; громадянські та соціальні компетентності, пов'язані з ідеями демократії, справедливості, рівності, прав людини, добробуту та здорового способу життя, з усвідомленням рівних прав і можливостей; культурна компетентність; підприємливість та фінансова грамотність; інші компетентності, передбачені стандартом освіти;
- психолого-фізіологічні особливості здобувачів освіти певного віку, основи андрагогіки;
- створення безпечного та інклюзивного освітнього середовища, особливості (специфіка) інклюзивного навчання, забезпечення додаткової підтримки в освітньому процесі дітей з особливими освітніми потребами;
- використання інформаційно-комунікативних та цифрових технологій в освітньому процесі, включаючи електронне навчання, інформаційну та кібернетичну безпеку;
- мовленнєва, цифрова, комунікаційна, інклюзивна, емоційно-етична компетентність;
- формування професійних компетентностей галузевого спрямування;
- розвиток управлінської компетентності (для керівників закладів освіти, науково-методичних установ та їх заступників) тощо.

У разі викладання декількох навчальних дисциплін педагогічні працівники самостійно обирають послідовність підвищення кваліфікації за певними напрямками за міжтестастійний період в межах загального обсягу (тривалості) підвищення кваліфікації.

Підвищення кваліфікації педагогічних працівників коледжу здійснюється відповідно до плану, який щорічно формується та затверджується на педагогічній раді на основі внесених пропозицій.

Планування підвищення кваліфікації працівників закладу освіти здійснюється поетапно. Спочатку у грудні поточного року на наступний календарний рік затверджується педагогічною радою план підвищення кваліфікації, який містить інформацію про тему (напрямок, найменування) відповідної програми (курсу, модуля тощо), форми, обсяг (тривалість), суб'єкта (суб'єктів) підвищення кваліфікації. Наступним етапом планування є затвердження в установленому порядку кошторису закладу освіти на відповідний рік, після чого здійснюється укладення договору про надання освітніх послуг з підвищення кваліфікації на відповідний рік між закладом освіти та суб'єктами підвищення кваліфікації.

План підвищення кваліфікації формується з урахуванням пропозицій педагогічних працівників і оприлюднюється на вебсайті коледжу не пізніше 25 грудня поточного року. Також

не пізніше 25 грудня педагогічні працівники коледжу повинні прозвітувати про стан проходження ними підвищення кваліфікації у поточному році з додаванням копій отриманих документів про підвищення кваліфікації, які зберігаються в особовій справі працівника у відділі кадрів.

Результати підвищення кваліфікації у суб'єктів, що мають ліцензію на підвищення кваліфікації або провадять освітню діяльність за акредитованою освітньою програмою, не потребують окремого визнання чи підтвердження. Однак, результати підвищення кваліфікації у інших суб'єктів визнаються рішенням педагогічної ради коледжу, до якої педагогічний працівник протягом одного місяця після завершення підвищення кваліфікації зобов'язаний подати клопотання про визнання результатів та відповідний документ про проходження підвищення кваліфікації (свідоцтво, сертифікат).

Окремі види діяльності педагогічних працівників коледжу, що виконуються поза межами плану підвищення кваліфікації (здобуття вищої освіти чи наукового ступеня, участь у програмах академічної мобільності, наукове стажування, самоосвіта), можуть бути визнані як підвищення кваліфікації.

У разі підвищення кваліфікації шляхом самоосвіти (інформальної освіти), замість документа про підвищення кваліфікації педагогічний працівник подає звіт про результати підвищення кваліфікації або творчу роботу чи персональну розробку. Обсяг підвищення кваліфікації зараховується відповідно до визнаних результатів навчання, але не більше 30 годин або 1 кредиту ЄКТС на рік.

Крім планового щорічного підвищення кваліфікації, педагогічні працівники коледжу постійно беруть участь у Всеукраїнських та Міжнародних науково-практичних конференціях, семінарах, вебінарах, тренінгах, форумах, активно застосовуючи сучасні освітні технології та удосконалюючи свій професійний досвід.

#### **Отже, основними завданнями підвищення кваліфікації у коледжі є:**

- удосконалення раніше набутих та набуття нових компетентностей у межах професійної діяльності;
- оновлення та поглиблення знань, формування нових компетенцій з профільюючих навчальних дисциплін;
- формування та розвиток цифрової, управлінської, комунікаційної, медійної, інклюзивної, мовленнєвої та інших компетентностей;
- засвоєння інноваційних технологій, форм, методів та засобів навчання;
- набуття досвіду формування змісту навчання з урахуванням його цільового спрямування, посадових обов'язків, здобутої освіти, досвіду практичної роботи та професійної діяльності;
- вироблення конкретних пропозицій щодо вдосконалення освітнього процесу, впровадження в практику навчання передових досягнень науки, техніки.

Педагогічні працівники коледжу мають право самостійно обирати суб'єкти підвищення кваліфікації, а також конкретні форми, види, напрями відповідно до результатів самооцінки власних компетентностей, професійних потреб чи посадових обов'язків. При цьому звертається увага на відкритість і достовірність інформації про діяльність, програми, якість надання послуг, відповідні рекомендації та відгуки колег про певний суб'єкт підвищення кваліфікації.

Основними суб'єктами підвищення кваліфікації педагогічних працівників коледжу за 2022-2024 роки стали: Івано-Франківський національний технічний університет нафти і газу, Івано-Франківський обласний інститут післядипломної педагогічної освіти, Інститут

професійної освіти Національної академії педагогічних наук України, Білоцерківський інститут неперервної професійної освіти ДЗВО «Університет менеджменту освіти» Національної академії педагогічних наук України, Науково-методичний центр вищої та фахової передвищої освіти, ТОВ «Академія цифрового розвитку», ТОВ «Всеосвіта», ТОВ «На Урок», ТзОВ «ЕДЮКЕЙШНАЛ ЕРА», ГО «Прометеус».

Отже, професійне зростання педагогічного працівника спрямоване на реалізацію себе як особистості. Прагнення до самовдосконалення є важливим чинником професійного зростання, що забезпечують розширення його творчих можливостей, пізнавальних інтересів та формування творчої індивідуальності педагога. Самоосвіта, в свою чергу, сприяє формуванню певного стилю педагогічної діяльності, допомагає в накопиченні досвіду, впливає на результативність педагогічної діяльності та якість освітнього процесу у закладі освіти. Саме завдяки освіченості та професіоналізму педагогів можна досягнути найкращих результатів у підготовці високomorальних та висококваліфікованих фахівців, яких сьогодні потребує наша держава.

### **Список посилань**

Міністерство освіти і науки України. (2020, 30 жовтня). *Про затвердження Методичних рекомендацій для професійного розвитку науково-педагогічних працівників*: наказ № 1341. <https://mon.gov.ua/ua/npa/pro-zatverdzhennya-metodichnih-rekomendacij-dlya-profesijnogo-rozvitku-naukovo-pedagogichnih-pracivnikiv>.



## РОЗВИТОК ІННОВАЦІЙНОЇ ПОВЕДІНКИ МАЙБУТНІХ КВАЛІФІКОВАНИХ РОБІТНИКІВ У ЗАКЛАДАХ ПРОФЕСІЙНОЇ ОСВІТИ В УМОВАХ ВОЄННОГО ТА ПОВОЄННОГО ЧАСУ

**Леонід Романов,**

*кандидат педагогічних наук, завідувач науково-організаційного відділу Інституту професійної освіти НАПН України, Київ, Україна  
<https://orcid.org/0000-0002-1297-3331>*

**Анотація.** Обґрунтовано, що постійний пошук і запровадження інновацій для освітньої діяльності нашої країни стає запорукою функціонування і розвитку освіти в умовах воєнного та повоєнного часу. Інноваційну діяльність закладів професійної освіти розглянуто в контексті трьох сфер підготовки майбутнього кваліфікованого робітника: особистісної, діяльнісної і соціальної. Охарактеризовано авторський тренінг-курс «Інноваційна поведінка».

**Ключові слова:** професійна освіта, кваліфікований робітник, інноваційна діяльність закладу професійної освіти, інноваційна поведінка.

## DEVELOPMENT OF INNOVATIVE BEHAVIOR OF FUTURE QUALIFIED WORKERS IN VOCATIONAL EDUCATION INSTITUTIONS IN WAR AND POST-WAR TIMES

**Leonid Romanov,**

*Candidate of Pedagogical Sciences, Head of the Scientific and Organizational Department of the Institute of Professional Education of the National Academy of Sciences of Ukraine, Kyiv, Ukraine*

**Abstract.** It is substantiated that the constant search and introduction of innovations for the educational activities of our country becomes a guarantee of the functioning and development of education in the conditions of the war and post-war times. The innovative activity of vocational education institutions is considered in the context of three spheres of training of the future skilled worker: personal, activity and social. The author's training course "Innovative behavior" is characterized.

**Keywords:** professional education, skilled worker, innovative activity of a professional education institution, innovative behavior.

Швидкий науковий прогрес, розвиток цифрових технологій, динамізм сучасного життя потребують постійного пошуку і запровадження інновацій, що для освітньої діяльності нашої країни в умовах воєнного стану стає запорукою розвитку і повоєнного відновлення. Інноватика професійної освіти сьогодні розвивається досить інтенсивно. Дослідниками обґрунтовуються інноваційні підходи до управління якістю професійної освіти (Н. Ничкало, В. Радкевич, Л. Петренко, Л. Сергеева та ін.) визначається роль інноваційної діяльності педагога професійного навчання (М. Артюшина, В. Докторович, В. Ковальчук, В. Кручек та ін.) розглядаються інноваційні технології навчання у підготовці кваліфікованих робітників (Т. Герлянд, П. Лузан, Н. Кулалаєва, Г. Романова та ін.).

Сучасним і обґрунтованим вважаємо визначення інновації як цілеспрямованого нововведення у певній системі, що вдосконалює цю систему, призводить до її прогресивного розвитку. За такого розуміння не все нове має інноваційний характер, а лише те, що надає бажаний ефект діяльності – покращує результат, зменшує витрати

тощо. Інновація в освіті означає цілеспрямоване нововведення у педагогічній (освітній) системі, що удосконалює її функціонування, покращує процес і результат, а інноваційна діяльність передбачає спрямованість освітнього процесу на оновлення й вдосконалення освітньої системи, забезпечення її прогресивного розвитку.

Досліджуючи інноваційну поведінку суб'єктів освітнього процесу, М. Артюшина (2011) визначила її як сукупність будь-яких зовнішніх проявів активності особистості, що відбиває ставлення індивіда до нових умов життєдіяльності, характер його пристосування до нового. Дослідниця обґрунтувала чотири типи інноваційної поведінки майбутніх фахівців: стихійне реагування (характеризується гнучкістю у пристосуванні до змінних умов, коли індивід несвідомо пристосовується до змін середовища, дещо корегуючи свою звичну поведінку); самозбереження (характеризується мобільністю та адаптацією, індивід свідомо виробляє таку стратегію поведінки, за якій вона найбільш відповідає новим вимогам і в той же час дозволяє зберегти наявне); експериментування (характеризується гнучкістю і творчістю, індивід несвідомо намагається змінити середовище, що його оточує, демонструючи нові форми поведінки, які мають стихійний, неупорядкований, випадковий характер); творчий пошук (характеризується мобільністю і творчістю, індивід свідомо реалізує стратегію запровадження нового). Доцільно враховувати послідовність розвитку інноваційної діяльності і реалізації певних типів інноваційної поведінки: від «стихійного реагування» через «самозбереження» та «експериментування» до «творчого пошуку».

Висока особистісна ефективність у різних видах діяльності, зокрема і в професійній, на думку С. Кові (2023), пов'язана з такою якістю, як проактивність, притаманною людям ініціативним, відповідальним, здатним до свідомого вибору, основаному на певних принципах і цінностях. Успішність застосування інновацій визначають також інноваційні властивості суб'єкта діяльності, зокрема креативність, варіативність, фантазія, оригінальність, винахідливість, гнучкість.

Важливим проявом інноваційності в спільній діяльності є здатність до ефективної комунікації, взаємодії в команді, тому включаємо до професійно важливих такі якості, як відкритість, дружелюбність, співробітництво, колективізм.

Як відомо, існують дві принципово розбіжні стратегії навчання: традиційна та інноваційна. Традиційне навчання – зорієнтоване на збереження і відтворення культури, ґрунтується на репродуктивній діяльності учнів, забезпечує формування виконавських здібностей, розвиток уваги і пам'яті. Інноваційне навчання - стимулює новаторські зміни в культурі, соціальному середовищі; орієнтоване на формування готовності особистості до динамічних змін у соціумі за рахунок розвитку різноманітних форм мислення здобувачів освіти, їх творчих здібностей, підвищує їх соціально-адаптаційні можливості. Сьогодні, в умовах воєнного стану, ми переконалися у цінності результатів саме інноваційного навчання, що виявляються у злагодженій взаємодії всіх членів суспільства, здатності реалізовувати свій потенціал задля спільної Перемоги.

В. Докторович (2022) у своєму дисертаційному дослідженні, присвяченому управлінню інноваційною діяльністю закладу професійної освіти, зазначає, що педагогічні працівники є агентами інноваційних змін закладів, від рівня їх готовності до інноваційної діяльності залежить якість підготовки майбутніх кваліфікованих робітників, рівень професійної підготовки.

На нашу думку, педагогічні колективи успішних закладів професійної освіти реалізують інноваційно-зорієнтований підхід, метою якого є підготовка особистості до

життя в змінних умовах, розвиток інноваційних властивостей фахівців. У професійній освіті цей підхід означає спрямованість на підготовку майбутнього робітника до професійної діяльності в умовах динамічного суспільства, його становлення як активного суб'єкта змін та інновацій, здатного до самостійної ініціації та реалізації інноваційної діяльності, розвиток його інноваційних властивостей. Його інструментами виступають інноваційні педагогічні технології (проблемного навчання, колективної розумової діяльності, формування критичного мислення, проектного навчання, інтерактивного навчання, ігрового навчання тощо).

З метою розвитку творчих здібностей, здатності учасників знаходити нові нестандартні вирішення завдань, формування навичок інноваційної поведінки на особистісному, діяльнісному, соціальному рівнях, налагодження комунікацій нами розроблено і апробовано у підготовці майбутніх кваліфікованих робітників автотранспортної галузі тренінг-курс «Інноваційна поведінка» (Романов, 2021). Тренінгові заняття можуть реалізовуватися як в очному, так і дистанційному, або змішаному форматі. Зміст курсу містить теми «Інноваційність – супернавичка XXI століття», «Я – творча особистість», «Сила інноваційної команди», «Інноваційна поведінка в професійній діяльності», «Як стати раціоналізатором і винахідником». На заняттях використовується комплекс інтерактивних методів і технологій навчання: проблемні міні-лекції з елементами дискусій, мозкові штурми, відеотренінг, психогімнастика, підготовка презентацій, робота в малих групах, технології розвитку критичного мислення і колективної розумової діяльності, ділові та рольові ігри, Case-study, цифрові технології. Пошукова діяльність учнів передбачає вивчення особливостей культури інноваційної поведінки працівників провідних автомобільних компаній світу, зокрема Toyota Motor Corporation, яка реалізує унікальну концепцію ощадливого виробництва.

Отже, ми розглядаємо інноваційну діяльність закладів професійної освіти в контексті трьох сфер підготовки майбутнього кваліфікованого робітника: особистісної, діяльнісної і соціальної. На особистісному рівні інноваційна педагогічна діяльність формує суб'єктність здобувачів освіти як здатність до створення себе, свого екологічного світу. На діяльнісному рівні відбувається формування готовності майбутніх фахівців до змін в цілому та, зокрема, до застосування інноваційних виробничих технологій. На соціальному рівні інноваційна діяльність закладає основи становлення свідомого і відповідального Громадянина, здатного працювати на користь своєї держави і захищати її інтереси, що сьогодні є надзвичайно актуальним.

### Список посилань

Артюшина, М. (2011). *Психолого-педагогічні засади підготовки студентів економічних спеціальностей до інноваційної діяльності*. [Дисертація доктора пед. наук, Національний педагогічний університет імені М. П. Драгоманова].

Кові, С. (2023). *Сім звичок надзвичайно ефективних людей*. Клуб Сімейного Дозвілля.

Докторович, В. (2022). *Управління інноваційною діяльністю закладу професійної (професійно-технічної) освіти*. [Дисертація кандидата пед. наук, Університет менеджменту освіти].  
[https://umo.edu.ua/images/content/spec\\_rada/raz\\_spec\\_rad/DF26.455.012/%D0%94%D0%B8](https://umo.edu.ua/images/content/spec_rada/raz_spec_rad/DF26.455.012/%D0%94%D0%B8)

[%D1%81%D0%B5%D1%80%D1%82%D0%B0%D1%86%D1%8F %D0%94%D0%9E%D0%9A%D0%A2%D0%9E%D0%A0%D0%9E%D0%92%D0%98%D0%A7 %D0%94%D0%A426.455.012.pdf](#)

Романов, Л. (2021). *Формування готовності майбутніх кваліфікованих робітників автотранспортної галузі до застосування інноваційних виробничих технологій*. [Дисертація кандидата пед. наук, Національний транспортний університет].

## ТРИВАЛИЙ СТРЕС ПІД ЧАС ВІЙНИ: У ЧОМУ НЕБЕЗПЕКА ТА ЯКІ Є ОЗНАКИ ПСИХІЧНОГО РОЗЛАДУ

**Наталія Рудюк,**

*викладач циклу загальнопрофесійних дисциплін Державного закладу професійної (професійно-технічної) освіти зі специфічними умовами навчання «Житомирська академія поліції», Житомир, Україна*

**Анотація.** Служба психологічної допомоги призначена для підвищення якості оперативних та службових завдань, а також ефективного функціонування всієї системи органів Національної поліції; мінімізувати шкоду, спричинену впливом небезпечних для життя та психогенних факторів на працівників; сприяти збереженню людського потенціалу, підтримувати високий рівень професійної та бойової готовності працівників. Таким чином, службу психологічного забезпечення оперативної діяльності органів та підрозділів Національної поліції України можна по праву розглядати як специфічний вид соціальної служби, що є основним суб'єктом реалізації соціальної роботи в правоохоронних органах.

**Ключові слова:** психологічна допомога, Національна поліція, стрес, стресові ситуації, допомога, ПТСР.

## CONTINUED STRESS DURING WAR: WHAT IS THE DANGER AND WHAT ARE THE SIGNS OF MENTAL DISORDER

**Natalia Rudyuk,**

*teacher of the cycle of general professional disciplines State vocational (vocational and technical) institution education with specific learning conditions "Zhytomyr Police Academy", Zhytomyr, Ukraine*

**Abstract.** The psychological assistance service is designed to improve the quality of operational and service tasks, as well as the effective functioning of the entire system of National Police bodies; minimize the damage caused by exposure to life-threatening and psychogenic factors on workers; promote the preservation of human potential, maintain a high level of professional and combat readiness of employees.

Thus, the service of psychological support for the operational activities of the bodies and units of the National Police of Ukraine can rightfully be considered as a specific type of social service, which is the main subject of the implementation of social work in law enforcement agencies.

**Keywords:** psychological help, National Police, stress, stressful situations, help, PTSD

Триває війна... Кожен свідомий українець зараз стурбований долею країни. Пам'ятайте, що відчуття тривоги, занепокоєння та страху є прийнятною реакцією вашого тіла та розуму на ситуацію.

Згідно Указу Президента України «Про введення воєнного стану в Україні» (2022) та Закону України «Про правовий режим воєнного стану» (2015) з 24.02.2022 року працівники Національної поліції України уповноважені здійснювати заходи необхідні для забезпечення оборони України, захисту безпеки населення та інтересів держави. В умовах воєнного стану органи Національної поліції України переведенні на посилений варіант службової діяльності, відповідно, посилюється і психофізичне навантаження на поліцейського. Тому, проблема зміцнення психологічної стійкості працівників поліції,

підвищення їх здатності виконувати завдання в стресових умовах, психологічної підтримки і супроводу поліцейських в умовах війни набуває практичної значущості.

Стрес – це реакція організму на щось, що виходить за межі його можливостей. Це природна реакція. Коли це тимчасово, ми справляємося з подією і продовжуємо жити спокійно. Але коли ми говоримо про воєнний стан, то різні стресові фактори довго впливають на життя людей. Це може бути небезпечно, тому що наш психологічний сан в край виснажений. Ми не можемо жити в постійному стресі, тому що в подальшому не можемо адекватно справлятися з життєвими викликами. Ви можете отримати широкий спектр психічних розладів - від депресії до більш серйозних захворювань.

Переживання стресу вкрай індивідуальне, воно значно розрізняється, але треба розуміти, що стрес відбивається на поведінці кожної людини, навіть якщо вона його не помічає. За собою слідкувати непросто, але придивіться до оточуючих.

Ви легко помітите, що люди стають більш дратівливими та частіше проявляють агресивність. Деякі люди стають гіперактивними, інші сповільнюють рухи та думки. Внаслідок стресу у людей погіршується пам'ять, здебільшого на короткий термін, знижується концентрація уваги, і вони роблять більше помилок. Відчуття часу може бути спотвореним, багато людей схильні до навіювання, і вірування в зловісну прикмету зміцнюються. Такі явища, як безсоння та втрата апетиту, супроводжуються меншою кількістю травматичних подій у житті людини. Стрес також може призвести до позитивних змін. Людина може продемонструвати більшу ефективність, відповідальність і витривалість, ніж зазвичай. Але тіло не може бути постійно мобілізоване, його ресурси обмежені, тому незалежно від того, відчуваєте ви тривогу чи екстаз, з часом трапляється катастрофа. Тому що нинішня стресова ситуація є довготривалою.

Тож стани апатії, розчарування, безсилля, беззмістовності, провини майже неминучі.

На щастя, навіть серед тих, хто потрапив у ситуації, де була пряма загроза їх фізичній цілісності чи життю, більшість — 75–80 % — не розвивають гостру стресову реакцію аж до посттравматичного стресового розладу (саме він скорочено зветься ПТСР). Посттравматичний стресовий розлад – це розлад, що настає внаслідок пережиття людиною страшної, приголомшливої події, а саме побачена смерть, важкі тілесні ушкодження, різні види насильства, стихійні лиха, бойові дії, безпосереднім учасником або свідком яких є особа.

"Зібратися до купи" допомагає виконувати щоденні завдання: прибирання, миття посуду, догляд за тваринами тощо. По-перше, «фізичні» справи відновлюють зв'язок із реальністю, а по-друге, це повторення втішає знайомі з мирного часу професійні будні. По-третє, якщо ми наведемо порядок зовні, то десь ми наведемо порядок і всередині. З цієї ж причини дуже корисними будуть спільні заходи, волонтерство чи робота, де ви отримуєте гроші. Якщо це відбувається безпосередньо в команді, соціальна взаємодія буде важливою психотерапевтичною підтримкою: членам команди потрібен ти особисто, а людям поза командою потрібен результат твоєї роботи. Приємно, коли є з ким поговорити відверто. Про свої страхи, тривоги, страхи, думки. Більшість методів психотерапії так чи інакше спираються на діалог. З іншого боку, ви самі можете бути чийось «якорем» в певний момент часу, утримуючи людину на місці під час цієї бурі. Потрібно постійно допомагати один одному. Стресова ситуація, на жаль, ще не минула...

## Список посилань

Президент України. (2022, Лютий 24). *Про введення воєнного стану: Указ № 64/2022*. <https://zakon.rada.gov.ua/laws/show/64/2022#n2>

Верховна Рада України. (2015, Травень 12). *Про правовий режим воєнного стану: Закон України № 389*. <https://zakon.rada.gov.ua/laws/show/389-19#Text>

Євсюков, О. П., Куфлієвський, А. С., Лебедев, Д. В. та ін. (2007). *Екстремальна психологія: підручник* (О. В. Тімченко, Ред.). Август Трейд.

Когут, Я. М. (2006). *Професійна психологічна підготовка працівників органів внутрішніх справ: конспект лекцій*. Львівський державний університет внутрішніх справ.

Наугольник, Л. Б. (2015). *Психологія стресу: підручник*. Львівський державний університет внутрішніх справ.

## РОЗВИТОК КРИТИЧНОГО МИСЛЕННЯ УЧНІВ В УМОВАХ ВОЄННОГО ЧАСУ

**Олена Савченко,**

*аспірантка, завідувач лабораторії швейного виробництва кафедри дизайну факультету технологій та дизайну Українського державного університету імені Михайла Драгоманова, Київ, Україна*  
<https://orcid.org/0009-0001-8210-6997>

**Анотація.** Особливу увагу в період війни, слід приділяти критичному мисленню, адже вміння самотійно і критично осмислювати швидкоплинні події, складнощі реального життя є дуже важливим для сучасної людини. Тому, що війна вимагає від особистості нового рівня розвитку особистісних якостей – уміння швидко адаптуватись, змінюватись, вдосконалюватись. Знаходити внутрішній потенціал з метою адаптації в нових умовах, а також знаходити шляхи вирішення тих завдань, які виникають в нестандартній ситуації. Цей процес виразно проявляється в підлітковому віці, так як в цей період, в умовах звичайного життя, а особливо в умовах війни, особистість аналізує велику кількість нової інформації, а також формує власну життєву позицію.

**Ключові слова:** критичне мислення, потенціал, інформаційні джерела, психологія, навички.

## DEVELOPMENT OF CRITICAL THINKING OF STUDENTS IN WARTIME CONDITIONS

**Olena Savchenko,**

*PhD student, Head of Sewing Production Laboratory Department of Design Faculty of Technology and Design Dragomanov Ukrainian State University, Kyiv, Ukraine*

**Abstract.** Particular attention should be paid to critical thinking in times of war, because the ability to independently and critically interpret fleeting events, the complexities of real life is very important for a modern person. Because the war requires a new level of development of personal qualities from the individual - the ability to quickly adapt, change, and improve. To find internal potential in order to adapt to new conditions, as well as to find ways to solve those tasks that arise in a non-standard situation. This process is clearly manifested in adolescence, since during this period, in the conditions of ordinary life, and especially in the conditions of war, the individual analyzes a large amount of new information, and also forms his own position in life.

**Keywords:** critical thinking, potential, information sources, psychology, skills.

На даний час Україна знаходиться в стані війни. В цей період виникає і діє велике розмаїття різних інформаційних джерел, які спонукають до споживання тієї чи іншої інформації як в її окремих частинах, так і в сукупності в цілому.

Теоретичне вивчення зазначеної проблематики, дає розуміння, що дослідження критичного мислення особистості здійснювалося науковцями різних галузей психології. Так, загальна психологія розглядає критичне мислення, як мислення вищого порядку в загальній структурі мислення (Клустер, 2002). Психологія праці досліджує роль рівня розвитку критичного мислення особистості в трудовій діяльності. Педагогічна психологія розглядає критичне мислення як здатність особистості вирішувати неординарні практичні завдання, формулювати судження відносно правдивості та реальності заяв або відповідей щодо розв'язання проблем (Козира, 2017). Психологія війни, робить критичне мислення



первинним щитом для захисту від неправильних подальших кроків за наслідками прийняття неправильного рішення.

Дослідження напрямків критичного мислення здійснювалось цілим рядом зарубіжних та вітчизняних науковців. До зарубіжних науковців, які займались вивченням критичного мислення особистості можна віднести: Дж. Брунера, Д. Дьюї, Д. Клустера, А. Кроуфорда, М. Ліпмана, Д. Макінстера, С. Метьюз, Р. Пауля, Ж. Піаже, Д. Халперна та ін (Кроуфорд, 2006). Серед українських учених вивченню цього питання приділяють значну увагу: І. Бондарчук, Т. Воропай, О. Пометун, С. Терно, О. Тягло, Л. Терлецька та інші (Пометун, 2018). Отже, означена проблематика має давню історію дослідження в багатьох сферах. Проте дослідження питання розвитку критичного мислення осіб юнацького віку під час війни залишається відкритим і дотепер. Все вищезазначене наводить на думку про необхідність комплексного дослідження даного явища.

Загалом, структура мислення людини складається з трьох рівнів, при цьому, кожний наступний рівень включає в себе попередній: загальне мислення - це загальний процес обробки інформації; предметне мислення - це процес обробки інформації з певної теми за допомогою різних методів наукового дослідження, що збагачений предметними та методологічними знаннями; критичне мислення - це процес контролю та оцінки перебігу загального та предметного мислення, їх вдосконалення.

До основних властивостей критичного мислення відносяться: усвідомленість, самостійність, незалежність, цілеспрямованість, рефлексивність, логічність, раціональність та самоорганізованість.

Однією з найсуттєвіших властивостей критичного мислення є високий ступінь усвідомленості власних розумових дій та їх співвідношення до власного волевиявлення в подальшій реалізації. Усвідомленість породжує самостійність та незалежність, які характеризуються вмінням людини ставити нові завдання й розв'язувати їх не користуючись допомогою інших людей. Ідеї, оціночні судження та переконання формуються особистістю самостійно, незалежно від інших, в результаті пошуку та аналізу, але при цьому критичне мислення допускає прийняття ідей та переконань іншої людини (Пометун, 2016).

Ще одна властивість критичного мислення - цілеспрямованість. Вона виражається в підпорядкованості всього процесу досягненню цілі. Критичне мислення, зазвичай окрім однієї загальної мети має декілька маленьких цілей, вирішення кожної з них в результаті приводить до досягнення загальної мети. За виправлення помилок та врахування змін умов, які виникають в процесі критичного мислення, відповідальною є логіка. Вона проявляється в оцінці причинно-слідчих зв'язків між окремими елементами процесу мислення та етапами вирішення проблеми за допомогою різних засобів.

Раціональність та організованість критичного мислення має будуватись на основі гнучкості до змін, зберігаючи при цьому загальну направленість. Цьому сприяє рефлексивність. Від розвитку рефлексивних вмінь індивіда залежить побудова та результативність процесу критичного мислення.

Перелік основних навичок, які необхідні для критичного мислення, включає в себе спостережливість, здатність до інтерпретації, аналізу, виведенню висновків, вміння давати оцінки. Критичне мислення використовує логіку, а також широкі критерії інтелектуальності, такі як ясність, правдоподібність, точність, значимість, глибина, кругозір і справедливість.

Творча уява, ціннісні установки, мобільність, ригідність мислення і в меншій мірі виражена емоційність також є складовими частинами критичного мислення.

Отже, важливість прийняття рішень, вироблення власної думки незалежної від інших, аналіз отриманої інформації, вирішення проблем - це те, з чим зустрічається особистість впродовж власного життя. Тому розвиток критичного мислення має важливе значення в житті кожної людини.

Учні 5 – 9 класів характеризується виробленням світогляду, переконань, характеру, життєвим самовизначенням, це період самоствердження, бурхливого розвитку самосвідомості. Внаслідок розвитку мислення в учнів активізується застосування критичного ставлення до отримання будь-якої інформації та, відповідно до цього, її відбір та диференціація, що робить цей процес особливо важливим в умовах війни. Адже, в сучасному світі жорстока війна проходить не лише на полі бою, а й в інформаційному просторі, що вимагає від юнаків досить швидкого критичного розмірковування, яке передбачає залучення таких процесів, як аналіз, синтез і порівняння. Це вкрай важливо для становлення та розвитку критичного мислення, тому що в період введення бойових дій на території України, від особливостей сприймання, якості обробки інформації та від прийнятого рішення людини може залежати її психічне, фізичне здоров'я і життя загалом.

Враховуючи той факт, що молодь майже весь час проводить в соціальних мережах споживаючи дуже велику кількість нової інформації (навіть не за день, а за годину), учні можуть бути досить вразливими, але критичне мислення виконує функцію фільтра допомагаючи обробляти отриману інформацію (Коленіченко, 2015). Якщо в умовах звичайного життя, учні мають змогу поступово розвивати своє критичне мислення, вирішуючи буденні справи та отримуючи не завжди велику кількість нової інформації, то в умовах війни розвиток критичного мислення підлітків має відбуватись швидко та ефективно, для того, щоб сформувати власну життєву позицію, реалістичне бачення дійсності та зберігати своє психічне здоров'я.

Функціонування критичного мислення підлітків, під час вирішення проблемних задач (які часто виникають в період війни), має чотири основні етапи, перший з яких – зіткнення з проблемою або породження проблеми, що потребує рефлексивного та особистісного рівнів мислення (рефлексії наявних знань та власних здібностей). Критичне мислення учнів 5-9 класів в момент оцінки нової інформації, базується на таких принципах:

- виявлення і спростування припущень (Постає у вигляді двостороннього процесу. З одного боку, така навичка включає вивчення припущень, які приховані в фактичному матеріалі, який представлений, наприклад, політиком. З іншого боку, вона показує усвідомлення того, як припущення людини впливають на її мислення. Учні, які критично осмислюють нову інформацію намагаються відділити думку від факту. В період війни така навичка є надзвичайно важливою, адже в новинах може з'являться дуже багато думок різних експертів, але ці думки можуть бути не підтверджені ніякими фактами);

- перевірка фактичної точності та логічної послідовності (Отримуючи та оцінюючи нову інформацію (наприклад, під час читання новин), індивід намагається відповісти на два основних запитання: «Наскільки фактично точна інформація? Чи є ця інформація логічною та послідовною, чи в ній є помилка?». Учні, які критично мислять приділяють увагу доказам, на яких будується заява. В умовах війни, іноді, зробити це досить важко, але в такому разі більш правдивою може бути інформація з офіційних державних джерел);

– розгляд контексту (Отримуючи нову інформацію, людина яка критично мислить завжди задає собі питання про те, в якому контексті дана інформація має сенс. Відбувається аналіз того, чи може ця інформація бути використана в іншій ситуації, чи лише в особливих умовах);

– вивчення альтернатив (Така навичка допомагає юнакам всебічно оцінити інформацію, та визначитись з тим, яку думку вважати правильною, адже в період війни виникає дуже багато думок, і деякі з них, можуть бути абсолютно протилежними).

Розглянуті принципи формують основу критичного мислення юнаків. Взяті разом, вони дозволяють сформулювати власну життєву позицію та критично осмислити будь-яку інформацію, особливу ту, яку особистість отримує з засобів масової інформації в період війни.

Критичне мислення допомагає молоді розпізнавати ці маніпуляції, оцінити кому вони вигідні та не реагувати, не піддаватись їм, бути здатним до компромісу, що допомагає не реагувати агресивно, не піддаватись емоціям (відстоюючи лише свою точку зору), допомагає спокійно оцінити ситуацію з різних сторін, і можливо, визнати, що власна точка зору, в даний момент, може бути не зовсім правильною. Унаслідок аналізу інформації, викладеної в мережі інтернет (новини, аналітичні програми), соціальні мережі (Фейсбук, ТікТок) щодо сприйняття особами юнацького віку, загалом можна зробити висновок, щодо динаміки розвитку критичного мислення в умовах війни, де: близько 55-57% респондентів повністю довіряли отриманій інформації до війни, а 40-42% – не довіряли отриманій інформації; близько 35-38% довіряли отриманій інформації через пів року війни, а 65% - не довіряли; близько 45% респондентів перевіряли отриману інформацію на достовірність до війни, а 55% – не перевіряли отриману інформацію в інших джерелах; 55% респондентів перевіряють отриману інформацію на достовірність через півроку війни, а 45% - не перевіряють.

**Висновки:** Теоретично було обґрунтовано сутність поняття критичне мислення та його особливості в осіб юнацького віку в умовах війни, які полягають в умінні: проаналізовано загально доступні інформаційні джерела та здатність бнаків сприймати інформацію в них; аналізувати поточну ситуацію загалом; швидко приймати правильне рішення не спираючись лише на емоції та переживання; знаходити компроміс та оцінювати власну точку зору.

### Список посилань

Клустер, Д. (2002). Що таке критичне мислення. *Вісник програм шкільних обмінів*, 29, 5-13.

Козира, В. М. (2017). *Технологія розвитку критичного мислення у навчальному процесі*. Астон.

Кроуфорд, А. (2006). *Технології розвитку критичного мислення учнів*. Плеяди.

Пометун, О. І. (2018). Критичне мислення як педагогічний феномен. *Український педагогічний журнал*, 2, 89-98.

Пометун, О. І. (2016). *Навчаємо мислити критично: посібник для вчителів*. Піра.

Коленіченко, Т. І. (2015). Концептуальні засади дослідження проблеми адаптації особистості до нових умов життєдіяльності. *Наукові записки Вінницького державного педагогічного університету імені Михайла Коцюбинського. Серія: педагогіка і психологія*, 43, 431-435.

## РОЗВИТОК ЗДАТНОСТІ ЗДОБУВАЧІВ ОСВІТИ ДО ПІДПРИЄМНИЦЬКОЇ ДІЯЛЬНОСТІ У ПОВОЄННИЙ ПЕРІОД

**Оксана Сергієнко,**

*методист комунального закладу професійної (професійно-технічної) освіти «Київський професійний коледж технологій та дизайну», Київ, Україна*

**Анотація.** Сьогодні для більшості людей є зрозумілим, що без цивілізованого підприємництва Україні не створити потужної економіки, не вийти на світові ринки товарів і послуг. Для багатьох громадян підприємництво стає основним видом трудової діяльності. Найбільший потяг ведення власного бізнесу, важливості відкриття власної справи відчуває молоде покоління, тому особливо важливо забезпечити якісну підготовку учнівської молоді системи професійної (професійно-технічної) освіти підприємницькій діяльності, сприяти професійному становленню, формуванню підприємливості, посиленню мотивації до саморозвитку через використання бізнес-симуляції ViAL+.

**Ключові слова:** професійна освіта, здатність до підприємницької діяльності, бізнес-симуляція, підприємець, компетенції.

## DEVELOPMENT OF EDUCATION ABILITY FOR ENTREPRENEURIAL ACTIVITIES IN THE POST-WAR PERIOD

**Oksana Sergienko,**

*methodologist of a communal professional institution (vocational and technical) education "Kyiv Professional College of Technology and Design", Kyiv, Ukraine*

**Abstract.** Today, it is clear to most people that without civilized entrepreneurship, Ukraine cannot create a powerful economy, cannot enter the world markets of goods and services. For many citizens, entrepreneurship is becoming the main type of work. The young generation feels the greatest urge to run their own business, the importance of starting their own business, therefore it is especially important to ensure high-quality training of students of the system of professional (vocational and technical) education for entrepreneurial activity, to promote professional formation, the formation of entrepreneurship, and to strengthen motivation for self-development through the use of ViAL+ business simulation .

**Keywords:** professional education, entrepreneurial ability, business simulation, entrepreneur, competencies.

Повоєнне відновлення економіки України потребує нових підходів до навчання молоді підприємницькій діяльності. Українська молодь сьогодні відповідає на безпрецедентні виклики. Багато хто з українців опинився за межами рідної домівки. Освіта, кар'єрні перспективи, реалізація планів і мрії виявилися під загрозою. Державна підтримка молоді з розвитку її талантів стане рушійною силою у відбудові економіки України. Це буде одним із найважливіших завдань у післявоєнні роки. Молоді потрібно бути гнучкими та вміти адаптуватися до змін на сучасному ринку праці, а тому запорукою їхнього успіху в майбутньому є набуття підприємницьких навичок, підприємницького мислення, починаючи зі школи, з закладу професійної (професійно-технічної) освіти.

Найважливішою умовою забезпечення зайнятості молоді є розвиток і підтримка підприємницького потенціалу. Наявність такого потенціалу говорить про те, що молода людина може не тільки знайти робоче місце за трудовим договором з роботодавцем, але і сама може створювати робочі місця для себе, для своїх ровесників, для тих, хто через війну опинився у скруті, хто втратив в окупації чи через обстріли місце роботи.

Україна вже започаткувала серію реформ у професійно-технічній освіті. Ці зміни спрямовані на перехід до компетентнісного та практичного компонентів через впровадження інноваційних форм і методів навчання, які інтегровані в навчальні програми та тісну взаємодію з роботодавцями та бізнес-партнерами. Швидкий розвиток технологій надає великі можливості навчати підприємництву, використовуючи інтерактивні технології. Сучасне покоління молоді найкраще вчиться, коли працює з реалістичними та наповненими практичним змістом сценаріями розв'язання проблем.

Сьогодні Україна, як ніколи, потребує людського капіталу, який має такі навички як вміння співпрацювати і вирішувати завдання, креативність і лідерство.

У закладах професійної (професійно-технічної) освіти згідно з вимогами до робочих навчальних планів введено курс «Основи інноваційного підприємництва» в кількості 20 годин. Звичайно, це недостатня кількість теоретичного і практичного матеріалу для розвитку підприємницьких якостей, але головне, що у молоді є інтерес до відкриття власного бізнесу. Часто здобувачі освіти відчують невпевненість у своїх силах, відчують брак знань з фінансової грамотності.

Вивчаючи предмет «Основи інноваційного підприємництва», здобувачі освіти розуміють, що готових рецептів стати успішним підприємцем ніхто не дасть, потрібно робити обґрунтовані кроки від генерування ідеї бізнесу до його започаткування. Тобто, перші кроки до започаткування власного бізнесу вже зроблено: стали зрозумілими основні поняття, протестовано підприємницькі здібності, отримано початковий досвід роботи з нормативними документами, які регулюють підприємницьку діяльність. Здобувачі освіти знають закономірності поведінки покупців, вміють оцінювати конкуренцію, необхідність розробки бізнес-плану.

Наступник крок – це практичний. Здобувачі освіти Київського професійного коледжу технологій та дизайну мають сьогодні унікальну можливість навчатися підприємництву через бізнес-симуляцію ViAL+, місія якої сприяти професійному становленню і посиленню практичної складової підготовки здобувачів освіти, формуванню підприємливості, посиленню мотивації до саморозвитку і пошуку альтернативних шляхів професійної реалізації, визначенню кращих із кращих серед навчальних груп закладу освіти, а також поглибленню спілкування між здобувачами освіти та набуття навичок роботи в команді.

Бізнес-симуляція ViAL+ – це така інтерактивна модель виробничої компанії комп'ютерної програми, що відтворює функціонування виробничого підприємства на ринку компанії з різних сфер та напрямків легкої, харчової промисловості, сфери послуг тощо. В бізнес-симуляції ViAL+ створено середовище проходження тренінгу, в якому учасники приймають рішення з управління компанією.

Основними перевагами використання бізнес-симуляції ViAL+ є: вивчення специфіки роботи всіх відділів виробничого підприємства; освоєння способів уникнення банкрутства на прикладі тренінгової компанії; моделювання реальних кризових ситуацій та шляхів виходу з них; формування умінь і навичок управління стартовим капіталом і фінансами підприємства; удосконалення вміння ставити конкретні цілі та досягати високих

результатів; підвищення рівня самосвідомості та самомотивації учасників турніру в бізнес-симуляції ViAL+; подолання страху перед ризиками, відповідальністю, конкуренцією; виявлення здібностей до підприємництва через виконання практичних завдань; тренування умінь і навичок ділової комунікації; опанування основ створення і просування власного торгового бренду; покращення якостей самоменеджменту та таймменеджменту.

Технологія використання бізнес-симуляції ViAL+ дозволяє кожному учаснику відчувати себе у кріслі директора та представити на практиці свої уміння і навички в управлінні економічними процесами на підприємстві. Під час турніру кожному учаснику даються нова тренінгова компанія і стартовий капітал. Він стає керівником компанії, наділяється правом індивідуального доступу до самостійного управління головними функціями підприємства: організація виробничого процесу; формування й управління основними фондами; набір і управління персоналу; розробка і освоєння нового виду товару; вивчення ринків збуту та організація збуту продукції; управління фінансами компанії.

Головна мета – налагодити виробництво й розвинути компанію, щоб вона стала лідером за прибутками і мала провідні позиції на ринку. Головними конкурентами у досягненні мети виступають компанії інших команд. Кожен має можливість підкорити вершини підприємництва, набувши й використавши свою логіку, уміння, навички і знання, підсиливши свої економічні та управлінські компетенції. Здобувачі освіти працюють командами у складі до 4-х осіб. За два тижні до початку турніру для здобувачів освіти проводиться мотиваційний семінар-лекція, на якому вони дізнаються про турнір, симуляцію, основні результати, які учасник може отримати. Кожен бажаючий зможе сформувавати свою команду і зареєструватися у куратора цього турніру. Пройшовши бізнес турнір в закладі освіти, здобувачі мають можливість пройти Всеукраїнський турнір «Стратегія фірми...», мета якого відкрити молоді світ економіки й підприємництва, сформувавати практичні ділові компетентності, допомогти у майбутньому професійному самовизначенні.

Переваги для використання бізнес-симуляторів для закладів професійної (професійно-технічної) освіти є вкрай важливими для підготовки високваліфікованих робітничих кадрів, які будуть конкурентноспроможними на сучасному ринку праці, професійно зростати та розвивати економіку держави, особливо у повоєнний та післявоєнний періоди. Це дає можливість для закладу освіти формувати у молоді компетентності підприємливості, мотивувати до вивчення економічних дисциплін, проводити профорієнтаційну роботу з метою популяризації робітничих професій, формувати у старшокласників «м'які» навички (Soft Skills) самопрезентації, ділової комунікації, управління часом і самодисципліни тощо.

### Список писланы

Біляк, Т.О., Бірюченко, С.Ю., Бужимська К.О., та ін. (2019). *Основи підприємництва*: підручник. (Н. В. Валінкевич, ред.). ЖДТУ.

Карпюк, Г. І. (2020). *Основи підприємництва*: підручник. <https://www.undp.org/sites/g/files/zskgke326/files/migration/ua/Basics-of-entrepreneurship.pdf>

## ПРОФЕСІЙНИЙ РОЗВИТОК УЧИТЕЛІВ-ФІЛОЛОГІВ У СИСТЕМІ СПЕЦІАЛІЗОВАНОЇ ОСВІТИ НАУКОВОГО СПРЯМУВАННЯ

**Галина Сердюк,**

*Аспірантка Інституту професійної освіти НАПН України,*

*Київ, Україна*

*[https:// orcid.org/: 0000-0003-2660-5553](https://orcid.org/0000-0003-2660-5553)*

**Анотація.** Розкрито проблему професійного розвитку вчителів української мови і літератури відповідно до педагогічної концепції наукової освіти. Проаналізовано особливості діяльності вчителя-філолога в системі спеціалізованої освіти наукового спрямування. Визначено актуальність розвитку дослідницької компетентності вчителя-словесника. Зазначено, що система науково-методичної роботи наукового ліцею призначена для створення сприятливих умов щодо розвитку дослідницької компетентності вчителя-філолога.

**Ключові слова:** наукова освіта, учитель української мови та літератури, дослідницька діяльність, дослідницька компетентність.

## PROFESSIONAL DEVELOPMENT OF TEACHERS OF PHILOLOGY IN THE SYSTEM OF SPECIALIZED SCIENTIFIC EDUCATION

**Halyna Serdiuk,**

*PhD Student of the Institute of Vocational Education of NAES of Ukraine,*

*Kyiv, Ukraine*

**Abstract.** The problem of professional development of Ukrainian language and literature teachers in accordance with the pedagogical concept of scientific education is revealed. The peculiarity of the activity of a philologist teacher in the system of specialized scientific education is analyzed. The relevance of the development of the research competence of the lexicographer teacher is determined. It is noted that the system of scientific and methodological work of the scientific lyceum is designed to create favorable conditions for the development of the research competence of the philologist teacher.

**Keywords:** scientific education, Ukrainian language and literature teacher, research activity, research competence.

Інтеграційні процеси в освіті України мають стати результатом запровадження новітніх моделей наукової освіти. З огляду на це професійну діяльність учителя української мови і літератури ліцею розглядаємо в контексті педагогічної концепції наукової освіти. Вона ґрунтується на активній самостійній роботі здобувачів освіти, задіяних у пошуковій, проєктній, дослідницькій діяльності. Проблему наукової освіти вивчали С. Бабійчук, М. Бойко, М. Гальченко, Ю. Гоцуляк, Л. Гриневич., С. Довгий, О. Ковальова, М. Міленіна, Н. Морзе, Н. Поліхун. Учені тлумачать поняття «наукова освіта» як «освітню модель, що містить педагогічні концепції, освітні технології, методи навчання, предметні методики, які ґрунтуються на принципі самостійного здобування учнем знань» (Гоцуляк & Гальченко, 2016, с. 6). Ідея навчання як дослідження становить сутність наукової освіти, а «для кожної конкретної особистості знання має знаходити свої градації корисності, потрібності та практичні апробації» (Гальченко, 2021, с.33).

Реформаційні зміни в системі старшої школи, що сприяли створенню мережі академічних і професійних ліцеїв, пов'язані із завданням оптимізувати подальший професійний вибір здобувачів освіти. Із прийняттям Стандарту спеціалізованої освіти наукового спрямування (2019) та Положення про науковий ліцей (2019) було впорядковано нормативно-правову базу, що визначає вимоги щодо провадження освітньої діяльності на основі підходів дослідно-орієнтованого навчання. Проблему реалізації концепції середньої спеціалізованої освіти наукового спрямування вивчали І. Волощук, В. Дрижак, С. Єрмак, В. Мадзігон. Наукові розвідки, присвячені питанням організації діяльності наукових ліцеїв, здійснювала В. Мелешко, трактуючи поняття «спеціалізована освіта наукового спрямування» як «вітчизняну законодавчу рамку для наукової освіти, що регламентує діяльність спеціалізованих закладів відповідного профілю» (Мелешко, 2020, с. 148).

Спираючись на вимоги щодо формування дослідницької компетентності здобувачів освіти, зазначимо, що професійний розвиток учителя-філолога передбачає розвиток дослідницької компетентності фахівця. Ідеться про здатність учителя здійснювати власну дослідницьку діяльність, презентувати результати досліджень, ефективно взаємодіяти з колегами-науковцями, організовувати дослідницьку діяльність учнів. Зазначимо, що успішність розвитку «визначають обставини, пов'язані із ціннісними орієнтирами вчителя, мотивацією займатися дослідницькою діяльністю; змістовим компонентом, що передбачає зміцнення знань з методології наукового дослідження, форм, методів, засобів упровадження дослідництва; здатністю до контролю, оцінки та глибокого аналізу дослідницької діяльності (Сердюк, 2023, с. 257).

У системі спеціалізованої освіти наукового спрямування (наукових ліцеях) професійна діяльність філолога є поліфункціональною. Завдання наукової ліцею – залучення учнів до інтелектуальної творчої та/або пошукової діяльності. Тому, окрім навчальної та виховної функції, учитель виконує дослідницьку функцію. Водночас засобами рідної мови формує світоглядні, ціннісні орієнтири, громадянську позицію, національну самоідентичність здобувачів освіти, що є стратегічними орієнтирами для професійної діяльності вчителя-словесника.

Дослідницька діяльність учителя-філолога – пізнавальний процес, що сприяє активному професійному розвитку, адже ґрунтується на науковому пошуку ефективної методики навчання, на оновлених формах роботи з учнями, дослідницькій роботі. Підвищенню професійного рівня сприяє активна самоосвіта вчителя, участь у фахових конкурсах, долучення до конференцій, семінарів, вебінарів, майстер-класів, проєктна діяльність, участь у роботі творчих груп, проєктних груп. Методична діяльність, організована в закладі освіти, повинна мати інноваційний, творчий характер. Майстерність учителя-словесника визначається не тільки вмінням моделювати сучасний урок, реалізувати компетентнісний, особистісно орієнтований підходи, але й здатністю до творчості в професійній діяльності.

На нашу думку, показником успішної самореалізації вчителя є готовність здійснювати дослідницьку діяльність, що безпосередньо пов'язано з мотивованістю педагога. Система науково-методичної роботи закладу призначена для створення сприятливих умов щодо розвитку дослідницької компетентності вчителя-словесника. Ідеться про умови для інформального, неформального та формального навчання педагога з метою розвитку його професіоналізму, що проявляється в здатності



здійснювати власну дослідницьку діяльність, творчій активності, інноваційному підході до організації навчальних занять, інтеграції суміжних дисциплін. Будучи носієм традиційних цінностей, учитель української мови і літератури – це ще і вчитель-дослідник, який розв'язує інноваційно-методичні, дослідницькі проблеми. Організуючи процес навчання як дослідництво, учитель активно використовує дослідницьку технологію. Це дозволяє змодельювати урок як дослідження, як пізнавальний процес. Пошук нових знань формує критичне мислення учнів, здатність аналізувати, синтезувати, узагальнювати, практично використовувати набуті знання.

Феномен професіоналізму вчителя української мови передбачає безперервність фахового вдосконалення, а призначення системи науково-методичної роботи закладу освіти в тому, щоб показати вектори професійного розвитку. Педагог свідомо обирає відповідну до своїх запитів модель. Тому науково-методичне забезпечення освітнього процесу ліцею передбачає активізацію дослідницької діяльності вчителя-філолога.

### Список посилань

Гальченко, М. С. (2021). Метод наукової освіти. *Наукове пізнання: методологія та технологія*, 1(47), 29-34. <https://doi.org/10.24195/sk1561-1264/2021-1-5>.

Гоцуляк, Ю. В. & Гальченко, М. С. (2016). Наукова освіта в Україні: теоретичний та нормативно-правовий аспект. *Освіта та розвиток обдарованої особистості*, 4 (47), 5-11.

Мелешко, В. (2020). Проблеми трансформації окремих закладів загальної середньої освіти в наукові ліцеї. *Педагогічні інновації: ідеї, реалії, перспективи*, 2, 90-97.

Сердюк, Г. А. (2023). Педагогічні умови розвитку дослідницької компетентності вчителя української мови і літератури ліцею. *Актуальні питання гуманітарних наук: міжвузівський збірник наукових праць молодих вчених Дрогобицького державного педагогічного університету імені Івана Франка*, 2(68), 253-259. <https://doi.org/10.24919/2308-4863/68-2-37>

## ЗАБЕЗПЕЧЕННЯ ЯКОСТІ ОСВІТНЬОГО ПРОЦЕСУ В УМОВАХ ЗМІШАНОГО НАВЧАННЯ МАЙБУТНІХ ФАХІВЦІВ

**Оксана Субіна,**

*кандидат педагогічних наук, доцент, провідний науковий співробітник  
лабораторії дистанційного професійного навчання Інституту  
професійної освіти НАПН України, Київ, Україна  
<https://orcid.org/0000-0001-8167-539X>*

**Анотація.** Важливим показником затребуваності освітніх послуг і конкурентності фахівців, яких готує заклад освіти, виступає якість освіти, що розкривається як рівень відповідності результатів навчання вимогам суспільства та економіки держави. Якість освіти забезпечується шляхом створення безпечного освітнього середовища; наявністю прозорої і зрозумілої системи оцінювання навчальних досягнень здобувачів освіти; організацією ефективної діяльності педагогічних працівників та конструктивною управлінською діяльністю адміністрації закладу освіти

**Ключові слова:** якість освіти, методи змішаного навчання, ефективна педагогічна діяльність, інформаційна взаємодія учасників освітнього процесу.

## ENSURING THE QUALITY OF THE EDUCATIONAL PROCESS IN THE CONDITIONS OF MIXED EDUCATION OF FUTURE SPECIALISTS

**Subina Oksana,**

*Candidate of Pedagogical Sciences, Associate Professor, Leading Researcher Institute of  
Vocational Education of the National Academy of Pedagogical Sciences of Ukraine, Kyiv,  
Ukraine*

**Abstract.** An important indicator of the demand for educational services and the competitiveness of specialists trained by an educational institution is the quality of education, which is revealed as the level of compliance of training results with the requirements of society and the state economy. The quality of education is ensured by creating a safe educational environment; the presence of a transparent and understandable system for evaluating educational achievements of education seekers; organization of effective activities of teaching staff and constructive management activities of the administration of the educational institution

**Keywords:** quality of education, effective methods of blended learning, effective pedagogical activity, informational interaction of participants in the educational process.

Якість освіти є важливим показником відповідності результатів навчання вимогам, встановленим законодавством, відповідним стандартом освіти та/або договором про надання освітніх послуг (Закон України «Про освіту», 2017). В Методичних рекомендаціях щодо формування внутрішньої системи забезпечення якості освіти у закладах професійної (професійно-технічної) освіти (2021) зазначається, що якість освіти забезпечується шляхом належного рівня організації освітнього процесу, що передбачає:

1) створення освітнього середовища з безпечними і нешкідливими умовами навчання та праці;

2) наявність відкритої, прозорої і зрозумілої для здобувачів освіти системи оцінювання їх навчальних досягнень;

3) організації ефективної педагогічної діяльності педагогічних працівників закладу освіти, використання сучасних освітніх підходів до організації освітнього процесу з метою формування загальнопрофесійних, ключових та професійних компетентностей здобувачів освіти; постійне підвищення професійного рівня і педагогічної та фахової майстерності педагогічних працівників; налагодження співпраці зі здобувачами освіти, їх батьками (особами, які їх замінюють), працівниками закладу освіти; реалізацію педагогічної діяльності та навчання здобувачів освіти на засадах академічної доброчесності;

4) організації ефективної управлінської діяльності в закладі освіти.

Враховуючи, що змішане навчання реалізується як дидактична модель, яка поєднує основи традиційної очної освіти та електронне/дистанційне навчання і передбачає заміщення частини очних навчальних занять різними видами навчальної взаємодії в електронному форматі (Bonk & Graham, 2005; Сеппато, 2005), для забезпечення належної якості підготовки майбутніх фахівців варто задіяти кращі методичні підходи, що притаманні очній формі освіти, а також найбільш ефективні електронні засоби і технології навчання.

Сучасні підходи до реалізації змішаного навчання передбачають поєднання різних форм і методів організації освітнього процесу для досягнення мети навчання та отримання найкращих результатів освіти. Змішаний підхід до організації освітнього процесу доповнює традиційну міжособистісну взаємодію в класі соціальною онлайн-взаємодією, використовуючи переваги технологій, якими можуть користуватися всі учасники освітнього процесу.

Зважаючи на те, що основна мета змішаного навчання передбачає поєднання переваг традиційної аудиторної та електронної освіти, у моделі змішаного навчання електронний компонент є логічним продовженням традиційного аудиторного компонента і навпаки.

Електронний компонент змішаного навчання інтенсифікує навчальний процес за допомогою системного та безперервного використання інформаційно-комунікаційних технологій, що сприяє розвитку здатності здобувачів освіти до усвідомленого та самостійного здійснення та управління навчальною діяльністю, а також сприяє активізації взаємодії (навчальної комунікації) між усіма учасниками освітнього процесу, створення єдиної навчальної спільноти. В аудиторії ж отримані самостійно знання систематизуються, аналізуються та творчо застосовуються на практиці.

Важливо при впровадженні змішаного навчання у освітню практику особливу увагу приділити наступним ключовим аспектам:

- ефективному використанні інформаційно-комунікаційних технологій;
- формуванню структури навчального курсу з орієнтацією на цілі та результати навчання;
- співпраці та конструктивній взаємодії всіх учасників освітнього процесу.

Зупинимось більш детально на кожному з цих аспектів.

*Ефективне використання інформаційно-комунікаційних технологій є надзвичайно важливим, оскільки змішане навчання ґрунтується на електронному навчальному контенті та комунікації в мережі Інтернет, його використання поєднано з активним застосуванням інформаційно-комунікаційних технологій, включаючи різні системи керування навчанням (learning management systems) або віртуальні середовища навчання (virtual learning environments) для структурування навчального контенту та організації взаємодії між учасниками освітнього процесу. Сучасні ІКТ, масові відкриті онлайн-курси, електронні освітні середовища надають широкі можливості для ефективної організації електронного компонента змішаного навчання. Однак, як зазначають більшість дослідників, активне використання ІКТ не є кінцевою метою впровадження моделі змішаного навчання в освітній процес.*

*Структура навчального курсу при змішаному навчанні має орієнтуватися на цілі та результати освіти.* Аламмарі А. (Alammary et al., 2014, р. 440-454) наголошує, що ефективно планування та впровадження змішаного навчання має бути орієнтовано, перш за все, на освітні цілі курсу, а не на технології. Першим кроком при розробленні курсу для змішаного навчання має бути визначення його цілей відповідно до змісту освіти та компетентностей, яких має набути здобувач. Тільки після визначення змісту курсу, виділення освітніх цілей та прогнозування результатів навчання варто звернутися до вибору інформаційно-комунікаційних технологій, які інтенсифікують навчальний процес. Автор вважає, що технологічні інструменти служать лише засобом навчання та мотивації, щоб допомогти у досягненні освітніх цілей, але не пов'язані безпосередньо з результатами навчання здобувачів освіти.

*Співпраця та конструктивна взаємодія всіх учасників освітнього процесу* і, зокрема, у форматі «студент-студент», «студент-група», «студент-викладач» необхідна для успішної реалізації процесу навчання. У рамках змішаного навчання поряд із традиційним очним спілкуванням в аудиторії є можливість позааудиторної онлайн-комунікації у мережі Інтернет. Використання інформаційно-комунікаційних технологій має бути спрямоване на забезпечення умов ефективної взаємодії та об'єднання у навчальній спільноті. Позанавчальна комунікація у мережі Інтернет, спільне виконання різноманітних завдань дозволяють розвивати почуття єдності та згуртованості, що підвищує навчальну активність студентів, а також їх мотиваційну складову.

Практичний досвід та представлені у вітчизняній і зарубіжній літературі погляди щодо реалізації змішаного навчання, дозволяють виділити його ключові характеристики:

- індивідуалізація освітнього процесу – робота з електронними ресурсами здійснюється в темпі/обсязі/місці, що максимально відповідають індивідуальним освітнім потреб кожного здобувача освіти, що зумовлює більш усвідомлене засвоєння матеріалу та формує гнучке й доступне особистісно орієнтоване освітнє середовище;

- ефективна взаємодія у форматі «студент–студент», «студент–група», «студент–викладач» – при активному використанні інформаційно-комунікаційних технологій створюють умови для взаємодії, співпраці в навчальному співтоваристві в синхронному та асинхронному режимах, що у свою чергу розвиває комунікативну, інформаційну, соціальну та інці компетентності;

- продуктивна самостійна робота – при самостійному вивченні навчального матеріалу на регулярній основі виробляють навички самонавчання, пошуку та відбору інформації. Здобувачі освіти стають більш автономними у своїй навчальній діяльності;

- раціональне використання аудиторного часу – при вивченні нового матеріалу, зокрема в поза навчальний час, активізують такі розумові навички, як запам'ятовування та розуміння переглянутого і прочитаного, а на занятті в цьому випадку більше часу приділяється розумовим навичкам високого рівня, таким як аналіз, синтез, оцінка, продуктивна комунікація між учасниками освітнього процесу, що сприяє розвитку критичного мислення та застосуванню знань на практиці;

- оптимізація розвитку критичного мислення та креативності у здобувачів освіти;

- активне використання сучасних інформаційно-комунікаційних технологій, що позитивно позначається на мотиваційній складовій освітньої діяльності здобувачів освіти.

Реалізація всіх перерахованих характеристик дозволяє створити особливе навчально-розвивальне особистісно орієнтоване середовище, де кожен здобувач освіти має можливість максимально розкрити свій потенціал. Основним видом навчальної діяльності при цьому стає

самостійна робота здобувачів, що особливо актуально у світлі скорочення аудиторного навчального навантаження, збільшення кількості годин, що відводяться на індивідуальну роботу та самостійну навчальну діяльність здобувачів освіти.

Застосування змішаного навчання сприяє підвищенню якості освітнього процесу, оскільки забезпечує особистісний розвиток здобувачів освіти як суб'єктів самостійної освітньої діяльності та формуючи їх готовність до саморозвитку у майбутньому. При цьому одним з основних завдань викладача при впровадженні змішаного навчання стає вибір найбільш продуктивних інформаційно-комунікаційних технологій, програм, додатків, що дозволяють оптимально інтегрувати аудиторний та електронний компонент в єдину систему.

### Список посилань

Єршова, О. Л., Зуєва, А. Б., Кручек, В. А., Майборода, Л. А., Радкевич, О. П. & Субіна, О. (2023). *Змішане навчання майбутніх кваліфікованих робітників у закладах професійної (професійно-технічної) освіти у воєнний та повоєнний час: методичний посібник*. ІПО НАПН України.

Міністерство освіти і науки України. (2021, 06 травня). *Методичні рекомендації щодо формування внутрішньої системи забезпечення якості освіти у закладах професійної (професійно-технічної) освіти*: Наказ № 509. [https://sqe.gov.ua/wp-content/uploads/2021/05/Methodichni\\_rekomendacii\\_PP-TO\\_SQE\\_2021.pdf](https://sqe.gov.ua/wp-content/uploads/2021/05/Methodichni_rekomendacii_PP-TO_SQE_2021.pdf)

Верховна Рада України. (2017). Про освіту: Закон України № 2145-VIII. <https://zakon.rada.gov.ua/laws/show/2145-19#Text>

Alammary, A., Sheard, J., & Caebone, A. (2014). Blended learning in higher education: Three different design approaches. *Australasian Journal of Educational Technology*, 30 (4), 440-454.

Bonk, C., & Graham, C. (2005). *Handbook of blended learning: Global perspectives, local designs*. Pfeiffer Publishing.

Cennamo, K. (2005). *Real world instructional design*. Belmont, CA: Thomas Wadsworth.

## ФОРМИ ОРГАНІЗАЦІЇ ТА СУЧАСНІ ТЕХНОЛОГІЇ ЦИФРОВОГО НАВЧАННЯ МАЙБУТНІХ ФАХІВЦІВ

**Валентина Супильник,**

*викладач професійно-теоретичної підготовки ДНЗ "Одеський професійний ліцей сфери послуг Південноукраїнського національного педагогічного університету імені К.Д.Ушинського", Одеса, Україна*  
[valentinasupilnik@gmail.com](mailto:valentinasupilnik@gmail.com)

**Анотація.** Застосування «цифрових» технологій в освіті – наразі одна з найбільш важливих і стійких тенденцій розвитку світового освітнього процесу. Вони дозволяють інтенсифікувати освітній процес, збільшити швидкість та якість сприйняття, розуміння та засвоєння знань.

**Ключові слова:** цифрові технології, електронні інструменти, пристрої, ресурси, проектування.

## FORMS OF ORGANIZATION AND MODERN TECHNOLOGIES OF DIGITAL TRAINING OF FUTURE SPECIALISTS

**Valentina Supilnyk,**

*teacher of professional and theoretical training  
DNZ "Odesa Vocational Lyceum of the Sphere services of the South Ukrainian National  
K. D. Ushinsky Pedagogical University", Odesa, Ukraine.*

**Abstract.** The use of "digital" technologies in education is currently one of the most important and sustainable trends in the development of the global educational process. They make it possible to intensify the educational process, increase the speed and quality of perception, understanding and assimilation of knowledge.

**Keywords:** digital technologies, electronic tools, devices, resources, design.

Реалізація навчання за освітніми програмами, метою використання яких є формування у здобувачів освіти інформаційної грамотності та цифрової компетентності, полягає в тому, що педагогічні працівники повинні комплексно оволодівати як сучасними освітніми, так і цифровими технологіями.

Цифрові технології – це електронні інструменти, пристрої та ресурси, які обробляють генерують або зберігають дані. Цифрові технології дозволяють зробити процес навчання мобільним, диференційованим та індивідуальним. Застосування цифрових технологій в освіті – наразі одна з найбільш важливих і стійких тенденцій розвитку світового освітнього процесу. Вони дозволяють інтенсифікувати освітній процес, збільшити швидкість та якість сприйняття, розуміння та засвоєння знань.

Реалізація навчання за освітніми програмами, метою використання яких є формування у здобувачів освіти інформаційної грамотності та цифрової компетентності, полягає в тому, що педагогічні працівники повинні комплексно оволодівати як сучасними освітніми, так і цифровими технологіями.

Особливості реалізації цифрових технологій у навчальному процесі:

– можливість проектування всіх видів педагогічної діяльності здобувачів освіти з використанням ІКТ;

- можливість створення сучасного програмного і методичного забезпечення у цифрових форматах;
- можливість спілкування учасників навчального процесу з використанням комп'ютерних та мережових комунікаційних засобів;
- збагачення проєктної технології шляхом використання ІКТ;
- використання ІКТ для оцінювання та самооцінювання всіх видів діяльності здобувачів освіти на базі розроблення навчальних та контролюючих програм, тестів, критеріїв тощо;
- використання учнями ІКТ для створення власного інформаційного продукту: презентації, публікації, Web-сайти тощо.

Організація цифрового навчання може бути складним завданням, що вимагає детального планування та врахування різних аспектів. Нижче розглянемо кілька кроків, які можуть бути корисними при формуванні такої організації освітнього процесу:

- визначте мету та цільову аудиторію: що саме ваш заклад освіти має намір досягти? Чи це надання онлайн-курсів, підвищення кваліфікації працівників або створення цифрової платформи для закладів професійної (професійно-технічної) освіти? Ретельно визначте вашу ціль та аудиторію;
- розробіть зміст: створіть поурочно-тематичний план з навчального предмету або виробничого навчання (виробничої практики), відповідно до якого будете розміщувати навчальний матеріал. Це може включати відеоуроки, тексти, вправи та інтерактивні завдання;
- вибір технологічних рішень: оберіть платформу, яка відповідає вашим потребам. При цьому враховуйте функціональність, масштабованість, безпеку та зручність для учасників освітнього процесу. Наш заклад освіти працює на Google Workspace for Education - пакет хмарних додатків Google для побудови інформаційно-освітньої структури закладу освіти. За допомогою єдиного входу користувачі мають змогу отримати доступ до всіх своїх файлів на будь-якому пристрої. Педагогічні працівники можуть призначати та оцінювати завдання за допомогою уніфікованого набору інструментів, тоді як ІТ-адміністратори керують системою за допомогою єдиної централізованої інформаційної панелі. Інструменти системи мають вбудовані функції доступності для підтримки здобувачів освіти з різними потребами та формами навчання, що допомагає створити більш інклюзивні віртуальні кабінети;
- залучайте викладачів та майстрів виробничого навчання: запросіть кваліфікованих викладачів або фахівців у вашій галузі, які зможуть допомагати створювати контент;
- маркетинг: розробіть стратегію маркетингу для привертання уваги здобувачів освіти. Це може включати веб-сайт, соціальні медіа, профорієнтаційну рекламу та співпрацю з роботодавцями;
- технічна підтримка та забезпечення якості: забезпечте належну технічну підтримку для здобувачів освіти. Також важливо стежити за якістю навчання та забезпечити засоби для збору фідбеку від здобувачів освіти. Створіть відеопояснення щодо роботи на платформі (дуже важливо для здобувачів освіти І курсу);
- оцінка та аналіз результатів: постійно оцінюйте роботи здобувачів освіти та звертайте увагу на результативність навчання. Аналізуйте досягнення та прогалини у

навчанні, вносьте корективи у ваші методи організації дистанційного та змішаного навчання з метою постійного покращення навчальних досягнень здобувачів освіти.

Створення організації цифрового навчання - це складний, але захоплюючий процес, який може приносити значний вплив на освіту та розвиток здобувачів освіти у всьому світі.

### **Список посилань**

Спірін, О. М., Базелюк, О. В., Петренко, Л. М., Каленський, А. А. & Майборода, Л. А. (2018). *Технології дистанційного професійного навчання*. Полісся.

Майборода, Л. А. (2012). Методичні аспекти використання відеоматеріалів у формуванні інформаційно-технологічної культури майбутніх кваліфікованих робітників. *Сучасні інформаційні технології та інноваційні методики навчання в підготовці фахівців: методологія, теорія, досвід, проблеми*, (30), 220-224.



## MODERN INTERNATIONAL PRACTICES OF MOTIVATION DEVELOPMENT TO WORK IN ONLINE FORMAT AS A COMPONENT OF PROFESSIONAL TRAINING

**Daria Suprun**

*Doctor of Pedagogical Sciences, Professor, Professor of the Department of Social Work and Rehabilitation National University of Life and Environmental Sciences of Ukraine, Kyiv, Ukraine*  
<https://orcid.org/0000-0003-4725-094X>

**Annotation:** The question of improvement of the motivation of specialists in the field of special and inclusive education to work in online format according to European experiences and practices has been raised. The variability of professionally important qualities of specialists in the social field is related to the complexity and diversity of the functions they perform in the conditions of interaction with different contingents in constantly changing social and professional conditions of activity. The values of online education in the global and national dimensions have been delighted. An analytical review of research's results has been conducted.

**Keywords:** motivation, online format, special course, management, specialist in the field of social education.

## СУЧАСНІ МІЖНАРОДНІ ПРАКТИКИ РОЗВИТКУ МОТИВАЦІЇ ДО РОБОТИ В ОНЛАЙН-ФОРМАТІ ЯК СКЛАДОВА ПРОФЕСІЙНОГО НАВЧАННЯ

**Дар'я Супрун,**

*доктор педагогічних наук, професор*  
*Професор кафедри соціальної роботи та реабілітації*  
*Національний ун-т біоресурсів і природокористування України, Київ, Україна.*  
ORCID: <https://orcid.org/0000-0003-4725-094X>

**Анотація:** порушено питання вдосконалення мотивації фахівців у сфері соціальної освіти до роботи в онлайн-форматі відповідно до європейського досвіду та практики. Доведено, що варіативність професійно важливих якостей фахівців соціальної сфери пов'язана зі складністю і різноманітністю функцій, які вони виконують в умовах взаємодії з різними контингентами в постійно мінливих соціально-професійних умовах діяльності. Висвітлена значущість онлайн-освіти в глобальному та національному вимірах. Проведено аналітичний огляд результатів дослідження.

**Ключові слова:** мотивація, он-лайн формат, спецкурс, менеджмент, фахівець у галузі соціальної освіти.

Intensification of digitalization processes in education actualizes new challenges and new tasks of specialists' training of the psychological profile directly involved in the organization and providing the effective functioning of the inclusive educational environment (Sheremet, 2022; Suprun, 2023). The aim of the research is to study and to improve the motivation of specialists in the field of special and inclusive education to work in online format according to European experiences and practices.

Various scientific researches are devoted to numerous issues of psychologists' professional training. Particular attention is paid to the psychologist's personal qualities as they are related to the specifics of training in higher educational institutions and indicators of the effectiveness of professional activity (Bartram, Roe, 2005; Hatcher, Lassister, 2007;

Maksymenko, 1999; Panok, 2003; Syniov, 2016; Suprun, 2016, 2018, 2020, 2021). Much researches are devoted to contemporary problems of motivation to future psychologists' professional self-improvement. The ways of professional training, retraining and advanced training of correctional pedagogues and psychologists in the conditions of inclusive educational space are identified (Demchenko, 2016; Florian, Linklater, 2010; Sheremet, 2017, 2021 etc.). The values of diversity and inclusion in education and society and the vectors of influence on the quality of educational services in the conditions of internationalization and global digitalization are revealed in the works of G. Afuzova, M. Nesterova, Y. Lyanny, D. Suprun, V. Zasenka and others.

The empirical research of motivation to work in online format was conducted during 2020-2022 and was based on the experience of scientific cooperation between the Faculty of Special and Inclusive Education of DUSU, Faculty of the Humanities and Pedagogy (Department of Social Work and Rehabilitation), National University of Life and Environmental Sciences of Ukraine and relevant faculties of European countries: Sapienza University, Rome, Italy, Masaryk University, Brno and Tomas Bata University, Zlin, Czech Republic, The John Paul II Catholic University, Lublin, Poland etc.

The development of the researched motivation was carried out in two stages: at the first, a psychodiagnostic examination of the sample was provided, aimed at determining the formation of the motivation to work in online format of specialists in the field of special and inclusive education, at the second, the psychological effectiveness of the program for the development of such motivation was investigated. The training program «European practices of motivation development to work in online format» was provided (Suprun, 2018). The preliminary consent to participate in the research was obtained from all respondents.

Thus, the formative stage of the research was conducted during 2021-2022 and was attended by 130 Master's degree students (aged 25-27), specialty 053 Psychology. 71 participants made up the control group (CG) and 59 – the experimental group (EG).

For achievement the aim with tasks, the set of complementary methods was applied:

- theoretical methods: (analysis, synthesis, comparison, generalization) were used to find out the state of the problem of the motivation to work in online format of specialists in the field of special and inclusive education in the psychological theory and practice of activity and to determine the essence and structure of mentioned motivation;

- empirical (direct and indirect observation, standardized questionnaire survey, semi-standardized individual interviews), psychodiagnostic methods and research techniques were applied: the Rokeach Value Survey (values scales) (Rokeach, 1968), the Bass Orientation Inventory (B.Bass), «Measuring of the Motivation to Achieve Success (MAS) and the Motivation to Avoid Failure (MAF)» (A. Rean, R. Nemov, T. Ehlers), «Motivation to professional activity» (K. Zamfir, modification by A. Rean), made it possible determination of criteria and factors of motivation to work in online format and allowed to carry out a practical test and to determine the psychological effectiveness of the program of motivation development to work in online format of specialists in the field of special and inclusive education (Sopivnyk, 2023).

According to tasks, a criteria base was developed, which makes it possible to provide diagnostic of the state of formation of the researched motivation. The criteria for evaluating the level of motivation to work in online format of specialists in the field of special and inclusive education included: the criterion of needs (indicators of self-actualization and generalization of expectations) (Griban, 2021), the value criterion (indicators of value and personal orientations),

the personal criterion (indicators of leading trends) and the behavioral criterion (an indicator contains the set of skills and practical solutions of tasks related to the work in online format).

Statistical Analysis: The data of the study were summarized as numbers, percentages, averages, and standard deviations. The statistic methods were applied to process research results, to establish quantitative relationships between the investigated indicators, to ensure qualitative analysis and verification of empirical data (Student's t-criterion, Fisher's  $\phi$ -criterion).

Thus, the results of empirical research of motivation to work in online format were next: The high (innovative) level is appropriate for 11,6% . These students were interested in professional activity in online format, had positive attitude to various aspects of it; had a clear focus on self-knowledge and self-development, confidence in the importance of their own efforts to achieve professional goals. The sufficient (productive) level is appropriate for 30,0%. They showed a positive attitude to future professional activity. The average (reconstructive) level is appropriate for 50,0%. These investigated persons demonstrate mostly positive, but in some cases an uncertain attitude towards various aspects of the future professional activity in online format; in general, they are focused on self-development. The low (reproductive) level is appropriate for 8,4%.

Table 1

**Levels of formation motivational component of future psychologists to work in online format (n = 130)**

The high (innovative)		The sufficient (productive)		The average (reconstructive)		The low (reproductive)	
n	%	n	%	n	%	n	%
15	11.6	39	30.0	65	50.0	11	8.4

The analysis of the obtained results made it possible to make conclusions about the general average and low level of formation motivational component of the students' professional readiness (specialty 053 Psychology, educational program – Practical psychology) to work in online format.

Results after providing the formative stage according to the value criterion. The Rokeach Value Survey (values scales) (Rokeach, 1968): the quantity of respondents of the EG increased from 55.20 to 66.10%, who considered the following terminal values of individual self-realization to be the most significant: self-confidence, productive life, active professional activity. The increase in the individually significant direction of value orientations has been established, which is an indicator of increase of the level of motivational readiness for changes, awareness of own role in the organization of life and professional activities. As example, the analysis according to the indicators of The Bass Orientation Inventory (B. Bass) showed a significant motivation development to work in online format, which was reflected in the quantity increase of participants of the EG with the type of orientation towards the task (from 23.72% to 32.20%), towards oneself (from 25.42% to 37.28%) and in the quantity decrease of interviewees with the focus on interaction and communication (from 50.86% to 30.52%) (differences are significant at  $p \leq 0.05$ )

The diagnosis of psychologists' motivation to work in online format allow not only to receive information for reflection and further analysis, but also must be helpful to determine the directions and prospects for professional growth, formation of adequate professional self-

esteem, positive self-concept and psychological comfort of the future specialists (Sheremet, 2022; Suprun, 2023).

Based on the results of the research it was concluded that one of the main tasks of the practical psychologists' professional training to work in online format should be the formation of specific professional knowledge, skills and abilities within the framework of special obligatory and elective training courses, special courses aimed at mastering by students basics to work in virtual environment (Sheremet, 2023; Suprun, 2022).

Particular attention should also be paid to the fact that the reform of the educational field under research requires development of scientific bases of their professionally oriented training to work in online format by eliminating small training courses and by creating integrative trans- and interdisciplinary complexes. This would form the basis for mastering the theoretical bases and practical skills of diagnostic, correctional, rehabilitation, advisory and educational work online.

The obtained experimental data also confirmed the advisability of psychological and pedagogical motivational training programs («European practices of motivation development to work in online format») in the process of knowledge forming aimed at improving the components of psychologists' professional training such as motivation to work in online format (Suprun, 2023).

### List of references

Griban, G., Okhrimenko, I., & Suprun, D. (2021). Formation of Psychophysical Readiness of Cadets for Future Professional Activity. *The Open Sports Sciences Journal*, 14, 1-8. <https://opensportssciencesjournal.com/VOLUME/14/PAGE/1/FULLTEXT>

Griban, G., Nikulochkina, O., & Varetska, O. (2020). Formation of the Primary School Teachers' Information Competency in Postgraduate Education. *Postmodern Openings*, 11(3), 41-72. <https://doi.org/10.18662/po/11.3/199>

Okhrimenko, I., Sheremet, M., & Suprun, D. (2020). Future Psychologists Readiness to Work in Conditions of Social Cohesion in Education. *International Journal of Applied Exercise Physiology*, 9 (9). [www.ijaep.com](http://www.ijaep.com); <http://ijaep.com/Journal/vol.9.9.pdf>.

Rokeach, M. (1968). *Beliefs, Attitudes and Values: A Theory of Organization and Change (Jossey-Bass Behavioral Science Series)*.

Sheremet, M., & Suprun, D. (2023). *Motivation development of mental health preservation of specialists in the field of special and inclusive education: european practices*. *Pol Merkur Lek*, LI, 1, 30-34. ALUNA PublishingHouse. <https://polskimerkuriuszlekarski.pl/wpcontent/uploads/library/PolMerkurLek202301.pdf>. DOI: 10.36740/Merkur202301104

Sheremet, M. & Suprun, D. (2022). Tendencii rozvytku vyschoi shkoly Ukrainy: cinnosti osvity u svitovomu ta nacionalnomu vymiri [Higher education development trends in ukraine: values of educations in global and national dimensions] <https://doi.org/10.51706/2707-3076-2022-6-9.C.382-385>.

Sopivnyk, R., Sopivnyk, I., Suprun, & D., Hryhorenko, T. (2023). *Social leadership and team building*. <https://dglb.nubip.edu.ua/server/api/core/bitstreams/bc90a611-0bce-472e-8d46-017892b1f745/content>

Suprun, D. (2023). Motivation to work in online format as a component of professional training at the global and national dimensions. *Distance Education in Ukraine: Innovative, Normative-Legal, Pedagogical Aspects*, 1(2), 8-14. <https://doi.org/10.18372/2786-5495.1.17301>

Suprun, D. (2019). *Modernization of the content of psychologists' professional training in the field of special education: a monograph*. Publishing house of National Pedagogical Dragomanov University. [in Ukrainian]. <https://enpuir.npu.edu.ua/bitstream/handle/123456789/30565/Suprun%20D.%20M.pdf?sequence=1&isAllowed=y>

Suprun, D. (2021). *Academic mobility perspective in the context of professional internationalization in the field of special education*. DOI 10.31392/NPUnc.series19.2020.40.13Kyiv. [http://enpuir.npu.edu.ua/bitstream/handle/123456789/34962/Sheremet\\_83-89.pdf?sequence=1](http://enpuir.npu.edu.ua/bitstream/handle/123456789/34962/Sheremet_83-89.pdf?sequence=1)

Suprun, D. (2018). *Teoriia ta praktyka profesiinoi pidhotovky psykholohiv v haluzi spetsialnoi osvity*. [Dys. ... d-ra ped. nauk] [The theory and practice of psychologists' professional training in the field of special education. [DSc thesis]. [in Ukrainian]

Suprun, D. (2023). *Psychology of Management*. DUSU.

## КОНЦЕПЦІЯ РОЗВИТКУ ПРОФЕСІЙНОЇ КОМПЕТЕНТНОСТІ ПЕДАГОГІЧНИХ ПРАЦІВНИКІВ ФАХОВИХ КОЛЕДЖІВ

**Олена Тітова,**

*доктор педагогічних наук, професор, завідувач лабораторії науково-методичного супроводу підготовки фахівців у коледжах і технікумах Інституту професійної освіти НАПН України, Київ, Україна*  
<http://orcid.org/0000-0002-6081-1812>

**Анотація.** Усвідомлення ключової ролі викладача у процесі підготовки конкурентноспроможного фахового молодшого бакалавра визначає необхідність безперервного цілеспрямованого розвитку професійної компетентності викладача фахового коледжу. Вихідними положеннями концепції розвитку професійної компетентності педагогічних працівників фахових коледжів є гуманізація освітнього процесу та теоретико-методологічні засади безперервної професійної освіти. Концепція розвитку зорієнтована на розвиток структурних компонентів професійної компетентності, як інтегративної властивості особистості (мотиваційно-ціннісного, когнітивно-інформаційного, поведінково-діяльнісного, особистісно-рефлексивного, емоційно-вольового), а також на розвиток основних різновидів професійної компетентності викладачів фахового коледжу (навчальної, виховної, методичної, предметної, інформаційно-цифрової, екологічної, інклюзивної, дослідницької та комунікативної компетентностей).

**Ключові слова:** професійна освіта, фахова передвища освіта, професійна компетентність викладача, педагогічна майстерність, професійний розвиток.

## THE CONCEPT OF PROFESSIONAL COMPETENCE DEVELOPMENT OF TEACHING STAFF AT VOCATIONAL COLLEGES

**Olena Titova,**

*Doctor of Pedagogical Sciences, Professor, Head of the Laboratory of Scientific and Methodological Support for Specialists Training at Colleges and Technical Schools Institute of Vocational Education of the NAES of Ukraine, Kyiv, Ukraine*

**Abstract.** Awareness of the key role of the teacher in the process of vocational training at colleges determines the need for continuous purposeful development of the professional competence of the college teacher. The starting points for the concept of the development of professional competence of teaching staff at vocational colleges were the humanization of the educational process and the theoretical and methodological foundations of continuous professional education. The concept was focused on the development of structural components of a teacher's professional competence, as an integrative property of the individual (Motivation and Value, Cognitive-information, Behaviour and Activity, Personal Reflection, Emotion and Volition); as well as on the development of the main types of teacher's professional activity at a vocational college (educational, methodical, subject, informational and digital, environmental, inclusive, research and communicative competences).

**Keywords:** vocational higher education, teacher's professional competence, pedagogical skill, professional development.

На сучасному етапі розвитку системи фахової передвищої освіти коледжі функціонують в умовах постійних викликів, трансформаційних процесів та впровадження інновацій. Отже професійна компетентність викладача коледжу стає визначальним чинником ефективності модернізації фахової передвищої освіти, а проблема професійного розвитку викладача набуває останніми роками все більшої актуальності у зв'язку з тим, що постійно трансформується економічні умови діяльності, соціальний досвід в умовах пандемії, воєнного та повоєнного часу, з'являються нові технології та зростає рівень запитів до фахівця з боку суспільства. Освітні стандарти нового покоління, які запроваджуються для підготовки фахових молодших бакалаврів, передбачають високі вимоги до викладачів, які є найважливішою ланкою у процесі підготовки майбутніх фахівців.

Розробленню та провадженню в освітню практику нових методик передують концептуальне осмислення різних аспектів навчального процесу, а в нашому випадку – безпосередньо педагогічної діяльності. Беремо до уваги, що «педагогічна концепція» – це «система поглядів на те чи інше педагогічне явище, процес, спосіб розуміння, тлумачення якихось педагогічних явищ, подій; провідна ідея педагогічної теорії» (Енциклопедія освіти, 2021, с. 479). Отже, педагогічна концепція має запропонувати комплекс ключових положень, що всебічно розкривають сутність, зміст, особливості досліджуваного феномена, а також характеризують його основні атрибути, визначають напрями, етапи, методологічні підходи, завдання, цілі, умови, принципи, форми, засоби, педагогічні технології його системного розвитку.

Правовими засадами концепції розвитку професійної компетентності педагогічних працівників фахових коледжів є положення Законів України «Про фахову передвищу освіту», «Про освіту», «Про професійний розвиток працівників», Національної доктрини розвитку освіти України у XXI столітті, Концепції розвитку педагогічної освіти, Концепції «Нова українська школа», Концепції реалізації державної політики у сфері професійної (професійно-технічної) освіти «Сучасна професійна (професійно-технічна) освіта» на період до 2027 року, Концепції освіти дорослих в Україні та ін.

Теоретичний аналіз сучасних досліджень дає змогу зробити висновок, що системоутворювальним елементом концепції є мета, обґрунтована актуальними ідеями, обумовлена потребами та запитамі сучасної науки і практики. Мета представляється у вигляді бажаного результату та визначає принципи, напрями, характер, формат й інші елементи потенційних перетворень.

Модернізація професійної освіти вимагає розроблення дієвого механізму підвищення якості підготовки фахівців, всебічного та гармонійного розвитку їхньої особистості. Це уможлиблюється в результаті ефективної роботи кожного педагогічного працівника, його постійного професійного розвитку, організованого на наукових засадах, результативного управління педагогічною діяльністю викладача. Створення відповідних умов для розвитку професійної компетентності викладачів коледжів з урахуванням сучасних тенденцій у фаховій передвищій освіті, що відображають вимоги держави та суспільства до педагога, дає змогу забезпечити розвиток творчих фахівців для усіх галузей економіки.

Отже, метою концепції є безперервний розвиток професійної компетентності викладачів фахових коледжів для підвищення ефективності їхньої професійної діяльності.

Провідною ідеєю концепції є положення про те, що постійний, безперервний розвиток професійної компетентності педагогічних працівників має спрямовуватися на «формування і розвиток професійних компетентностей особи, необхідних для професійної діяльності ..., забезпечення її конкурентоздатності на ринку праці та мобільності і перспектив кар'єрного зростання впродовж життя» (Верховна Рада України, 2017).

Концепція розвитку професійної компетентності педагогічних працівників фахових коледжів ґрунтується на окремих науково-педагогічних положеннях, що розкривають її зміст. Вихідними положеннями концепції є гуманізація освітнього процесу, теоретико-методологічні засади безперервної професійної освіти (поєднання формальної, неформальної та інформальної освіти), теорія і практика навчання дорослих, теоретико-методологічні засади інтеграції змісту розвитку професіоналізму викладача, теорія і практика професійного розвитку педагогічних працівників.

Методологічною основою концепції розвитку професійної компетентності викладачів фахового коледжу є основні ідеї та положення загальних (системного, діяльнісного, особистісно-орієнтованого, акмеологічного, аксіологічного, комунікативного) та специфічних: (компетентнісного, середовищного, інформаційного, гуманістичного, синергетичного, технологічного) підходів, а також загальні (науковості, зв'язку теорії з практикою, активності і свідомості, систематичності та послідовності, доступності, наочності) і специфічні (неперервності, пріоритетності самоосвіти, проектування, модульності, фундаментальності, інтеграції та ін.) принципи.

Основними педагогічними умовами цілеспрямованого розвитку професійної компетентності викладачів фахового коледжу визначено такі: сформованість у фаховому коледжі гнучкої системи безперервного підвищення кваліфікації педагогічних працівників; активна взаємодія фахового коледжу з науковими установами НАПН України, закладами вищої освіти, Науково-методичним центром вищої та фахової передвищої освіти щодо виконання спільних проектів, грантів, організації конкурсів, олімпіад, участі в роботі науково-практичних конференцій, вебінарів, семінарів тощо; запровадження в освітньому середовищі коледжу прогресивних моделей професійного розвитку педагогічних працівників, зокрема принципів концепції «організації, що навчається», які охарактеризовано у (Тітова et al., 2023).

Професійну компетентність викладачів фахового коледжу визначаємо як інтегративну властивість особистості, що виявляється в педагогічній діяльності, поведінці та вчинках фахівця і зумовлює його готовність і здатність кваліфіковано виконувати свої трудові функції за рахунок збалансованого поєднання комплексу методологічних, психолого-педагогічних, методичних, організаційних, предметно-галузевих (спеціальних), екологічних, правових та ін. знань, умінь навчально-методичної роботи, навичок виховання і розвитку особистості студентів, необхідних педагогічних здібностей, морально-етичних цінностей і професійних якостей (творче ставлення до освітньої діяльності; розумна любов до студентів; наполегливість і цілеспрямованість; відповідальність; витримка; самовладання; толерантність, доброта; педагогічна спостережливність і уважність; досконале володіння мовою і мисленням; натхнення та інтуїція; оптимізм; педагогічний такт; здоров'я і зовнішній вигляд та ін.) та зумовлює достатні рівні вихованості і навченості здобувачів фахової передвищої освіти. (Тітова et al., 2023, с. 106).



Концепція розвитку професійної компетентності педагогічних працівників фахових коледжів зорієнтована на розвиток структурних компонентів професійної компетентності, як інтегративної властивості особистості (мотиваційно-ціннісного, когнітивно-інформаційного, поведінково-діяльнісного, особистісно-рефлексивного, емоційно-вольового); а також на розвиток основних різновидів професійної компетентності викладачів фахового коледжу (навчальної, виховної, методичної, предметної, інформаційно-цифрової, екологічної, інклюзивної, дослідницької та комунікативної компетентностей).

Виділяючи мотиваційно-ціннісний компонент у структурі професійної компетентності викладача, передбачаємо забезпечення постійного цілеспрямованого розвитку його власної педагогічної майстерності, стимулювання прагнень викладача до інноваційної професійної діяльності; когнітивно-інформаційний компонент характеризує здатність викладача застосовувати особистий інформаційно-інтелектуальний потенціал для підготовки творчого фахівця; поведінково-діяльнісний компонент має забезпечувати реалізацію педагогічним працівником власних інтересів; особистісно-рефлексивний компонент враховує вимоги до особистості викладача фахового коледжу, його професійні, рефлексивні, комунікативні, організаторські та інші якості; емоційно-вольовий компонент професійної компетентності передбачає здатність викладача до розуміння власного емоційного стану, цілеспрямованість при виконанні професійних обов'язків тощо. Оскільки професійна компетентність викладача фахового коледжу є динамічною властивістю особистості, виділяємо чотири рівні її розвитку: початковий, середній, достатній, високий. Процес професійного розвитку викладачів фахових коледжів технологічно складається з етапів: мотиваційно-інформаційний, формувально-технологічний та діагностувально-коригувальний.

Основними концептуальними напрямками розвитку професійної компетентності викладачів фахового коледжу визначено такі: розвиток професійної компетентності викладачів фахового коледжу у процесі стажування (формальна освіта); через навчання в системі методичної роботи закладу фахової передвищої освіти; у процесі науково-дослідної діяльності; під час здійснення освітнього процесу тощо (неформальна освіта); у процесі самоосвіти та саморозвитку (інформальна освіта).

Зміст концепції розвитку професійної компетентності викладачів передбачає набуття інноваційних знань і умінь здійснювати навчальну, виховну, методичну, дослідницьку та інші види педагогічної діяльності у фаховому коледжі. Серед методів розвитку професійної компетентності викладачів фахового коледжу наголосимо на усталених (пояснювально-ілюстративних, репродуктивних) та інноваційних (проблемно-інформаційних, евристичних, дослідницьких, ігрових). Розвиток професійної компетентності може здійснюватися у таких формах: проблемні лекції, семінари-дискусії, тренінги, вебінари, форми самоосвіти через ресурси Інтернет тощо.

Для оцінювання змін у рівнях розвитку компонентів професійної компетентності викладачів фахових коледжів пропонуються мотиваційний, когнітивний, діяльнісний, рефлексивний і вольовий критерії та відповідні показники розвиненості компонентів професійної компетентності педагогічних працівників.

Отже, розвиток професійної компетентності викладача фахового коледжу є однією з найважливіших науково-практичних проблем фахової передвищої освіти, успішність вирішення якої значною мірою визначає підвищення якості підготовки фахових молодших

бакалаврів. З іншого боку, важливим аспектом професійного розвитку викладача є запобігання таких негативних явищ, як професійне вигорання, виснаження та подолання особистісних труднощів, що загострюються в особливих умовах діяльності педагогів (в умовах пандемії, воєнного та повоєнного часу). То ж, процес має бути особистісно-розвивальним та спрямованим на розвиток усіх компонентів педагогічної майстерності.

### Список посилань

Кремень, В. Г. (Ред.). (2021). *Енциклопедія освіти*. (2-ге вид. доповнене та перероблене). Юрінком Інтер.

Верховна Рада України. (2017, Вересень, 5). *Про освіту*: Закон України № 2145-VIII. <https://zakon.rada.gov.ua/laws/show/2145-19#Text> .

Тітова, О. А., Лузан, П. Г., Пащенко, Т. М., Мося, І. А., Остапенко, А. В., & Ямковий, О. Ю. (2023). *Система розвитку професійної компетентності педагогічних працівників фахових коледжів в умовах пандемії, воєнного та повоєнного часу*: монографія (О. А. Тітова, Ред.). ІПО НАПН <http://lib.iitta.gov.ua/738694/>

## ІНФОРМАЦІЙНО-ЦИФРОВА КОМПЕТЕНТНІСТЬ СОЦІАЛЬНОГО ПЕДАГОГА – ЗАПОРУКА УСПІШНОЇ ПРОФЕСІЙНОЇ ДІЯЛЬНОСТІ

**Яна Ткачова,**

*молодший науковий співробітник науково-організаційного відділу  
Інституту професійної освіти НАПН України, Київ, Україна  
<https://orcid.org/0000-0001-8881-0603>*

**Анотація.** Світова спільнота ввійшла в нову епоху, коли ринок праці більше не потребує працівників, які вміють лише відтворювати попередній досвід людства. Нині зростає попит на фахівців із креативним мисленням, здатних до нестандартних рішень, які вміють на високому рівні орієнтуватися в інформаційному просторі, працювати в нестабільних умовах. Сучасному соціальному педагогові для успішної професійної діяльності необхідно опанувати новітні цифрові технології. Саме тому першочерговим завданням професійної освіти у XXI столітті є формування нових професійних компетентностей соціальних педагогів, пов'язаних зі стрімким розвитком цифрового суспільства. У зв'язку з цим до переліку професійно значущих якостей педагога додалася ще одна важлива складова – «інформаційно-цифрова компетентність».

**Ключові слова:** соціальний педагог, професійна освіта, компетентність, інформаційно-цифрова компетентність.

## INFORMATION AND DIGITAL COMPETENCE OF A SOCIAL TEACHER IS THE KEY TO SUCCESSFUL PROFESSIONAL ACTIVITY

**Yana Tkachova,**

*Junior Research Fellow scientific and organizational department Institute of Vocational  
Education of the National Academy of Pedagogical Sciences of Ukraine, Kyiv, Ukraine*

**Abstract.** The global community has entered a new era when the labor market no longer needs workers who can only reproduce the previous experience of mankind. Today, there is a growing demand for specialists with creative thinking, capable of non-standard solutions, able to navigate the information space at a high level, and work in unstable conditions. For successful professional activity, a modern social worker needs to master the latest digital technologies. That is why the primary task of professional education in the twenty-first century is to form new professional competencies of social workers related to the rapid development of the digital society. In this regard, one more important component has been added to the list of professionally significant qualities of a teacher – «information and digital competence».

**Keywords:** social pedagogy, professional education, competence, information and digital competence.

На сучасному етапі цивілізаційного поступу, ускладненому кризовими явищами, пандемією, широкомасштабними воєнними діями в Україні стрімко розвивається цифровізація і стає повноцінною складовою освітнього простору. Сьогодні цифрові інформаційні та комунікаційні технології замінюють та поступово витісняють друковані видання, що тривалий час слугували основними джерелами інформації.

Зважаючи на динамічне становлення інформаційно-технологічного суспільства, закономірними є зміни обсягу наукових знань у професійній освіті кожні п'ять років. Відтак,

майже повністю оновлюється зміст підготовки майбутніх фахівців до професійної діяльності, зумовлюючи багаторівневі комплексні трансформації в освітній галузі.

Вище викладене дає змогу стверджувати: в умовах тотальної реалізації тенденцій діджиталізації однією з основних складових успішної професійної діяльності соціального педагога закладу професійної освіти є інформаційно-цифрова компетентність, що передбачає сформованість уміння системно використовувати цифрові інструменти.

З урахуванням стрімкого розвитку технологій та поширення інформаційного середовища, важливо, щоб соціальні педагоги оперували не лише традиційними методами роботи, а й оволоділи сучасними інформаційними та цифровими навичками, оскільки нині зростає попит на фахівців із креативним мисленням, здатних до нестандартних рішень, які вміють орієнтуватися в інформаційному просторі та якісно працювати в нестабільних мінливих умовах. Відповідно змінюються пріоритети у вимогах до змісту професійної підготовки майбутніх соціальних педагогів та їхніх компетентностей.

У Законі України «Про освіту» (2017) зазначено, що метою освіти є «всебічний розвиток людини як особистості та найвищої цінності суспільства, її талантів, інтелектуальних, творчих і фізичних здібностей, формування цінностей і необхідних для успішної самореалізації компетентностей, виховання відповідальних громадян, здатних до свідомого суспільного вибору та спрямування своєї діяльності на користь іншим людям і суспільству, збагачення на цій основі інтелектуального, економічного, творчого, культурного потенціалу українського народу, підвищення освітнього рівня громадян задля забезпечення сталого розвитку України та її європейського вибору». З досягненням означеної мети здатні впоратися соціальні педагоги зі сформованими вміннями працювати з текстовими редакторами, створювати презентації, smart-комплекси, вебсторінки тощо; володіти інноваційними методами та технологіями для ефективного провадження дистанційного, змішаного, асинхронного й синхронного, хмарного навчання, системи управління освітнім процесом тощо. Отже, цифровій підготовці майбутніх фахівців необхідно приділяти особливу увагу в системі неформальної освіти.

У Концепції «Нової української школи» (2016) виділяють десять ключових компетенцій, а саме: спілкування державною (з рідною у разі відмінності) мовами, спілкування іноземними мовами, математична компетентність, основні компетентності у природничих науках і технологіях, інформаційно-цифрова компетентність, уміння вчитися впродовж життя, ініціативність і підприємливість, соціальна та громадська компетентність, обізнаність та самовираження у сфері культури, екологічна грамотність і здорове життя. В освітньому середовищі компетентність розглядають як динамічну комбінацію знань, умінь, навичок, способів мислення, поглядів, цінностей, інших особистих якостей, що визначає здатність особи успішно соціалізуватися, провадити професійну та/або подальшу навчальну діяльність (Про освіту, 2017).

Однією з десяти ключових компетентностей Нової української школи (2016) є інформаційно-цифрова до неї входять наступні складові: впевнене та критичне застосування інформаційно-комунікаційних технологій (далі – ІКТ) на роботі, в публічному просторі та приватному спілкуванні; інформаційну й медіа-грамотність та культуру; володіння основами програмування, роботи з базами даних; алгоритмічне мислення; навички роботи та безпеки в Інтернеті та кібербезпеки; розуміння етики роботи з інформацією (авторське право, інтелектуальна власність тощо).

Підтримуємо позицію М. Антонченко (2018), яка розглядає інформаційно-цифрову компетентність педагога як інтегрований результат особистості педагогічного працівника з оволодіння сучасними цифровими та інформаційними технологіями та їх застосування у власній професійній діяльності, що формується на основі опанування змістовим, діяльнісним і мотиваційним компонентами досвіду роботи з різноманітною інформацією.

Актуальною у контексті дослідницького пошуку вважаємо думку О. Спіріна (2010) щодо шести рівнів розвитку інформаційно-цифрової компетентності: вступний рівень (розуміння необхідності ІКТ для розвитку освіти); мінімально-базовий (вміння користуватися готовими програмними продуктами); базовий (педагог демонструє знання й уміння використовувати основні поняття ІКТ у професійній діяльності); підвищений/поглиблений (педагог вільно застосовує знання з ІКТ у професійній діяльності); дослідницький (вільне використання ІКТ, Інтернет-ресурсів у дослідницькій, проєктній діяльності); експертний (педагог виступає експертом із питань упровадження ІКТ в освітній процес).

Розвиток інформаційно-цифрової компетентності соціальних педагогів у професійних закладах здійснюється шляхом самоосвіти, зокрема, у межах підвищення кваліфікації в умовах післядипломної педагогічної освіти, під час курсів, вебінарів, семінарів, що проводяться науковими установами, закладами вищої, післядипломної освіти.

Інформаційно-цифрової компетентності: соціального педагога є наразі затребуваною проблемою, вирішення якої залежить від організації якісного освітнього середовища, яке спроможне забезпечити можливості для задоволення освітніх потреб та розвитку здобувачів в закладах професійної освіти. Оволодіння нею розширює знання, вміння, навички та можливості кожної людини, а також сприяє зручному життю.

Таким чином, при залученні в освітній процес сучасних інформаційних засобів створюються необхідні умови для формування ІЦК як важливої складової розвитку інноваційної особистості усіх учасників освітнього процесу. Вона виступає важливим аспектом професійної діяльності соціального педагога в сучасному освітньому середовищі. Підвищення рівня цієї компетентності сприяє покращенню якості навчального процесу та соціально-педагогічної підтримки здобувачів у закладах професійної освіти.

### Список посилань

Антонченко, М. (2018). *Розвиток інформаційно-цифрової компетенції педагогічних працівників*. Цьома С. П.

*Нова українська школа*. (2016). Міністерство освіти і науки України. <https://mon.gov.ua/storage/app/media/zagalna%20serednya/nova-ukrainska-shkola-compressed.pdf>

Верховна Рада України. (2017). *Про освіту: Закон України № 2145-19* <https://zakon.rada.gov.ua/laws/show/2145-19#Text>

Спірін, О. (2010). *Основи стандартизації інформаційно-комунікаційних компетентностей в системі освіти України*. Атіка.

## ОСОБЛИВОСТІ РОЗВИТКУ ПУБЛІЧНО-ПРИВАТНОГО ПАРТНЕРСТВА У СФЕРІ ПРОФЕСІЙНОЇ ОСВІТИ І НАВЧАННЯ РЕСПУБЛІКИ ПОЛЬЩА

**Роман Фриз,**

*аспірант Інституту професійної освіти НАПН України,*

*Київ, Україна*

<https://orcid.org/0009-0006-1902-3634>

**Анотація.** Проаналізовано стан та перспективи та особливості розвитку публічно-приватного партнерства у сфері професійної освіти Польщі, вивчено регулювання такого партнерства на рівні національного законодавства Польщі. Оцінено загальні перспективи застосування досвіду європейських країн в Україні.

**Ключові слова:** публічно-приватне партнерство, Польща, європейський досвід, законодавство.

## FEATURES OF THE DEVELOPMENT OF PUBLIC-PRIVATE PARTNERSHIP IN THE FIELD OF VOCATIONAL EDUCATION AND TRAINING IN THE REPUBLIC OF POLAND

**Roman Fryz,**

*postgraduate student of the Institute of Vocational Education of the National Academy of*

*Sciences of Ukraine, Kyiv, Ukraine*

**Abstract.** The state and prospects and features of the development of public-private partnership in the field of professional education in Poland are analyzed, the regulation of such partnership at the level of Polish national legislation is studied. The general prospects of applying the experience of European countries in Ukraine were assessed.

**Keywords:** public-private partnership, Poland, European experience, legislation.

Сучасне суспільно-економічне становище України, ускладнене збройною агресією росії, вимагає від системи професійної освіти здійснення виважених ефективних дій, залучення максимального кола стейкхолдерів, збільшення їх зацікавленості. В умовах обмежених фінансових можливостей, суть ефективності зводиться до пошуку інноваційних механізмів і засобів, зокрема до залучення приватного капіталу у сферу професійної освіти в порядку реалізації механізму державно-приватного партнерства. Тому, актуальним є аналіз реалізації такого механізму в країнах Європейського Союзу із визначенням доцільності запровадження окремих його елементів до вітчизняної практики. (Радкевич, 2022, с. 4-5)

Оглядове дослідження стану розвитку публічно-приватного партнерства в країнах Європейського Союзу та у Сполученому Королівстві показує різноманіття механізмів і форм реалізації, ефективності, визначення обсягу поняття та законодавчого регулювання такого партнерства. Виходячи з даних за 1990-2021 рр., представлених Європейським експертним центром з питань публічно-приватного партнерства, лідерами за обсягами (у млрд. €) та долею (у % відносно інших сфер) реалізації проєктів публічно-приватного партнерства у сфері освіти є Сполучене Королівство (28,4; 18), Німеччина (2,5; 16), Франція (3,2; 8), Бельгія (1,7; 27), Ірландія (1; 16), Австрія (0,25; 15). (EPEC Data, 2022) Як

видно, не усі лідери належать до «сильних економік Європи». Попри значні обсяги реалізації проєктів, у Сполученому Королівстві відсутній спеціальний закон про публічно-приватне партнерство та і саме поняття партнерства там постає у особливій формі – приватна фінансова ініціатива. Також, слід зазначити, що практична реалізація проєктів публічно-приватного партнерства в країнах Європи стикається з низкою труднощів: баланс прав і обов'язків державного та приватного сектору, оцінка ефективності, збільшення кошторису витрат, затримка реалізації проєктів. (Вороніна-Пригодій & Кравець, 2022, с. 44) Таким чином, не вбачається можливим визначити конкретну країну для обрання ефективної моделі державно-приватного партнерства. Проте, було б корисно проаналізувати досвід розвитку державно-приватного партнерства у сфері професійної освіти Польщі, як країни, яка відносно недавно пройшла шлях від країни «соціального табору» до члена Європейського Союзу.

Закон Республіки Польща «Про публічне-приватне партнерство» від 19 грудня 2008 року визначає порядок визначення ефективності, підбору публічного партнера, укладення угод та форми здійснення публічно-приватного партнерства без конкретизації сфери його застосування. (Ustawa z dnia 19 grudnia 2008 r. o partnerstwie publiczno-prywatnym, 2023) Постановою Ради Міністрів від 26 липня 2017 року № 116/2017 затверджено Урядову політику щодо розвитку публічно-приватного партнерства – це перше урядове комплексне бачення розвитку державно-приватного партнерства в Польщі, головною метою якого є збільшення масштабу та ефективності інвестицій, реалізованих у формулі партнерства. У вказаній політиці наголошується на недостатності у державних установах фінансових ресурсів для реалізації проєктів у сфері соціальної інфраструктури (зокрема освіти) та на необхідності залучення приватного капіталу. Також окремо зазначено, що публічно-приватне партнерство може використовуватися, для виконання державних функцій у секторі освіти. (Polityka Rządu w zakresie rozwoju partnerstwa publiczno-prywatnego, 2017) При Міністерстві фондів та регіональної політики уряду Польщі діє Департамент державно-приватного партнерства, проте згідно його даних не знайдено жодного діючого чи потенційного проєкту у сфері професійної освіти. (Partnerstwo publiczno-prywatne – Ministerstwo Funduszy i Polityki Regionalnej - Portal Gov.pl, 2024) Публічно-приватне партнерство не згадується і в профільних законах, які регулюють професійну освіту в Польщі – «Про систему освіти» від 7 вересня 1991 року та Закон про освіту від 14 грудня 2016 року. Хоча в пункті 1а статті 3 останнього зазначено: «система освіти у сфері професійного навчання також підтримується роботодавцями, організаціями роботодавців, економічними органами самоврядування або іншими економічними організаціями, професійними асоціаціями чи органами самоврядування, галузевими радами з компетенцій та Програмною радою з компетенцій, зазначеними в Законі від 9 листопада 2000 р. про заснування Польської агенції розвитку підприємництва». Згаданий закон «Про створення Польської агенції з розвитку підприємництва» містить певні елементи регулювання публічно-приватного партнерства у сфері професійної освіти: завданням агентства є підтримка співробітництва між підприємцями та закладами професійної освіти та їх стейкхолдерами (пункт 4 частини 4 ст. 4); агентство може здійснювати діяльність, спрямовану на адаптацію професійної освіти до потреб економіки, зокрема шляхом включення підприємців-роботодавців до системи виявлення та прогнозування кваліфікаційних і професійних потреб на ринку праці та створення умов для активної співпраці підприємців з окремими галузевими економіки з закладами професійної освіти та їх

стейкхолдерами (частина 5 ст. 4). Зазначенні завдання агентство може виконувати шляхом створення Програмної ради з питань компетенцій та Ради компетенцій (галузевої ради). (Ustawa z dnia 9 listopada 2000 r. o utworzeniu Polskiej Agencji Rozwoju Przedsiębiorczości., 2023)

На шляху залучення приватного сектору до професійної освіти, Польща використала досвід Німеччини щодо розвитку дуальної освіти. Особливого значення дуальна освіта набула після чергової реформи професійної освіти у 2016 році, коли заклади професійної освіти у Польщі повернулася до 5-річного циклу навчання. Законодавчо дуальна освіта у Польщі регулюється виключно ст. 120 загаданого Закону про освіту, яка передбачає проходження практичної професійної підготовки учнів у роботодавців, або в індивідуальних фермерських господарствах, які забезпечують реальні умови праці, а також у галузевих центрах навичок, центрах професійно-технічної освіти, шкільних майстернях та закладах безперервної освіти.

На підставі частини 4 ст. 120 Закону про освіту, Міністром національної освіти Польщі 22 лютого 2019 року видано Положення «Про практичну професійну підготовку». Дане положення визначає модель дуальної професійної освіти, яка базується на співпраці закладів професійної освіти та роботодавців, коли учень здобуває теоретичні знання у закладі освіти, а практичні заняття в реальних умовах праці забезпечує роботодавець. Практичні заняття у роботодавців на основі дуальної системи освіти проводяться на підставі: трудового договору (договору на учнівство), укладеного між неповнолітнім (його батьками) та роботодавцем з метою професійної підготовки, або договору про практичне професійне навчання, укладеного між керівником закладу освіти та роботодавцем, який приймає учнів базових професійно-технічних училищ, технікумів на практичне професійне навчання. (Rozporządzenie Ministra Edukacji Narodowej z dnia 22 lutego 2019 r. w sprawie praktycznej nauki zawodu, 2019)

Наразі в Польщі реалізовано значна кількість оригінальних проєктів та програм дуального навчання, в тому числі за підтримки роботодавців та неурядових організації. Прикладом прямого переймання досвіду дуальної освіти Німеччини є проєкт Edunet Poland – це центр освіти та кваліфікації, який діє при Польсько-німецькій промислово-торговельній палаті (Polsko-Niemiecka Izba Przemysłowo-Handlowa). Edunet Poland надає консультаційні послуги компаніям, зацікавленим в організації дуальної освіти, в тому числі шляхом сприяння створенню патронатних класів. Пропозиція створити патронатний клас включає: збір і аналіз інформації про можливість здобуття освіти за певними професіями, допомогу в пошуку відповідних освітніх партнерів, складання плану практичного професійного навчання на підприємстві, набір учнів у патронатний клас, підготовку інструкторів практичного професійного навчання за німецьким стандартом Ausbildung der Ausbilder, розробку екзаменаційних матеріалів та атестацію студентів. (Centrum kształcenia zawodowego i kwalifikacji – Edunet Poland, 2023)

Проєкт Edunet Poland долучився до підготовки персоналу для польських підрозділів провідних компаній світу. Серед них компанія Volkswagen Poznań, яка всіляко підтримує професійне навчання майбутніх працівників, інвестуючи у дуальне професійне навчання. Це робиться через патронат професійно-технічних класів у Шкільному комплексі № 1 у Сважендзі та Політехнічному шкільному комплексі у Вжесні, де проходять теоретичні та деякі практичні заняття. Volkswagen Poznań дбає про те, щоб дидактична база в патронатних класах була сучасною. Окрім виробничих цехів компанії, деякі практичні



заняття також проводяться в Познанському центрі професійної та безперервної освіти і мережі автосалонів та автосервісів Porsche Inter Auto Polska. Учні можуть отримати відповідну кваліфікацію за такими професіями, як: технік з мехатроніки, автомобільний електромеханік, оператор ливарних машин і устаткування, технік з автоматизації та точної механіки. Навчальний процес триває три роки, по закінченню учні складають іспит. Додатково учні мають можливість підвищити свою мовну кваліфікацію, вивчаючи німецьку мову на поглибленому рівні та беручи участь в навчанні по обміну. (Volkswagen Poznań rozproszyna rekrutację do klas patronackich, 2021)

Таким чином, у Польщі створенні базові умови та законодавче підґрунтя для реалізації проєктів публічно-приватного партнерства у сфері професійної освіти, проте жодного такого проєкту не зафіксовано компетентними державними органами. Ймовірно, це пояснюється законодавчо формалізованою класифікацією таких проєктів, більше їх спрямованістю на розвиток інфраструктури та розвинутою системою дуальної освіти (орієнтовану на таку ж в Німеччині), що включає у себе багато елементів публічно-приватного партнерства.

### Список посилань

Радкевич, В. (2022). Тенденції розвитку державно-приватного партнерства у сфері професійної освіти і навчання в країнах Європейського Союзу. *Professional Pedagogics*, 2(25), 4-13. <https://doi.org/10.32835/2707-3092.2022.25.4-13>

EPEC Data. (2022). *EIB Investment Survey*. <https://data.eib.org/epec/>

Вороніна-Пригодій, Д., & Кравець, С. (2022). Регіональні особливості європейської системи державно-приватного партнерства у сфері професійної (професійно-технічної) освіти. *Professional Pedagogics*, 1(24), 42-50. <https://doi.org/10.32835/2707-3092.2022.24.42-50>

*Ustawa z dnia 19 grudnia 2008 r. o partnerstwie publiczno-prywatnym*. (2023). Internetowy System Aktów Prawnych. <https://isap.sejm.gov.pl/isap.nsf/DocDetails.xsp?id=WDU20090190100>

*Polityka Rządu w zakresie rozwoju partnerstwa publiczno-prywatnego*. (2017). Partnerstwo Publiczno-Prywatne. [https://www.ppp.gov.pl/file.php?i=przegladarka-plikow/POLITYKA-PPP-0717\\_1.pdf](https://www.ppp.gov.pl/file.php?i=przegladarka-plikow/POLITYKA-PPP-0717_1.pdf)

Partnerstwo publiczno-prywatne - Ministerstwo Funduszy i Polityki Regionalnej - Portal Gov.pl. (2024). Ministerstwo Funduszy i Polityki Regionalnej. <https://www.gov.pl/web/fundusze-regiony/partnerstwo-publiczno-prywatne>

*Ustawa z dnia 9 listopada 2000 r. o utworzeniu Polskiej Agencji Rozwoju Przedsiębiorczości*. (2023). Internetowy System Aktów Prawnych. <https://isap.sejm.gov.pl/isap.nsf/DocDetails.xsp?id=WDU20001091158>

Rozporządzenie Ministra Edukacji Narodowej z dnia 22 lutego 2019 r. w sprawie praktycznej nauki zawodu. (2019). ELI - European Legislation Identifier. <https://eli.gov.pl/eli/DU/2019/391/ogl>

Volkswagen Poznań rozpoczyna rekrutację do klas patronackich. (2021). Volkswagen Polska - samochody osobowe - modele, ceny, promocje. <https://www.volkswagen.pl/pl/swiat-volkswagena/aktualnosci/2021/maj/volkswagen-poznan-rozpoczyna-rekrutacje-do-klas-patronackich.html>

Centrum kształcenia zawodowego i kwalifikacji – Edunet Poland. (2023). AHK Polen Edunet. <https://edunet-poland.pl/>

## СТВОРЕННЯ СУЧАСНОГО ОСВІТЬОГО ПРОСТОРУ ЗАКЛАДУ ПРОФЕСІЙНОЇ (ПРОФЕСІЙНО-ТЕХНІЧНОЇ) ОСВІТИ ЧЕРЕЗ РЕАЛІЗАЦІЮ МІЖНАРОДНИХ ПРОЄКТІВ

**Євеліна Царьова,**

*кандидат педагогічних наук, директор Державного навчального закладу «Хмельницький центр професійно-технічної освіти сфери послуг», м.Хмельницький, Україна  
<http://orcid.org/0000-0001-9929-6670>*

**Анотація.** Охарактеризовано міжнародні проекти, які реалізовані в ДНЗ «Хмельницький центр ПТО сфери послуг». Зазначено, що в результаті проєктної діяльності підвищується якість послуг, задовольняються потреби споживачів освітніх послуг, зберігається конкурентоздатність освітнього закладу.

**Ключові слова:** заклад професійної (професійно-технічної) освіти, освітній простір, міжнародні проєкти.

## CREATION OF A MODERN EDUCATIONAL SPACE OF A VOCATIONAL (VOCATION-TECHNICAL) EDUCATION INSTITUTION THROUGH THE IMPLEMENTATION OF INTERNATIONAL PROJECTS

**Evelina Tsarova,**

*Candidate of Pedagogical Sciences, Director of the State Educational Institution «Khmelnytskyi Center of professional and technical education in the service sector», Khmelnytskyi, Ukraine*

**Abstract.** International projects implemented in Khmelnytskyi Centre for VET of Service Sector. It is noted that as a result of the project activity, the quality of services increases, the needs of consumers of educational services are met, and the competitiveness of the educational institution is maintained.

**Keywords:** institution of vocational education and training, educational space, international projects

Проєктна діяльність в закладах професійної (професійно-технічної) освіти (далі - ЗП(ПТ)О) є частиною інноваційної діяльності та реалізується в різних напрямках і сприяє засвоєнню здобувачами освіти потрібних компетентностей. Інновації необхідні для того, щоб освітній заклад був спроможний підвищувати якість своїх послуг, задовольняти потреби споживачів освітніх послуг, співпрацювати з соціальними партнерами та зберігати свою конкурентоздатність в умовах стрімких змін. Тому, сучасний ЗП(ПТ)О повинен вміти прогнозувати зміни, швидко реагувати на них і реалізовувати інновації таким чином, щоб вилучалося максимум переваг із змін, що відбуваються.

У сфері професійної (професійно-технічної) освіти з питанням проєктного менеджменту присвячували свої дослідження О. Бородієнко, З. Рябова, Т. Махиня, Л. Оліфіра, Н. Приходькіна, Л. Сергеева та ін.

Як зазначає О. Бородієнко (2019) управлінська система проєктної діяльності включає в себе постановку цілей (від стратегічних цілей закладу – до індивідуальних цілей працівників), критерії для оцінювання результативності діяльності, модель компетентності керівника закладу і його працівників, контроль за результатами виконання завдань і

постійний моніторинг, оцінювання результативності діяльності персоналу, планування мотиваційних заходів відповідно до результатів роботи співробітників тощо.

Актуальним питанням сьогодення є модернізація системи професійної (професійно-технічної) освіти, яка відіграє важливу роль у формуванні конкурентноспроможних робітничих кадрів, без яких сьогодні неможливо уявити сучасне високотехнологічне виробництво. У контексті вищезазначеного зрозумілим постає питання удосконалення роботи ЗП(ПТ)О, що дало можливість ДНЗ «Хмельницький центр професійно-технічної освіти сфери послуг» взяти участь у низці міжнародних проєктів.

За програмою ООН та фінансової підтримки Європейського Союзу в рамках проєкту «Підтримка Євросоюзом сходу України – відновлення, зміцнення миру та урядування» з 4 жовтня по 9 жовтня 2021 року на базі ДНЗ «Хмельницький центр професійно-технічної освіти сфери послуг» відбулося стажування педагогічних працівників Донецької, Луганської, Харківської та Запорізької обл, за компетентністю «Сучасні виробничі технології та педагогічні інновації при підготовці кваліфікованих робітників легкої промисловості в ЗП(ПТ)О». Під час проходження стажування педагоги опанували можливості використання інформаційно-ресурсного забезпечення при підготовці фахівців з професій легкої промисловості, вивчили сучасні виробничі технології. При проведенні практичних занять педагогічні працівники використовували інноваційні засоби малої механізації та сучасне швейне обладнання.

На базі ДНЗ «Хмельницький центр ПТО сфери послуг» реалізовується проєкт з професій «Швачка», «Кухар» за сприяння Програми розвитку ООН (ПРООН) в Україні в межах Програми ООН із відновлення та розбудови миру. Покращення можливостей для працевлаштування внутрішньо переміщених осіб та підтримка реформи професійно-технічної освіти (ПТО) в Україні за фінансової підтримки Уряду Німеччини через Deutsche Gesellschaft für Internationale Zusammenarbeit (GIZ) GmbH. Метою проєкту є забезпечення ринку праці висококваліфікованими робітничими кадрами, які володіють професійними компетентностями, стимулювання участі роботодавців у формуванні змісту професійно-практичної підготовки здобувачів професійних кваліфікацій з енергоефективності на базі ЗП(ПТ)О; координація і підтримка регіональних центрів професійно-технічної освіти Державної служби зайнятості та ЗП(ПТ)О у реалізації короткострокових освітніх програм у сфері енергоефективності. Навчання незахищених верств населення та внутрішньо переміщених осіб з подальшим працевлаштуванням.

Реалізовується проєкт SEW Ukraine «Підтримка економічного розвитку жінок та внутрішньо переміщених осіб в Україні» канадської фундації кооперативного розвитку (CDF Canada) у партнерстві з БО «Всеукраїнський благодійний фонд «Гореніє» за фінансової підтримки Міністерства міжнародних справ Канади. В рамках проєкту жінок вразливих категорій (в тому числі ВПО) навчають швейній справі.

Партнером проєкту «Розвиток систем попередження та реагування на насильство в закладах освіти і підвищення стійкості підлітків» є громадська організація «Ла Страда Україна», донором – дитячий фонд ООН (ЮНІСЕФ). Мета проєкту – запобігання та протидія насильству в закладах освіти, запровадження медіації, відновних практик та створення служби порозуміння, діяльність якої спрямована на сприяння зменшенню соціальної напруженості міжособистісних взаємин у колективі засобами медіації та формуванню навичок безконфліктного спілкування і навичок виходу з конфліктних ситуацій серед усіх учасників освітнього процесу. Учасники проєкту отримали базові

знання з конфліктології, миробудування, відновного підходу та медіації; підвищили рівень обізнаності фахівців з нормативних та методичних критеріїв ідентифікації; закріпили практичні навички протидії проявам насильства у повсякденному житті; опанували ненасильницьку модель поведінки; сформували навички вирішення конфліктів мирним шляхом; ознайомилися з цінностями та принципами медіації як інструменту вирішення конфліктів, що базується на врахуванні інтересів сторін; відпрацювали навички ведення процедури медіації; ознайомилися з механізмом створення та координації служб порозуміння з числа учнів/учениць для впровадження медіації за принципом «рівний-рівному/рівна-рівній».

Важливим питанням у розвитку проєктної діяльності ЗП(ПТ)О є пошук партнерів для проєктного консорціуму. Адекватний пошук забезпечує релевантність партнерів меті та завданням проєкту, а також гарантує у перспективі ефективну реалізацію цілей проєкту. Участь в міжнародних проєктах - важливий напрям здійснення процесів європейської інтеграції, підвищення якості надання освітніх послуг.

### **Список посилань**

Бородієнко, О. В. (2019). Ефективне управління закладами професійної (професійно-технічної) освіти, підготовлене в рамках діяльності програми ООН із відновлення та розбудови миру: методичні матеріали для учасників тренінгу. In *Програма ООН із відновлення та розбудови миру*.

## РОЗВИТОК ЦИФРОВОЇ КОМПЕТЕНТНОСТІ ВИКЛАДАЧІВ ЗАГАЛЬНООСВІТНІХ ДИСЦИПЛІН

**Ольга Чадюк,**

*методист Навчально-методичного центру професійно-технічної освіти у Луганській області, Україна*

**Анотація.** Автор висвітлює досвід діяльності Навчально-методичного центру професійно-технічної освіти у Луганській області в умовах війни, спрямований на підтримку переміщених закладів професійної (професійно-технічної) освіти, розвитку цифрової компетентності викладачів загальноосвітніх дисциплін.

**Ключові слова:** цифрова компетентність, переміщені заклади професійної (професійно-технічної) освіти, викладачі загальноосвітніх дисциплін, навчально-методичний центр професійно-технічної освіти, дистанційне навчання.

### DEVELOPMENT OF DIGITAL COMPETENCE OF TEACHERS OF GENERAL EDUCATION DISCIPLINES

**Olga Chadyuk,**

*methodologist of the Educational and Methodological Center of vocational education in Luhansk region, Ukraine*

**Abstract.** The author highlights the experience of the Educational and Methodological Center of Vocational and Technical Education in Luhansk Oblast during the war, aimed at supporting displaced institutions of vocational (vocational and technical) education, developing the digital competence of teachers of general education disciplines.

**Keywords:** digital competence, displaced institutions of vocational (vocational and technical) education, teachers of general education disciplines, educational and methodological center of vocational and technical education, distance learning.

Розвиток цифрової компетентності викладачів загальноосвітніх дисциплін є важливим завданням у сучасній освітній системі. У цифрову епоху, де технології швидко розвиваються, викладачі повинні бути готові використовувати цифрові інструменти та ресурси для поліпшення процесу навчання та набуття нових знань здобувачів освіти.

Професійно-технічна освіта Луганської області вже кілька років існує в умовах дистанційного навчання. Мережа наших закладів ще з 2014 року зазнала колосальних втрат: за ці 10 років із 81 закладу професійної (професійно-технічної) освіти на сьогоднішній день функціонує 10 закладів професійної (професійно-технічної) освіти, які перемістилися на території, що підконтрольні українській владі та відновили в дистанційній формі навчання освітній процес.

Війна стала серйозним випробуванням для нашої системи, але, незважаючи на труднощі, заклади професійної освіти регіону наполегливо продовжують свою діяльність, спрямовану на підготовку кваліфікованих робітничих кадрів.

Навчально-методичний центр професійно-технічної освіти у Луганській області виконує широкий спектр діяльності, спрямованої на підтримку переміщених закладів професійної (професійно-технічної) освіти, зокрема це і розвиток цифрової компетентності викладачів.

Для викладачів постійно проводяться тренінги, семінари та вебінари, присвячені використанню цифрових інструментів у навчанні. Ці заходи надають можливість ознайомитися з новими технологіями, дізнатися про кращі практики та обмінюватися досвідом з колегами.

Викладачі ЗП(ПТ)О володіють навичками використання різних платформ для проведення віртуальних занять; постійно створюють цифрові навчальні матеріали, такі як відеоуроки, презентації, інтерактивні завдання для навчання; співпрацюють з колегами інших областей та обмінюються досвідом. Також педагоги Луганщини додатково самостійно навчаються новим цифровим інструментам та технологіям, використовуючи онлайн-курси, посібники, відеоуроки та інші ресурси. Самоосвіта дозволяє розвивати навички власним темпом та відповідно до власних потреб.

Існує безліч цифрових інструментів, якими користуються викладачі загальноосвітніх дисциплін закладів професійної (професійно-технічної) освіти нашого регіону. Ось декілька прикладів:

Системи управління навчанням, такі як: Moodle, Google Classroom, дозволяють викладачам створювати онлайн-курси, завдання, тести та спілкуватися зі здобувачами освіти. Вони дозволяють викладачам зберігати та організувати навчальний матеріал, здійснювати відстеження прогресу учнів і спілкуватися з ними.

Інтерактивні онлайн-дошки та презентації: Jamboard, Padlet, Classroomscreen, Miro, IDroo, SMART Board, Promethean, Canva, Genial.ly, Storybird тощо. Наприклад, викладачі біології активно використовують Miro, ця дошка має великий набір шаблонів, які допомагають структурувати і організувати планування або мозковий штурм, а викладачам математики до вподоби сервіс IDroo – інтерактивна онлайн-дошка з повним набором інструментів для введення математичних формул і малювання, а SMART Board та Promethean, дозволяють викладачам створювати інтерактивні уроки, використовувати різноманітні інструменти для запису, редагування та демонстрації матеріалу.

Інструменти для створення відеоуроків, пояснень матеріалу, демонстраційних відео та інших типів відеоматеріалів: Camtasia, Screencast-O-Matic, iMovie, або простий та популярний серед викладачів сервіс Canva, де можна створити якісні відео навіть без навичок у сфері редагування відео.

Великою популярністю користуються уроки, на яких використовують сервіси гейміфікації: Classcraft (онлайн-платформа, яка перетворює навчання на пригоду, де здобувачі освіти грають у ролі героїв); Kahoot! (платформа для створення ігор-квізів, які можна використовувати як інтерактивний інструмент оцінювання); Wordwall та LearningApps (для створення інтерактивних вправ), Epic! (цифрова бібліотека для дітей, яка містить тисячі книг, відео та ресурсів для навчання), платформа MozaBook (урізноманітнює інструментарій уроків за рахунок численних ілюстраційних, анімаційних і творчих презентаційних можливостей) та багато іншого.

На сьогоднішній день великою популярністю користуються сервіси штучного інтелекту, які надають різноманітні можливості та функціонал. Ось кілька прикладів таких сервісів:

ChatGPT: Мовна модель для написання текстів, перекладів та відповідей на запитання.

Bing AI: Мовна модель і інструмент для створення графіки.

MidJourney: Інструмент для генерації фотореалістичної графіки.

D-ID: Модель генерації обличчя персонажа, який вимовляє заданий текст.

Це лише кілька прикладів сервісів штучного інтелекту, які доступні на ринку. Кожен з них має свої унікальні особливості та функціонал, і вибір залежить від конкретних потреб та вимог.

Узагальнюючи вищесказане можна додати: викладачі повинні бути готові до постійних змін і вдосконалювати свої навички у використанні цифрових інструментів. Технології швидко розвиваються, тому важливо бути відкритим до нововведень та постійно вдосконалюватися.

Загалом, розвиток цифрової компетентності викладачів загальноосвітніх дисциплін вимагає активної самостійної роботи, постійного професійного розвитку та співпраці з колегами. Це допоможе викладачам стати більш ефективними та сучасними у своїй роботі, а також покращити якість навчання для здобувачів освіти.

## МЕТОДИЧНІ ОСНОВИ ПРАКТИЧНОЇ ПІДГОТОВКИ ОХОРОНЦІВ ДО ПРОФЕСІЙНОЇ ДІЯЛЬНОСТІ В ЕКСТРЕМАЛЬНИХ СИТУАЦІЯХ

**Олександр Четверіков,**

*аспірант Інституту професійної освіти НАПН України,*

*м. Київ, Україна*

<http://orcid.org/0009-0000-5794-9899>

**Анотація.** Ця стаття присвячена аналізу методичних підходів до практичної підготовки охоронців для ефективної професійної діяльності в умовах екстремальних ситуацій. Розглядаються різні аспекти тренувань, включаючи стрільбу, бойові та комунікаційні навички, а також психологічну підготовку та першу медичну допомогу. Стаття висвітлює ключові аспекти професійної підготовки, які допомагають охоронцям ефективно реагувати на екстремальні ситуації та забезпечувати безпеку своїм клієнтам.

**Ключові слова:** методичні основи професійної підготовки, охоронці, екстремальні ситуації, стрільба, самозахист, комунікація, психологічна підготовка, тактична медицина, екстремологія.

## METHODOLOGICAL FUNDAMENTALS OF PRACTICAL TRAINING OF GUARDS FOR PROFESSIONAL ACTIVITIES IN EXTREME SITUATIONS

**Oleksandr Chetverikov,**

*Postgraduate Student, Institute of Professional Education of the NAES of Ukraine, Kyiv,*

*Ukraine*

**Abstract.** This article is devoted to the analysis of methodical approaches to the practical training of security guards for effective professional activity in extreme situations. Various aspects of training are covered, including marksmanship, combat and communication skills, as well as psychological training and first aid. The article highlights key aspects of training that help security guards respond effectively to emergency situations and keep their clients safe.

**Keywords:** methodological bases of professional training, bodyguards, extreme situations, shooting, self-defense, communication, psychological training, tactical medicine, extremology.

Підготовка охоронців є складним і багатогранним процесом, який може стикатися з різними проблемами. Потрібно враховувати стандарти підготовки (Каленський, 2017; Каленський, 2018), на їхній основі розробляти програми підготовки фахівців.

Деякі програми підготовки можуть не охоплювати всі аспекти професійної роботи охоронця, такі як фізична підготовка, стрільба, тактика, перша медична допомога та психологічна стійкість. Тренування можуть не відображати ті реальні ситуації, з якими охоронець може зіткнутися, що зменшує готовність до реагування на реальні загрози. Обмежений час на тренування може не дозволяти адекватно навчити охоронців усім необхідним навичкам та компетентностям.

Кожен охоронець має свої унікальні сильні та слабкі сторони. Недостатня індивідуалізація під час підготовки може призвести до недооцінки потреб кожного конкретного курсанта. Стрес ситуації вимагають від охоронця не лише фізичних навичок,



але й психологічної стійкості. Брак такої підготовки може призвести до неефективної реакції на ситуації та швидкого виснаження.

Не в усіх випадках організації, які надають підготовку охоронців, є достатньо ресурсів для забезпечення високоякісної підготовки.

Розв'язання цих проблем передбачає постійне оновлення програм навчання (Четверіков & Мотузка, 2020), більшу увагу до індивідуальних потреб кожного курсанта, збільшення тренувальних годин та посилення психологічної підготовки.

Покращення методики підготовки охоронців до дій є критично важливим, а саме:

адекватна підготовка забезпечує охоронцям необхідні навички та знання для ефективної реакції на потенційні загрози та забезпечення безпеки клієнтів;

забезпечення високого рівня підготовки допомагає зменшити ризики непередбачуваних подій та небезпеки для охоронців та їхніх клієнтів;

висока якість підготовки охоронців підвищує їхню професійну репутацію та довіру з боку клієнтів, що є головним для успішної роботи в цій сфері.

Покращені методики підготовки забезпечує відповідність стандартам безпеки та вимогам законодавства у сфері охорони. З урахуванням постійної зміни загроз та технологій, постійне оновлення методики підготовки дозволяє адаптуватися до нових умов та вимог. Таким чином, покращення методики професійної підготовки охоронців є важливим елементом для забезпечення безпеки та успішної роботи у цій сфері.

Підготовка охоронців до діяльності в екстремальних ситуаціях базується на комплексі методичних основ:

- вивчення та аналіз можливих екстремальних ситуацій, що можуть виникнути під час охоронних зобов'язань;

- навчання самозахисту та контролю над противником у ближньому бою;

- тренування зі стрільби з різних позицій та умов, використання різних видів зброї;

- розвиток навичок тактичного мислення та планування дій у різних ситуаціях;

- тренування ефективної комунікації з клієнтами, іншими членами охоронної групи та відповідними органами;

- симуляція екстремальних ситуацій для тренування реакцій на стрес та швидку прийняття рішень;

- навчання першої медичної допомоги та невідкладних медичних процедур в екстремальних умовах;

- розвиток психологічної стійкості та стресостійкості, тренування емоційного контролю та зосередженості;

- навчання заходів захисту конфіденційної інформації для забезпечення безпеки клієнтів;

- тренування взаємодії з іншими членами охоронної групи та зовнішніми установами для ефективного виконання завдань;

- спрямовані на створення комплексної підготовки, що дозволяє охоронцям ефективно працювати в умовах екстремального стресу та небезпеки.

Тактична підготовка (Вішняков та ін.. 2008; Каленський, 2005; Каленський, 2010) охоронців включає широкий спектр навичок та знань, необхідних для ефективного виконання їхніх обов'язків в умовах збільшеного ризику та стресу.

Основні компоненти тактичної підготовки наступні:

- *тактична обізнаність*: розуміння принципів та тактики безпеки, вивчення територій та об'єктів, які підлягають охороні;
- *стратегічне мислення*: розробка стратегій захисту особи що охороняється, аналіз потенційних загроз та сценаріїв подій;
- *бойова підготовка*: вдосконалення майстерності стрільби та володіння зброєю яка є на озброєнні, тактичні тренування та сценарні вправи;
- *фізична підготовка*: розвиток силових та витривалих характеристик, техніки ближнього бою та самозахисту;
- *тактична медична підготовка*: навчання тактичної медичної допомоги, використання спеціалізованого медичного обладнання;
- *комунікаційні навички*: ефективна взаємодія та комунікація з особою, яку охороняють, вивчення переговорної майстерності та врегулювання конфліктів;
- *захист інформації*: забезпечення конфіденційності та захист інформації, техніки контролю доступу до особистих даних;
- *спостереження та реакція на загрози*: вивчення методів вчасного виявлення потенційних загроз, розвиток швидкої та ефективної реакцій в екстремальних ситуаціях.

Загалом можна констатувати, що тактична підготовка охоронця є комплексною, вимагає поєднання фізичних, когнітивних та практичних навичок для забезпечення безпеки особи, яку охороняють.

Фізична підготовка охоронця є ключовою у забезпеченні його здатності виконувати обов'язки ефективно та високо продуктивно. Основні компоненти цієї підготовки включають: силову підготовку, кардіотренування, швидкісне-силове тренування, техніку ближнього бою, гнучкість та рухливість, тренування рівноваги та стійкості, обладнання та засоби тренувань; комплексною та різноманітною, оскільки вона повинна враховувати велику кількість факторів, що впливають на його здатність ефективно діяти в різних сценаріях.

Психологічна підготовка охоронця, у свою чергу, є важливою складовою для успішного виконання його обов'язків у високо ризикових ситуаціях. Основні її аспекти включають: стрес стійкість, готовність до подій, комунікаційні навички, емоційний інтелект, адаптація до змін, соціальна свідомість, впевненість та самоконтроль, тренування вербального та невербального зв'язку. Всі вони сприяють формуванню психологічної готовності охоронця до виконання його обов'язків у високо ризикових умовах.

Медична підготовка охоронця охоплює ряд навичок та знань, необхідних для надання першої допомоги в екстремальних ситуаціях в процесі охоронних обов'язків. Основні компоненти медичної підготовки охоронця включають: тактичну медицину, тренування транспортування потерпілого, підготовку до нестандартних ситуацій, роботу з медичним обладнанням, навички діагностики та перевірка основних показників життєдіяльності, співпрацю з медичними закладами, комунікацію з лікарями, швидкою медичною допомогою та іншими медичними професіоналами, та допомагає забезпечити безпеку та ефективну допомогу.

Навчання охоронців може бути покращене за допомогою різних інноваційних підходів (Гайдук та ін., 2022) . Це симуляції реальних сценаріїв для тренування реакцій в різних ситуаціях; використання інтерактивних платформ для тренування бойових навичок та стрільби; використання аналітики та штучного інтелекту для оцінки стратегій та

прийняття рішень; розробка мобільних додатків для доступу до навчального матеріалу та завдань у будь-якому місці; використання технологій відеоспостереження для аналізу реакцій та дій під час тренувань; створення онлайн-спільнот для обміну досвідом та навчання від інших професіоналів. Інноваційні технології також можуть покращити ефективність тренувань та допомогти охоронцям підготуватися до різних сценаріїв у більш інтерактивний та реалістичний спосіб. Все ці новації у професійній підготовці охоронців розробляє і впроваджує тренер-викладач (Зайченко та ін., 2013; Каленський, 2016).

Можливість використання екстремології в підготовці охоронців як дисципліни, що вивчає поведінку та стресові реакції людини в умовах екстремальних ситуацій (Васечко & Четверіков, 2020; Четверіков, 2020). Цей підхід дозволяє ефективно враховувати особливості психологічного та фізіологічного реагування на екстремальні ситуації, що є ключовим для тренування та підготовки професіоналів, таких як охоронці. Основні компоненти використання екстремології в підготовці охоронців включають:

- вивчення психологічних та фізіологічних реакцій на стрес для оптимізації навчальних програм. розробка стратегій зменшення напруження;
- створення реалістичних сценаріїв для тренування реакцій на екстремальні події. використання симуляцій та ролевих ігор для практичного вдосконалення навичок;
- аналіз індивідуальних психологічних характеристик для визначення оптимальних стратегій навчання. адаптація програм підготовки до особистих особливостей та реакцій учасників;
- аналіз типових сценаріїв конфліктів та ризикових ситуацій для ефективного управління. розробка стратегій безпеки та виходу з критичних ситуацій;
- тренування навичок розпізнавання та ефективного керування власними та іншими емоціями в екстремальних умовах. розвиток емпатії та комунікаційних навичок у напружених ситуаціях.

Застосування екстремології у підготовці охоронців дозволяє забезпечити комплексний підхід до формування навичок та властивостей, необхідних для ефективної роботи у високо ризикових сценаріях.

### Список посилань

Зайченко, І. В., Каленський, А. А., & Мельничук, Т. Ф. (2013). *Етика викладача вищої школи: навчальний посібник*. Компрінт.

Васечко, О. О., & Четверіков, О. Ф. (2020). Екстремологія: поведінковий та кількісний аспекти. *Статистика України*, 1, 24-34. DOI: 10.31767/su.1(88)2020.01.03

Вішняков, В. В., Дробаха, Г. А., Каленський, А. А. & Смірнов, Є. Б. (2008). *Тактика: підручник*. Видавничо-поліграфічний центр «Київський університет».

Гайдук, О. В., Герлянд, Т. М., Каленський, А. А. & Пятничук, Т. В. (2022). *Розроблення й застосування екоорієнтованих педагогічних технологій для професійної підготовки майбутніх кваліфікованих робітників будівельної, аграрної галузей та сфери ресторанного господарства: методичний посібник*. ІПО НАПН України.

Четверіков, А. Ф. & Мотузка, О. М. (2020). Огляд теоретичних і практичних підходів до екстремології. *Інтернаука*, 9(89), 55-62. DOI: 10.25313/2520-2057-2020-9-6097

Четверіков, О. Ф. (2020, 27 травня). Щоб у разі небезпеки діяти раціонально, потрібно мати відповідні знання і навички. *Урядовий кур'єр*. <http://www.ukurier.gov.ua>

Каленський, А. А. (2010). Принципи та методи підготовки миротворчих контингентів і миротворчого персоналу. *Вісник Національної академії оборони України*, 1(14), 34-38.

Каленський, А. А. (2005). *Методика застосування інформаційних технологій навчання (управління і тактичні дисципліни): навч.-метод. посібник*. Видавничо-поліграфічний центр «Київський університет».

Каленський, А. А. (2018). Методологічні підходи до стандартизації змісту професійної освіти. *Науковий вісник Інституту професійно-технічної освіти НАПН України. Професійна педагогіка*, 16, 27-33.

Каленський, А. А. (2017). Фахова передвища освіта: концептуальні засади стандартизації підготовки молодших спеціалістів. *Науковий вісник Нац. ун-ту біоресурсів і природокористування України. Серія «Педагогіка. Психологія. Філософія»*, 277, 101-105.

Каленський, А. А. (2016). Система розвитку професійно-педагогічної етики у майбутніх викладачів спеціальних дисциплін вищих навчальних закладів аграрної та природоохоронної галузей. [Дисертація д-ра пед. наук, Інститут проф.-техн. освіти України].

## ФОРМУВАННЯ ЗЕЛЕНИХ НАВИЧОК У ЗДОБУВАЧІВ ПРОФЕСІЙНИХ КВАЛІФІКАЦІЙ

**Олена Шамралюк,**

*кандидат педагогічних наук, старший майстер Вищого професійного училища №25 м. Хмельницького, Хмельницький, Україна*

<https://orcid.org/0000-0002-0993-1149>

**Любов Пархомюк,**

*старший майстер Вищого професійного училища №25 м. Хмельницького, Хмельницький, Україна*

**Анотація.** Актуалізовано проблему розвитку зелених навичок у працівників різних галузей економіки. Розкрито роль закладів професійної освіти у екологічній трансформації економіки та суспільства. Представлено практичний досвід формування зелених навичок у здобувачів професійних кваліфікацій шляхом реалізації екоорієнтованих проєктів «Сонячна енергетика як складова освітнього процесу», «Сонячні лавки», «Громадський моніторинг якості повітря міста Хмельницького».

**Ключові слова:** зелені навички, екологічна культура, альтернативна енергетика, сонячна електростанція, зелені професії, здобувачі професійних кваліфікацій.

## FORMATION OF GREEN SKILLS IN ACQUIRING PROFESSIONAL QUALIFICATIONS

**Olena Shamraliuk,**

*Candidate of Pedagogical Sciences, head master of the Higher Vocational School №25 of Khmelnytskyi, Khmelnytskyi, Ukraine*

**Liubov Parkhomiuk,**

*head master of the Higher Vocational School №25 of Khmelnytskyi, Khmelnytskyi, Ukraine*

**Abstract.** The problem of developing green skills among workers in various sectors of the economy has been updated. The role of vocational education institutions in the ecological transformation of the economy and society is revealed. The practical experience of forming green skills among those acquiring professional qualifications through the implementation of eco-oriented projects "Solar energy as a component of the educational process", "Solar benches", "Public air quality monitoring of the city of Khmelnytskyi" is presented.

**Keywords:** green skills, ecological culture, alternative energy, solar power plant, green professions, acquirers of professional qualifications.

У звітах Європейського центру розвитку професійного навчання зелені навички визначаються як знання, здібності, цінності та ставлення, необхідні для життя, розвитку і підтримки сталого та ресурсоефективного суспільства (Cedefop, 2014).

Зелені навички, тобто навички, необхідні в економіці з низьким вмістом вуглецю, будуть потрібні в усіх секторах і на всіх рівнях робочої сили, оскільки нові види економічної діяльності створюють нові (або оновлені) професії. Структурні зміни призведуть до перегрупування секторів, які, ймовірно, занепадають у результаті екологізації економіки, і працівники потребуватимуть відповідної перекваліфікації.

Успішний перехід до економіки з низьким вмістом вуглецю буде можливий лише в тому випадку, якщо працівники зможуть гнучко адаптуватися та переходити із секторів, де

зайнятість зменшується, у нові галузі (Шамралюк, 2021). Для України проблема переходу на зелену економіку особливо загострилася внаслідок війни. Згідно із висновками аналітичного дослідження, проведеного ресурсно-аналітичним центром «Суспільство і довкілля», зелена повоєнна відбудова України може створити понад 4,2 мільйона робочих місць лише у п'яти секторах: транспорт, енергетика, охорона здоров'я, освіта та водопостачання. Сектор енергетики може надати до 1,2 млн додаткових зелених робочих місць. Мобільність робочої сили грає важливу роль у створенні таких місць (Романко, 2023). Зелені робочі місця вимагатимуть більш високої кваліфікації працівників і планування повоєнної відбудови повинно сприяти зростанню мобільності робочої сили. На початкових етапах повоєнної відбудови буде більше низькокваліфікованих робочих місць, але з часом потребуватимуть більше кваліфікованих працівників, що вимагатиме підвищення кваліфікації та навчання. Системі професійної освіти відводиться надзвичайно важлива роль у процесі екологічної трансформації економіки – підготовка фахівців з новим екоцентричним типом мислення й свідомості, готових до впровадження зелених технологій, а також запровадження підготовки кваліфікованих робітників із зелених професій (Гайдук та ін., 2022).

З метою вирішення окреслених завдань на базі ВПУ №25 м. Хмельницького у співпраці з ГО «Хмельницький енергетичний кластер» реалізується проєкт «Сонячна енергетика як складова освітнього процесу», метою якого є інтеграція питань переходу до зеленої економіки в підготовку фахівців у сфері енергетики.

В межах реалізації проєкту творчою групою педагогів училища оновлено зміст робочих навчальних програм з професій «Електромонтер з ремонту та обслуговування електроустаткування», «Електромонтажник з освітлення та освітлювальних мереж» тематикою про альтернативні джерела енергії, монтаж та обслуговування сонячних електростанцій (далі – СЕС). Відповідно до програми проєкту на даху навчально-виробничого корпусу встановлено навчальну сонячну електростанцію. Під час практичної підготовки учні набувають умінь і навичок щодо встановлення СЕС, прокладання проводів DC/AC, монтажу баласної системи, встановлення, підключення, заземлення модулів та коректної підтримки життєдіяльності станції; розглядаються аварійні ситуації на електростанції і розробляються алгоритми для їх усунення. Крім того, електроенергія, згенерована СЕС, споживається у навчально-виробничому корпусі закладу.

Училище тісно співпрацює із підприємствами енергосектору, що дає змогу учням під час виробничої практики удосконалювати уміння й навички щодо монтажу та обслуговування СЕС.

Два педагоги закладу пройшли сертифіковане навчання на платформі Atmosfera за напрямками «Проєктувальник сонячних електростанцій» і «Фахівець з обладнання для сонячних електростанцій» та провели навчальні семінари для підприємців і мешканців територіальної громади щодо використання сонячних електростанцій.

Враховуючи необхідність швидкого переходу на відновлювальну енергетику, зростання кількості підприємств і приватних господарств, у яких встановлено СЕС, в училищі планується розпочати підготовку фахівців за новою професією «Електромонтер з ремонту та обслуговування сонячних електроустановок».

Водночас з метою унаочнення ефективності використання сонячної енергії та подальшої зацікавленості учнівської молоді у переході до альтернативних джерел енергії, популяризації серед населення можливостей облаштування власного подвір'я сонячними

панелями в училищі встановлено «сонячні лавки» для заряджання мобільних телефонів, планшетів. Цей проєкт реалізовано у співпраці зі Школою кліматичного лідерства та ГО «Хмельницький енергетичний кластер».

Для підвищення екологічної компетентності учнів заклад також долучилися до проєкту «Громадський моніторинг якості повітря міста Хмельницького». Завдяки встановленому в училищі вимірювального приладу учні відслідковують яким є рівень якості повітря в місті та спільно з педагогами вивчають, як можна зменшити вміст небезпечних і шкідливих речовин в ньому. Всі дані з приладу є у вільному доступі, зокрема на сайті: <https://eco-city.org.ua/>.

Підтвердженням результативності роботи педагогічного колективу у напрямі формування зелених навичок в учнів є також участь у Кубкові конструкторів з картингу «Поділля 2023», серед завдань якого було застосування електромобільних технологій у світі професійного мотоспорту. Учнівська команда під керівництвом педагогів сконструювала карт класу «Хобі Е-клас» і посіла II місце у змаганнях.

Таким чином, реалізація в закладі ініціатив з енергоефективності, впровадження зелених технологій та практик уможлиблює досягнення таких результатів: створення екоорієнтованого освітнього середовища; інтеграція в освітні програми тематики про альтернативну енергетику, монтаж та обслуговування СЕС; встановлення та введення в експлуатацію СЕС та її використання в якості демонстраційного навчального об'єкта; розроблення презентаційних матеріалів, стендів про відновлювальну енергетику та СЕС; набуття учнями професій «Електромонтер з ремонту та обслуговування електроустаткування», «Електромонтажник з освітлення та освітлювальних мереж» кваліфікаційних навичок з експлуатації та обслуговування СЕС; розроблення навчального курсу про сонячну енергетику для незайнятого населення, мешканців територіальної громади; розширення професійного діапазону майстрів виробничого навчання шляхом опанування навчальних курсів на платформі [academy.atmosfera.ua](https://academy.atmosfera.ua/); формування екологічної свідомості та екологічної поведінки в учасників освітнього процесу; пропагування серед населення переходу на альтернативні джерела енергії; забезпечення стабільності організації освітнього процесу за рахунок резервного джерела електроенергії; екологічний ефект.

### Список посилань

European Centre for the Development of Vocational training (Cedefop) (2014). Green Growth Studies Greener Skills and Jobs. <https://www.oecd.org/greengrowth/greener-skills-and-jobs-9789264208704-en.htm> .

Гайдук, О. В., Герлянд, Т. М., Каленський, А. А., & Пятничук, Т. В. (2022). *Розроблення й застосування екоорієнтованих педагогічних технологій для професійної підготовки майбутніх кваліфікованих робітників будівельної, аграрної галузей та сфери ресторанного господарства*. ІПО НАПН України. <https://lib.iitta.gov.ua/733669/> .

Романко, С. (2023). *Зелені робочі місця – частина відновлення економіки та євроінтеграції*. <https://www.epravda.com.ua/columns/2023/10/24/705786/>

Шамралюк, О. Л. (2021). *Розвиток технологічної культури майстрів виробничого навчання аграрного профілю в навчально (науково)-методичних центрах професійно-технічної освіти*. [Дисертація канд. пед. наук, Інститут ПТО НАПН України].

## ЕКСПЕРТНЕ ОЦІНЮВАННЯ ПЕДАГОГІЧНИХ УМОВ РОЗВИТКУ ПІДПРИЄМНИЦЬКОЇ КОМПЕТЕНТНОСТІ МАЙБУТНІХ ХУДОЖНИКІВ-ВИКОНАВЦІВ

*Людмила Шестерікова,*

*аспірантка Інституту професійної освіти НАПН України,*

*Київ, Україна*

*<http://orcid.org/0000-0002-8303-42>*

**Анотація.** Для відновлення вітчизняної галузі креативних індустрій дуже важливо наситити національний ринок праці самозарадними, креативними, відповідальними фахівцями, здатними працювати і створювати робочі місця в умовах нестабільності для забезпечення в майбутньому сталого розвитку українського суспільства. Цього можна досягти, створивши у закладах освіти педагогічні умови, необхідні для розвитку у майбутніх художників-виконавців готовності до підприємницької діяльності, здатності до різних форм і способів самовираження, творчого критичного мислення, прояву ініціативи, наполегливості та соціальної відповідальності. Для цього шляхом теоретичного аналізу офіційних, наукових, виробничо-практичних джерел та вивчення практичного досвіду підготовки майбутніх фахівців для сфери креативних індустрій було відібрано 12 пріоритетних педагогічних умов розвитку підприємницької компетентності майбутніх художників-виконавців та проведено експертне оцінювання їх вагомості. Здійснено ранжування педагогічних умов та визначено чотири найвагомші. Розраховано коефіцієнт конкордації для оцінювання узгодженості думок експертів, що вказує на середню узгодженість думок. За допомогою критерію узгодження Пірсона підтверджено, що отримані результати можна вважати достовірними.

**Ключові слова:** підприємницька компетентність, експертне оцінювання, педагогічні умови, молодіжне підприємництво, художник-виконавець.

## EXPERT EVALUATION OF PEDAGOGICAL CONDITIONS FOR THE DEVELOPMENT OF ENTREPRENEURIAL COMPETENCE FUTURE PERFORMING ARTISTS

*Liudmyla Shesterikova,*

*PhD Student of the Institute of Vocational Education of NAES of Ukraine,*

*Kyiv, Ukraine*

**Abstract.** To revive the domestic creative industry, it is crucial to saturate the national labor market with self-reliant, creative, and responsible professionals capable of working and creating jobs in conditions of instability to ensure sustainable development of Ukrainian society in the future. This can be achieved by creating educational conditions in institutions that are necessary for developing future performing artists' readiness for entrepreneurial activity, ability for various forms and methods of self-expression, creative critical thinking, initiative, perseverance, and social responsibility. Twelve priority pedagogical conditions for the development of entrepreneurial competence future performing artists have been selected and expert evaluation of their importance has been conducted. The pedagogical conditions have been ranked, identifying the four most significant ones. The coefficient of concordance has been calculated to assess the consensus of expert opinions, indicating moderate agreement of opinions. The Pearson's agreement criterion has confirmed the reliability of the obtained results.



**Keywords:** entrepreneurial competence, expert evaluation, pedagogical conditions, youth entrepreneurship, performing artists.

Основним економічним ресурсом суспільства сьогодні – є креативна діяльність людини, а вільний, ефективний і цілеспрямований обмін ідеями – основою розвитку економічних відносин (Козубова, 2019, с. 75). Важливо створити умови, необхідні для розвитку у майбутніх художників-виконавців готовності до підприємницької діяльності, здатності до різних форм і способів самовираження, творчого критичного мислення, прояву ініціативи й наполегливості, соціальної відповідальності а також уміння спільно працювати, планувати й керувати проєктами, що мають культурну, соціальну чи комерційну цінність.

Теоретичний аналіз наукових праць з підготовки молоді до підприємництва та узагальнення результатів вивчення практичного досвіду розвитку у здобувачів освіти фахових коледжів самозарадності, ділової активності та інших необхідних для майбутнього підприємця якостей і навичок – дали змогу виявити 12 пріоритетних педагогічних умов розвитку підприємницької компетентності майбутніх художників-виконавців у закладах фахової передвищої освіти:

1. Введення підприємницької компоненти у зміст професійної підготовки майбутніх художників-виконавців;

2. Створення навчально-методичного забезпечення розвитку підприємницької компетентності майбутніх художників-виконавців у фахових коледжах;

3. Цілеспрямоване формування у майбутніх художників-виконавців інтересу до підприємницької діяльності;

4. Розроблення та запровадження спецкурсу з підготовки художників-виконавців до підприємницької діяльності;

5. Забезпечення розвитку комунікативних навичок художників-виконавців в процесі майбутньої професійної діяльності;

6. Забезпечення відповідності змісту навчальних програм потребам сучасних підприємств художнього профілю;

7. Використання інноваційних технологій розвитку підприємницької компетентності майбутніх художників-виконавців із застосуванням цифрових засобів навчання;

8. Застосування в процесі професійної підготовки майбутніх художників-виконавців форм і методів розвитку морально-етичних норм підприємництва;

9. Організація у фахових коледжах центрів кар'єри та бізнес-центрів для розвитку підприємницької компетентності майбутніх художників-виконавців;

10. Цілеспрямований розвиток педагогічної майстерності викладачів фахових коледжів для формування ними підприємницьких здатностей майбутніх художників виконавців;

11. Створення бізнес-орієнтованого освітнього середовища у фахових коледжах для розвитку підприємницької компетентності майбутніх художників-виконавців;

12. Підготовка методичних рекомендацій суб'єктам освітнього процесу з розвитку підприємницької компетентності майбутніх художників-виконавців (Шестерікова, 2023).

Після відбору педагогічних умов розвитку підприємницької компетентності майбутніх художників-виконавців у фахових коледжах було проведено експертне оцінювання їх вагомості. До експертного оцінювання було залучено три групи експертів по

п'ять осіб, які мають досвід з підготовки до підприємництва, представники підприємств та підприємці у сфері креативних індустрій. У першу групу входять науково-педагогічні працівники. Друга група складається з викладачів економічного профілю з досвідом підготовки до підприємництва у фахових коледжах, в яких готують майбутніх художників-виконавців. У третю групу входять представники підприємств та підприємці у сфері креативних індустрій (художники, дизайнери). Поєднання відмінних позицій представників різних груп дали змогу порівняти точки зору представників науково-педагогічної, професійно-педагогічної сфери та сфери креативних індустрій. Експертам було запропоновано проранжувати визначені педагогічні умови за ступенем їх значущості та вагомості для розвитку підприємницької компетентності майбутніх художників-виконавців у фахових коледжах: від 1 (найбільш значущі) до 12 (найменш значущі). Дозволялося надавати однаковий ранг педагогічним умовам, що, на думку експертів, є рівнозначними за вагомістю.

Результати загального ранжування педагогічних умов розвитку підприємницької компетентності майбутніх художників-виконавців у фахових коледжах зображено на рисунку 1.



Рис. 1. Результати ранжування педагогічних умов розвитку підприємницької компетентності майбутніх художників-виконавців у фахових коледжах

Після ранжування було розраховано коефіцієнт конкордації для оцінювання узгодженості думок експертів (0,55), що засвідчило середню узгодженість експертних думок. Значущість отриманого коефіцієнта конкордації перевірено за допомогою критерію узгодження Пірсона  $\chi^2$  і доведено, що проранжовані результати експертного оцінювання педагогічних умов розвитку підприємницької компетентності майбутніх художників-виконавців у фахових коледжах є достовірними.

Отже, проведене нами дослідження дає підстави визначити педагогічні умови, найбільш сприятливі для розвитку підприємницької компетентності майбутніх художників-виконавців у фахових коледжах, а саме: забезпечення відповідності змісту навчальних програм потребам сучасних підприємств художнього профілю; використання інноваційних технологій розвитку підприємницької компетентності майбутніх художників-виконавців із застосуванням цифрових засобів навчання; підготовка методичних рекомендацій суб'єктам освітнього процесу з розвитку підприємницької компетентності майбутніх художників-виконавців; забезпечення розвитку комунікативних навичок художників-виконавців в процесі майбутньої професійної діяльності.

### Список посилань

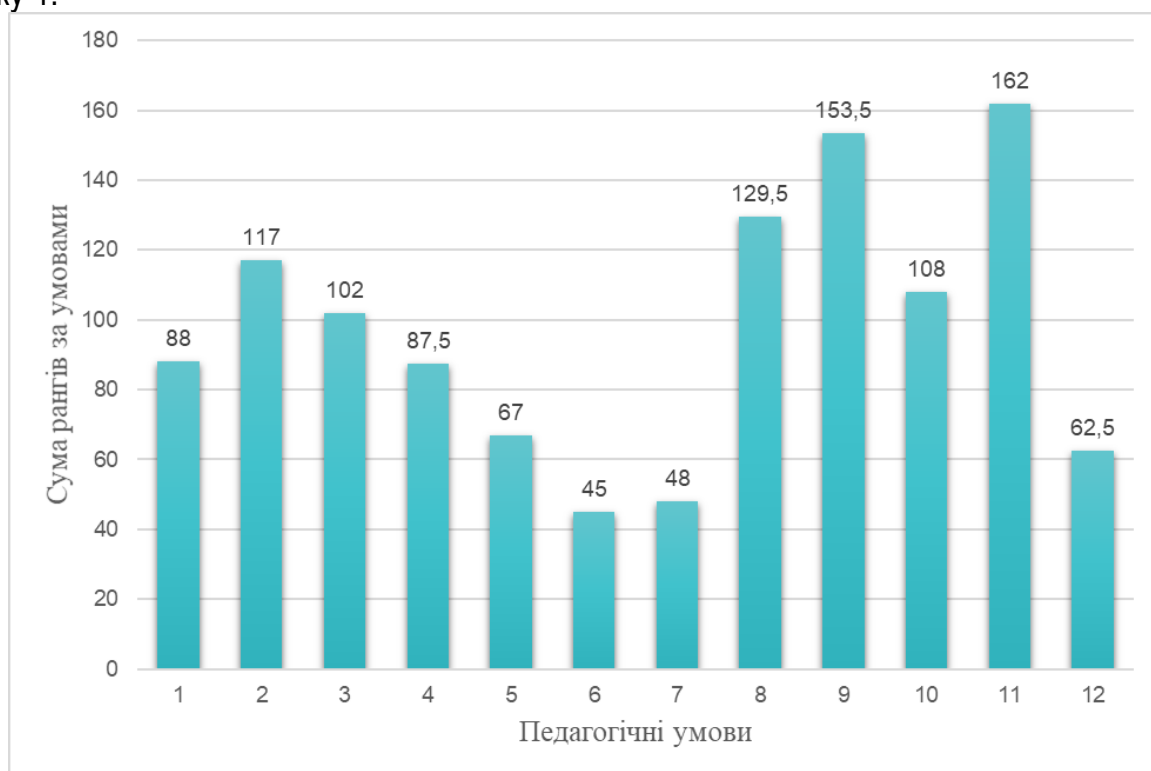
Козубова, Н. В. (2019). Роль креативних індустрій у забезпеченні економічного зростання України. *Економічний розвиток і спадщина Семена Кузнеця: матеріали міжнар. наук.-практ. конф., 30-31 трав. 2019 р., (с. 73-75)*. ХНЕУ ім. С. Кузнеця.

Шестерікова, Л. (2023). Педагогічні умови розвитку підприємницької компетентності майбутніх художників-виконавців у фахових коледжах. *Інноваційна педагогіка*, 62, 113-117. <https://doi.org/10.32782/26636085/2023/62.2.21>

## ПРОФЕСІЙНА КОМПЕТЕНТНІСТЬ МАЙСТРІВ ВИРОБНИЧОГО НАВЧАННЯ ЗАКЛАДІВ ПРОФЕСІЙНОЇ (ПРОФЕСІЙНО-ТЕХНІЧНОЇ) ОСВІТИ АВТОМОБІЛЬНОЇ ГАЛУЗІ

**Олексій Шафоростов,**

*аспірант Інституту професійної освіти НАПН України, директор  
Навчально-методичного кабінету професійно-технічної освіти в Івано-  
Франківській області,  
Івано-Франківськ, Україна  
<https://orcid.org/0009-0001-3523-278X>*

**Анотація.** У статті проаналізовано професійної компетентності майстрів виробничого навчання закладів професійної (професійно-технічної) освіти в процесі фахової підготовки для їхньої успішної професійної діяльності в сучасних умовах організації освітнього процесу.

**Ключові слова:** майстер виробничого навчання, компетентнісний підхід, професійна компетентність, структура методичної компетентності.

## PROFESSIONAL COMPETENCE MASTERS OF INDUSTRIAL TRAINING OF PROFESSIONAL (VOCATION-TECHNICAL) EDUCATION INSTITUTIONS IN THE AUTOMOBILE INDUSTRY

**Oleksiy Shaforostov,**

*graduate student of the Institute of Vocational Education of the National Academy of Sciences of Ukraine, director of the Educational and Methodical Office of Vocational and Technical Education in the Ivano-Frankivsk Region, Ivano-Frankivsk, Ukraine*

**Abstract.** The article analyzes the need for professional competence of masters of industrial training of vocational (vocational and technical) education institutions in the process of professional training for their successful professional activity in modern conditions of the organization of the educational process.

**Keywords:** master of industrial training, competence approach, professional competence, structure of methodical competence.

Головним завданням розвитку транспортно-дорожнього комплексу України на середньостроковий період є визначення шляхів розв'язання проблем подальшого розвитку транспортної галузі, зростання попиту на транспортні послуги, активізації процесів інтеграції транспортно-дорожнього комплексу України до європейської та світової транспортних систем. Для сучасного економічного стану України характерним є підвищення ролі транспорту, який забезпечує життєдіяльність населення, функціонування і розвиток економіки держави, збереження її обороноздатності, можливість досягнення зовнішньоекономічних цілей країни.

Сьогодні автотранспортні підприємства працюють в умовах відсутності централізованих замовлень, що викликає визначену нестабільність формування обсягів їх послуг протягом запланованого періоду часу. У квітні 2021 року уряд затвердив "План заходів із реалізації Національної транспортної стратегії України на період до 2030 року". Документ містить низку кроків щодо втілення Україною її євроінтеграційних зобов'язань у галузі транспорту.

Перед закладами професійної (професійно-технічної) освіти стоїть низка складних завдань, спрямованих на підготовку кваліфікованих робітників відповідно до потреб ринку праці.

Конкурентність ринку праці як необхідна умова підготовки високопрофесійного фахівця передбачає формування методичної компетентності майстра виробничого навчання закладів професійної (професійно-технічної) освіти. Саме від майстра виробничого навчання, професійної компетентності, яка поєднує професійні уміння у певній галузі, технологічні знання з відповідного виробництва і майстерність педагогічної діяльності залежить професійна підготовка здобувачів освіти закладів професійної (професійно-технічної) освіти (Цюман, 2018).

Законодавство України ґрунтується на Конституції України та складається із Законів України «Про освіту» (2017), «Про професійну (професійно-технічну) освіту» (1998), «Про професійний розвиток працівників» (2012), регулює певні аспекти освіти, надає державні гарантії здобувачам освіти і педагогічним працівникам.

В системі професійної освіти мають бути створені умови для якісної професійної підготовки здобувачів освіти, що в освітній процес нових освітніх технологій інноваційних методів навчання, високий рівень професійної компетентності педагогічних працівників.

Професійна компетентність майстрів виробничого навчання відображає необхідний рівень їх практичної та методичної підготовленості, яка забезпечує можливість ефективно реалізовувати свої посадові компетенції, враховуючи сучасні освітні технології та сучасні тенденції розвитку виробничої сфери автомобільної галузі. Такі складники, становлять низку найзагальніших понять, які мають бути втіленими в комплексі знань, умінь, здатностей, цінностей, мотивів ставлень до виробничої та методичної діяльності майстрів виробничого навчання, як фахівців автомобільної галузі педагогів.

Поняття "компетентність" посідає значне місце у вітчизняній психологічній теорії. Сутність феномена "професійна компетентність" можна розкрити через значення близьких понять: "компетентність", "компетентний", "компетенція". У словнику іншомовних слів компетентність визначається як "володіння знаннями, які дозволяють судити про що-небудь, висловлювати вагому авторитетну думку" або "володіння компетенціями, поінформованість, обізнаність, авторитетність". Поняття "Компетенція" розуміється як "коло повноважень будь-якої організації, установи або особи; коло питань, в яких дана особа має повноваження, знання, досвід". Поняття "компетентний" витлумачено як "знаючий, поінформований у певній галузі, той, що має право на основі своїх знань або повноважень робити чи вирішувати що-небудь, судити про що-небудь" (Кручек, 2020).

Професійно важливими якостями для майстрів виробничого навчання є професійна відповідальність (якісне виконання своїх професійних обов'язків), організованість (внутрішня зібраність, що характеризує узгодженість між цілями діяльності та способами її здійснення), пунктуальність (культура виховання і мислення майстра виробничого навчання), методичність (послідовність і організованість дій на основі одного або системи засобів методичної діяльності.), системність (бачення цілісності методичної діяльності), здатність (прагнення) до самоосвіти, які зумовлюють ефективність методичної діяльності педагогічних працівників закладів професійної (професійно-технічної) освіти. Важливу роль для професійного становлення та розвитку відіграє стажування на підприємстві, що є замовником кадрів підвищення робітничого розряду в умовах виробництва та постійна

співпраця з роботодавцями щодо проходження здобувачами освіти виробничого навчання та виробничої практики.

Педагогічний досвід, який набувається як у процесі фахової підготовки, так і в ході самонавчання та самовдосконалення особистості, є важливим для формування методичної компетентності майстра виробничого навчання. Практична підготовка здобувачів освіти покликана забезпечити набуття ними практичних професійних умінь і навичок, що впливає на формування методичної компетентності.

Методична компетентність майстра виробничого навчання, спрямована на освоєння та вдосконалення існуючих, а також розробку і впровадження нових принципів, форм, методів ефективної організації освітнього процесу. Досягнення високих результатів у професійній діяльності в аспекті методичної компетентності майстра виробничого навчання формується відповідно освітнім стандартам. При цьому, методична компетентність включає: розробку навчальних програм; формування методичного забезпечення освітнього процесу; впровадження сучасних методів, педагогічних технологій і прийомів навчання. Реалізація методичної компетентності пов'язана із застосуванням методичних знань, методичних і психолого-педагогічних умінь в професійній діяльності, виконанням професійних обов'язків згідно з нормативними документами закладу освіти. Методична компетентність орієнтована на розвиток професійних якостей впродовж життя, вдосконалення власної професійності на всіх етапах життєдіяльності (Вдовенко, 2023).

З огляду на мінливість та швидкий темп розвитку автомобільної галузі особливої ваги набувають питання системної роботи з підвищення рівня професійної компетентності, формування педагога, здатного до перманентного професійного самовдосконалення. Здобувачі освіти мають володіти сучасними технологіями з обраної професії, що постійно оновлюються, вільно орієнтуватися в інформаційному просторі, бути спроможними використовувати комунікативні вміння для розв'язання навчальних та виробничих завдань. Формування професійних компетентностей майбутніх кваліфікованих робітників є сферою відповідальності майстра виробничого навчання, роль якого в закладі професійної (професійно-технічної) освіти за останні роки значно змінилася. Майстер усе більше стає організатором професійно-практичної підготовки здобувачів освіти, головним завданням якого є сприяння розвитку пізнавальної активності та самостійності здобувачів освіти.

За сучасних умов, для майстра виробничого навчання важливим є усвідомлення необхідності бути в постійному пошуку, зростанні, розвитку. Праця майстра виробничого навчання відрізняється високою мобільністю, надзвичайною складністю, вимагає від нього глибоких та різнобічних наукових професійних знань, умінь, навичок, що становлять основу його професійної компетентності (Шафоростов, 2023).

Отже, для майстрів виробничого навчання є обов'язковим стажування на підприємствах, у навчально-практичних центрах для практичного опанування новітніх виробничих технологій. Важко підготувати професійно-компетентного робітника в умовах, коли майстер виробничого навчання сам не володіє новітніми технологіями, новою технікою. Поряд з тим, не менш важливим є організація педагогічного процесу з метою передачі знань, умінь здобувачам освіти, що і є змістом методологічної професійної компетенції. Ця складова базової професійної компетенції вдосконалюється під час психолого-педагогічного підвищення кваліфікації майстрів виробничого навчання.

## Список посилань

Верховна Рада України. (2017). *Про освіту: Закон України*. <https://zakon.rada.gov.ua/laws/show/2145-19#Text>

Верховна Рада України. (1998). *Про професійну (професійно-технічну) освіту: Закон України*. <https://zakon.rada.gov.ua/laws/show/103/98-%D0%B2%D1%80#Text>

Верховна Рада України. (2012). *Про професійний розвиток працівників: Закон України*. <https://zakon.rada.gov.ua/laws/show/4312-17#Text>

Вдовенко, О. (2023). *Формування методичної компетентності майстрів виробничого навчання в процесі фахової підготовки*.

Кручек, В. (2020). Аналіз результатів самооцінювання розвитку професійної компетентності майстрів виробничого навчання закладів професійної (професійно-технічної) освіти. *Науково-методичне забезпечення професійної освіти і навчання: матеріали XIV Всеукраїнської науково-практичної конференції*.

Цюман, Т. (2018). *Кодекс безпечного освітнього середовища: методичний посібник*.

Шафоростов, О. (2023). Методична компетентність майстрів виробничого навчання закладів професійної (професійно-технічної) освіти: *Наукова діяльність як шлях формування професійних компетентностей майбутнього фахівця: матеріали Міжнародної науково-практичної конференції*, (с. 168).

## РОЗВИТОК ХУДОЖНЬО-КОНСТРУКТИВНОЇ І ПІДПРИЄМНИЦЬКОЇ КОМПЕТЕНТНОСТЕЙ МАЙБУТНІХ ДИЗАЙНЕРІВ ЗАСОБАМИ ПОЗААУДИТОРНИХ ДИЗАЙН-ПРОЄКТІВ

**Ганна Шкарупа,**

*викладач циклової комісії дизайну інтер'єру Відокремленого  
структурного підрозділу "Фаховий коледж мистецтв та дизайну  
Київського національного університету технологій та дизайну", Київ,  
Україна*

*<https://orcid.org/0000-0002-8013-5399>*

**Анотація.** У системі фахової передвищої дизайн-освіти має приділятися більше уваги урізноманітненню форм розвитку професійної та підприємницької компетентностей. Аналізуючи педагогічну практику ВСП "ФКМД КНУТД" (м. Київ), вважаємо, що позааудиторні дизайн-проекти як засіб актуалізації індивідуальних творчих якостей та поштовху до самостійної дизайн-діяльності можуть ефективно і цілісно розвивати зазначені компетентності, які є запорукою розвитку малого бізнесу та будуть необхідною умовою повоєнної відбудови економіки країни.

**Ключові слова:** фахова передвища дизайн-освіта, художньо-конструктивна компетентність, мистецький коледж, позааудиторні дизайн-проекти.

## DEVELOPMENT OF ART-CONSTRUCTIVE AND ENTREPRENEURIAL COMPETENCIES OF FUTURE DESIGNERS BY MEANS OF OUT-OF-AUDIT DESIGN PROJECTS

**Anna Shkarupa,**

*teacher of the cycle committee of interior design A separate structural unit "Professional  
College of Arts and Design Kyiv National University of Technology and Design", Kyiv,  
Ukraine*

**Abstract.** In the system of professional advanced design education, more attention should be paid to diversifying the forms of development of professional and entrepreneurial competences. Analyzing the pedagogical practice of VSP "FKMD KNUVD" (Kyiv), we believe that extracurricular design projects as a means of actualizing individual creative qualities and an impetus to independent design activity can effectively and holistically develop the specified competencies, which are the key to the development of small business and will a necessary condition for the post-war reconstruction of the country's economy.

**Keywords:** professional pre-university design education, artistic and constructive competence, art college, extracurricular design projects

Сучасна педагогічна практика мистецьких коледжів останнього десятиріччя демонструє пошуки інструментів актуалізації знань, умінь і навичок заради пошуку шляхів компенсації недостатніх та підвищення мотивації до набуття нових компонентів професійної компетентності. Професійна підготовка майбутніх дизайнерів в умовах суворих реалій сьогодення вимагає змістовної і актуальної системної концепції дизайн-освіти. В критичній ситуації, яку переживає фахова передвища дизайн-освіта разом з країною, збереження проєктних позааудиторних форм актуалізації індивідуальних творчих якостей можуть стати тим суттєвим поштовхом до самостійної дизайн-діяльності здобувачів освіти, якого



вимагатимуть реалії повоєнної відбудови економіки країни. Різні форми організованої проектної активності майбутніх дизайнерів, які впроваджуються і системно практикуються у ВСП “ФКМД КНУТД” спонукають здобувачів освіти до творчого висловлення своєї громадської позиції на актуальну тему у виразній креативній формі.

Проектні новації студії творчої практики «Виразні Речі» («Виразні Речі» *Facebook*), яку близько 10 років тому заснував у коледжі Мистецтв та дизайну КНУТД (ВСП “ФКМД КНУТД”, викладач образотворчих дисциплін В. Михайлов) демонструвались не тільки в стінах коледжу. Проект студентів — майбутніх графічних дизайнерів - «ЗАБУДОВА СОВІСТІ» експонувався 5–8 червня 2014 року під час проведення громадської акції «НА СОШЕНКА 33», спрямованої на захист від зазіхань забудовника на садибу корпусу творчих майстерень Національної академії образотворчого мистецтва і архітектури (НАОМА) і прилеглу до них територію.

Концепція проекту складалася з поєднання різних речей, образів і понять, що демонструє трагікомічний абсурд і безглуздість забудови в майбутньому. Композиції цих творів мають чітко виражений еkleктичний характер, а час від часу вони досягають відвертої саркастичної гротески. Колажі та хенд-мейд об’єкти демонструють постмодерністську точку зору на проблему, яка характерна для аналізу соціально-критичного мистецтва («Забудова совісті» *Facebook*).

Проект "ПАРКАН" (2017р.) був п'ятим в низці художньо-дизайнерських проектів студентів коледжу Мистецтв та дизайну КНУТД, присвячених наболілій темі збереження архітектурних пам'яток Києва. Студенти мали на меті вплинути на свідомість і громадську активність людей, а не зосереджуватись на ілюструванні вищезазначені проблеми. Мету проекту куратор практики В. Михайлов для майбутніх дизайнерів формулював як пошук засобів активної "...взаємодії з аудиторією, в результаті якої глядач почав би усвідомлювати масштаб проблеми, що постала перед киянами та шукати шляхи задля цивілізованого вирішення питання незаконної забудови столиці, що ховається за миршавими парканами" («Забудова совісті» *Facebook*). Створений зусиллями студентів двох академічних груп, проект поєднував в собі об’єкти традиційного графічного дизайну — плакати, листівки, логотипи, так і відео-арт, і перфоменс. Індивідуальний підхід до розподілу роботи і напрямків творчої візуалізації наголошуваних суспільно значущих проблем дозволяв кожному студенту проявити свої унікальні здібності, разом із тим, вимагав скоординованості дій та педагогічної керованості процесом.

Погоджуючись з Л. Оршанським, констатуємо, що емоційна задоволеність від самостійно виявленої ініціативи, є важливим чинником, який спонукає здобувача освіти, до пошуку і публічного розкриття творчих ідей під час навчальної діяльності. Молода людина відчуває в ці моменти психологічний комфорт. "...індивід, який володіє досвідом самостійної творчої діяльності: по-перше, більш якісно і значно швидше виконує роботу, якою займається, а по-друге, спроможний до саморозвитку в будь-якому пізнавальному напрямі, зокрема здатний успішно підвищувати свій рівень творчої розумової діяльності, що дає змогу більш раціонально і швидше сприймати та впроваджувати інноваційні технології. Цим пояснюється підвищений і постійно зростаючий інтерес педагогічної науки до досліджень, пов'язаних із організацією, формуванням і розвитком творчої особистості у процесі самостійної діяльності" (Оршанський та ін., 2021, с.23).

Наприкінці першого навчального семестру 2023/24 навчального року не зважаючи на зовнішні обставини, такі як всесвітня пандемія чи повномасштабне вторгнення росії, у

ВСП “ФКМД КНУТД” автором вже шостий рік поспіль проводився дебютний проєкт першокурсників - майбутніх дизайнерів інтер’єру “#38стілець” Слоган проєкту: «Хочеш навчитись дизайну – починай його робити!». Бо якщо на шляху до професії треба подолати 100 перешкод і навчитись виправляти 100 своїх помилок, або навіть навчитися їх не робити, то варто почати зразу з першого вересня першого курсу. Щоб швидше досягти мети!”(Шкарупа, 2021). Започаткований у 2018 році в межах самостійної роботи з дисципліни «Матеріалознавство», проєкт давав можливість пройти весь технологічний ланцюжок від виготовлення до реставрації та декорування дерев’яного стільця. Робота над своїм чотириногим підопічним стільцем неформально об’єднувала зусилля та створювала підґрунтя для посилення міжпредметних зв’язків між всіма дисциплінами професійного спрямування, які викладались того навчального року на першому курсі.

За шість наступних років змінювалися навчальні плани та назви навчальних закладів, освітній рівень та освітньо-професійні програми, але слоган лишався незмінним, а проєкт повністю вийшов в самостійний позааудиторний формат. Відчути себе дизайнером студент може лише тоді, коли займається корисними і прикладними речами, якими користуватимуться інші люди. Проєкт примушує кожного з учасників контролювати свої витрати, щоб в кінцевому результаті співвіднести їх із практичною («ось стілець, на ньому сидять») та естетичною (крута річ, на яку хочеться дивитись) складовою реставраційних робіт. Разом з публічним показом результатів власної дизайн-діяльності відбувається експертне оцінювання та визначення переможців. В склад журі обов’язково запрошуються відомі дизайнери-практики, що створює умови для першого професійного знайомства і підґрунтя для майбутньої співпраці та набуття знань та першого досвіду щодо особливостей підприємництва в дизайн-діяльності.

Проєкт “Форма для зростання”, який започатковувався також як щорічний підсумковий — але весняний — в коледжі ФКМД КНУТД було проведено лише навесні 2021 року. Студентці, що перемогла в цьому творчому змаганні, було запропоновано підписати контракт на передачу авторських прав компанії LoraShen на використання знайденої нею форми дизайн-об’єктів (Шкарупа, 2022). На жаль, це була остання мирна весна. Через рік перед студентами, викладачами та країною постали зовсім інші виклики...

Спираючись на сучасні наукові надбання в професійній педагогіці та багаторічний практичний досвід генерування, організації та координації міждисциплінарної проєктної діяльності у ВСП “Фаховому коледжі мистецтв та дизайну КНУТД” можемо впевнено підтвердити, що останнім часом найбільш болючими і “важливими у формуванні особистості дизайнера є загальнокультурний та професійний розвиток.... основними напрямками професійної підготовки майбутніх дизайнерів до творчої діяльності повинні стати особистісно орієнтований і компетентнісний підходи до організації освітнього процесу, опора на творчий досвід студентів, варіативність і педагогічна майстерність, спрямованість на дослідницьку діяльність” (Оршанський, 2020, с.53). Однак, в комплексі із об’єктивними труднощами практичної організації безпечного навчального процесу, разом зі складнощами повноцінного формування та розвитку професійних компетентностей здобувачів освіти в умовах воєнного стану, а також паралельною інтенсивною цифровізацією всіх галузей людської діяльності, що значно випереджає адаптивні процеси в освітніх середовищах, щоденна діяльність викладачів та педагогів має високі ризики зниження своїх показників ефективності та більшої ваги набуває особиста вмотивованість

здобувачів освіти до опанування професійними навичками в галузях дизайн-діяльності та розуміння особливостей підприємництва в цій сфері.

Отже, маємо визнати, що на сьогодні існує ціла низка нерозв'язаних, або новоназрілих проблем, які лише загострюють необхідність пошуку ефективних інструментів, моделей та технологій підготовки нової генерації професіоналів, здатних реалізувати свій потенціал не тільки як дизайнерів, але й як підприємців. Саме на них покладаються очікування пропозицій дизайну високого рівня та нових розробок, що має збільшити конкурентоспроможність вітчизняних товарів та дасть поштовх до зростання у майбутній повосенній відбудові економіки країни та ринку креативних послуг.

### Список посилань

Оршанський, Л., Нищак, І., & Матвісів, Я. (2021). Сутність і структура самостійної творчої діяльності студентів. *Молодь і ринок*, (4/190), 22-28. <https://doi.org/10.24919/2308-4634.2021.236312>

Оршанський, Л. (2020). Сучасні вимоги й особливості професійної підготовки майбутніх дизайнерів у закладах вищої освіти. *Мистецька освіта: зміст, технології, менеджмент*, (15), 43-56. <https://doi.org/10.37041/2410-4434-2020-15-3>

Виразні речі. *Facebook*.: <https://www.facebook.com/vyraznyrechistudio>.

Забудова совісті. Київ-2014 (онлайн презентація каталогу виставки). Виразні Речі / *Facebook*. <https://www.facebook.com/events/1607772349496462/>.

Шкарупа, Г. (2021). Проект #38\_стілець 2020. *Патерн*, 1, 4-7.

Шкарупа Г. (2022). Форма для зростання. *Патерн*, 2, 14-16.

## ФОРМУВАННЯ ЕКОЛОГІЧНОЇ КОМПЕТЕНТНОСТІ МАЙБУТНІХ МЕДИЧНИХ СЕСТЕР У ДИСКУРСІ СУЧАСНОЇ ПРОФЕСІЙНОЇ ПЕДАГОГІКИ

**Ігор Шустик,**

*аспірант Інституту професійної освіти НАПН України,*

*м. Київ, Україна*

<https://orcid.org/0009-0002-7112-197X>

**Анотація.** Висвітлено актуальну проблему формування екологічної компетентності майбутніх медичних сестер у фахових коледжах. З'ясовано сутність поняття «екологічна компетентність», що розглядають науковці у контексті формування критичного мислення, відповідальності і здатності не лише визначати екологічні проблеми, знаходити раціональні шляхи вирішення їх, а й попереджати виникнення останніх.

**Ключові слова:** коледж, екологічна компетентність, майбутні медичні сестри, професійна освіта.

### FORMATION OF ENVIRONMENTAL COMPETENCE OF FUTURE NURSES IN THE DISCOURSE OF MODERN PROFESSIONAL PEDAGOGY

**Ihor Shustyk,**

*Postgraduate Student, Institute of Vocational Education of the NAES of Ukraine, Kyiv,*

*Ukraine*

**Abstract.** The actual problem of the formation of environmental competence of future nurses in professional colleges is highlighted. The essence of the concept of «ecological competence», considered by scientists in the context of the formation of critical thinking, responsibility and the ability not only to identify environmental problems, to find rational ways to solve them, but also to prevent the emergence of the latter, has been clarified.

**Keywords:** college, environmental competence, future nurses, professional education.

Проблема екологічної освіти в Україні є надзвичайно актуальною і має пріоритетне значення для сьогодення та майбутнього. Тому, враховуючи досвід науковців і педагогів, необхідно об'єднати зусилля з досвідом установ системи освіти у розв'язанні проблем екологічної освіти у державі.

Нині в умовах широкомасштабних військових подій на Україні постає нагальна проблема нагромадження та поглиблення екологічних знань, зростання рівня освіченості нації, що невід'ємно віддзеркалюється на політичному та економічному становищі країни, на її інформаційному просторі та глобалізації проблем виживання людства. Людина, яка досить компетентна у сфері екології та здорового способу життя, здатна чітко усвідомлювати власну відповідальність за стан навколишнього середовища. Вона може розрізняти основні екологічні проблеми та діяти задля їх вирішення, дотримуватися здорового способу життя, вирішувати нагальні життєві проблеми, раціонально використовувати природні ресурси. Все це дозволяє виробити особливу систему цінностей, орієнтовану на збереження природи та здоров'я людини.

На сьогодні єдиний підхід до визначення поняття «екологічна компетентність» відсутній. Так, на думку Л. Лук'янової, на відміну від екологічної культури, яка може мати суспільний і особистісний характер, екологічна компетентність стосується лише особистості (Лук'янова & Гуренкова, 2008). Ю. Ілясова визначає екологічну компетентність

спеціалістів медичного профілю як систему знань, умінь та навичок у сфері екологічної діяльності, що відповідають внутрішній позиції та забезпечують кваліфіковане розв'язання екологічно небезпечних ситуацій, спостереження та контроль за дотриманням екологічних вимог у різних сферах професійної діяльності згідно з екологічним законодавством України (Ілясова, 2019); Л. Титаренко розглядає екологічну компетентність як здатність особистості до ситуативної діяльності в побуті та природному оточенні, коли набуті екологічні знання, навички, досвід і цінності актуалізуються в умінні приймати рішення і виконувати адекватні дії, усвідомлюючи їх наслідки для довкілля (Титаренко, 2007).

Узагальнюючи підходи різних авторів до розуміння поняття «екологічна компетентність», зазначимо, що її трактують як: характеристику, що дає змогу сучасній особистості відповідально вирішувати життєві ситуації, підпорядковуючи задоволення своїх потреб принципам сталого розвитку; підготовленість і здатність особистості до практичного вирішення екологічних завдань, наявності в неї особистісних якостей у поєднанні з необхідним запасом знань і вмінь ефективно діяти у проблемних ситуаціях, що виникають у різних сферах діяльності, та знаходити правильні шляхи їх вирішення; інтегральний розвиток особистості, що об'єднує нормативний, когнітивний, емоційно-мотиваційний і практичний компоненти та забезпечує здатність виокремлювати, розуміти, оцінювати сучасні екологічні процеси, спрямовані на забезпечення екологічної рівноваги та раціонального природокористування.

Хоча компетентнісний підхід є одним із актуальних освітніх підходів, завдання формування екологічної компетентності особистості не зазначено у сконцентрованому вигляді в нормативних документах МОН України, за винятком старших класів екологічного профілю (Herliand, 2019). Окремі риси і складові екологічної компетентності визначені у «Концепції екологічної освіти України».

У роботах названих авторів і низці інших досліджень підкреслюється, що вдосконалення екологічної компетентності молодших медичних спеціалістів є одним з інструментів реформування медичної освіти; якість професійної підготовки майбутніх медиків, у першу чергу, залежить від змісту медичної освіти, освітніх стандартів, навчальних програм і планів, рівня практично-професійного спрямування процесу професійної підготовки, а також технологій і методів навчання.

Вивчення наукових джерел підтвердило, що в сучасній медичній освіті стає надзвичайно актуальною потреба в формуванні нового типу фахівця, а саме майбутнього молодшого медичного спеціаліста, який володіє необхідними екологічними знаннями й уміннями, достатнім рівнем інтелекту, вміє клінічно та творчо мислити, а також наділений важливими життєвими цінностями, зокрема милосердям, терпінням, добротою і співчуттям.

Екологічна компетентність майбутніх медичних сестер виявляється, перш за все, в систематичному прийнятті рішень з огляду на екологічні наслідки власної діяльності, що чинить певний вплив на довкілля. Її основою є екологічні знання, досвід практичної діяльності. Набуті екологічні знання є власним надбанням особистості, вони формуються під впливом екологічної інформації (Ілясова, 2019).

Незважаючи на продуктивний науковий пошук у цій сфері, актуальність дослідження зумовлена наявністю в освітньому процесі медичних закладів фахової передвищої освіти низки суперечностей, зокрема між: потребою суспільства до підвищення якості екологічної компетентності майбутніх молодших медичних спеціалістів і реальним її рівнем;

необхідністю компетентно розв'язувати нестандартні клінічні ситуації та традиційною і шаблонною спрямованістю навчання в сучасних медичних закладах освіти з дотриманням екологічних вимог та правил; гуманістичними якостями медичного фаху й орієнтацією освітнього процесу в медичних фахових коледжах, насамперед, у напрямку формування в студентів екологічно спрямованих знань, умінь і навичок; потребою в їх застосуванні під час навчання в коледжах і відсутністю комплексного, достатньо розробленого науково-методичного забезпечення реалізації цього процесу під час вивчення фахових дисциплін.

### Список посилань

Ілясова, Ю. С. (2018). Визначення мотивації у майбутніх молодших медичних спеціалістів. *Актуальні проблеми сучасної науки та наукових досліджень*, 10 (13), 139-142.

Лук'янова, Л. Б., & Гуренкова, О. В. (2008). *Екологічна компетентність майбутніх фахівців: навч.- метод. посібник*. ПП Лисенко.

Титаренко, Л. М. (2007). *Формування екологічної компетентності студентів біологічних спеціальностей університету*. [Автореферат дисертації канд. пед. наук].

Herliand, T. (2019). Professional training of future skilled workers in professional (vocational) education schools based on modular and competence approach. *Scientific herald of the Institute of vocational education and training of NAES of Ukraine. Professional Pedagogy*, 2(19), 18-23. <https://doi.org/10.32835/2223-5752.2019.19.18-23>

## ЕФЕКТИВНІ НАПРЯМИ ПРОФЕСІЙНОГО РОЗВИТКУ ПЕДАГОГІЧНИХ ПРАЦІВНИКІВ КОЛЕДЖІВ

**Олександр Ямковий,**

*кандидат педагогічних наук, молодший науковий співробітник лабораторії науково-методичного супроводу підготовки фахівців у коледжах і технікумах Інституту професійної освіти НАПН України, м. Київ, Україна.  
<https://orsid.org/0000-0001-6919-3515>*

**Анотація.** На сучасному етапі реформування освіти основним напрямом професійного розвитку педагогічних працівників коледжів є система післядипломної освіти, основними структурними елементами якої є підвищення кваліфікації та стажування. До ефективних напрямів розвитку професійної компетенції педагогів також визначено: самоосвіта, методична робота, участь в робочих групах із підготовки та розробки стандартів та освітньо-професійних програм фахової передвищої освіти, нормативних документів тощо.

**Ключові слова:** педагогічні працівники, післядипломна педагогічна освіта, підвищення кваліфікації, стажування, методична робота, самоосвіта.

## EFFECTIVE DIRECTIONS OF PROFESSIONAL DEVELOPMENT TEACHING EMPLOYEES OF COLLEGES

**Oleksandr Yamkovyi,**

*candidate of Pedagogical Sciences, junior researcher of laboratory of scientific and methodological support of specialist training in colleges and technical schools, Institute of Vocational Education of the National Academy of Pedagogical Sciences of Ukraine, Kyiv, Ukraine*

**Annotation.** At the current stage of education reform, the main direction of professional development of college teaching staff is the post-graduate education system, the main structural elements of which are advanced training and internship. Self-education, methodical work, participation in working groups for the preparation and development of standards and educational and professional programs of vocational pre-university education, regulatory documents, etc. are also defined as effective directions for the development of the professional competence of teachers.

**Keywords:** pedagogical workers, postgraduate pedagogical education, professional development, internship, methodical work, self-education.

Однією з важливих умов розвитку закладів фахової передвищої освіти є безперервне удосконалення професійної компетентності педагогічних працівників. Без професійного зростання усього педагогічного колективу закладу освіти сьогодні неможливо уявити відповідність результатів його діяльності сучасним вимогам суспільства, створення позитивного іміджу освітнього закладу серед споживачів освітніх послуг.

В умовах сьогодення основним напрямом професійного розвитку педагогічних працівників закладів освіти залишається система післядипломної освіти, яка є складником освіти дорослих, що передбачає набуття нових та вдосконалення раніше набутих

компетентностей на основі здобутої вищої, професійної (професійно-технічної) або фахової передвищої освіти та практичного досвіду (Верховна Рада України, 2017).

Система післядипломної педагогічної освіти, яка сформована в Україні охоплює розгалужену мережу суб'єктів надання освітніх послуг у цій сфері. Основною метою їх функціонування є задоволення потреб педагогічних працівників у формуванні й розвитку загальних та фахових компетентностей, підвищення рівня педагогічної майстерності, впровадження новітніх педагогічних ідей та технологій в освітній процес, забезпечення можливості неперервної освіти впродовж життя.

Найбільш поширеним в системі післядипломної освіти є підвищення кваліфікації педагогічних працівників. Відповідно до Постанови Кабінету Міністрів України від 21 серпня 2021 р. № 800 «Деякі питання підвищення кваліфікації педагогічних і науково-педагогічних працівників» кожний педагогічний працівник зобов'язаний щорічно підвищувати кваліфікацію у межах щонайменше 150 годин протягом 5 років. А завдання, зазначені у цій Постанові, визначають такі напрями підвищення кваліфікації як: розвиток професійних компетентностей (знань з навчального предмета, фахових методик, технологій, психолого-фізіологічних особливостей здобувачів освіти певного віку, основ андрагогіки); формування у здобувачів освіти спільних для ключових компетентностей вмінь; створення безпечного та інклюзивного освітнього середовища, володіння знаннями специфіки інклюзивного навчання; готовність забезпечити додаткову підтримку в освітньому процесі осіб з особливими освітніми потребами; застосування цифрових технологій у професійній діяльності та ін.

Стажування, як складова післядипломної освіти передбачає набуття особою практичного досвіду виконання завдань та обов'язків у певній професійній діяльності. Стажування педагогічних працівників здійснюється з метою: формування і закріплення на практиці професійних компетентностей здобутих у результаті теоретичної підготовки, щодо виконання завдань і обов'язків на займаній посаді або посаді вищого рівня; засвоєння вітчизняного та зарубіжного досвіду; формування особистісних якостей для виконання професійних завдань на новому. Більш високому якісному рівні в межах певної спеціальності.

Відмітимо, що стажування педагогічних працівників коледжів здійснюється за індивідуальною програмою, що містить: інформацію про його обсяг (тривалість), форму проведення (із відривом від виконання посадових обов'язків чи без), очікувані результати навчання та інші питання, що регулюють порядок організації і проведення стажування. Для проходження стажування педагогічні працівники коледжів мають змогу обирати місце його проведення, а саме відповідний заклад освіти, установу, організацію чи підприємство. Зазначені суб'єкти можуть розташовуватись як на території України, так і за кордоном. При цьому стажування здійснюється на підставі договору, що укладається між закладом освіти, працівник (працівники) якого проходить (проходять) стажування, та суб'єктом, що надає відповідні послуги (Кабінет Міністрів України, 2019, серпень 21).

Значну роль у розвитку професійної компетентності педагогічних працівників відіграє самоосвіта. В психолого-педагогічній літературі самоосвіта визначається як невід'ємна складова процесу навчання або як освіта, що набувається самостійно поза стаціонарними навчальними закладами (Гончаренко, 1997); як цілеспрямована, планова самостійна робота педагога з метою підвищення власної професійної майстерності (Кремень, ред., 2008); як індивідуальна активність людини, спрямовану на отримання



знань, умінь та навичок з метою задоволення потреб в пізнанні та особистісному зростанні (Степанов, 2006). Таким чином, можна констатувати, що суть процесу самоосвіти полягає в тому, що викладач самостійно здобуває знання з різних джерел для того, щоб використовувати їх у своїй подальшій професійній діяльності.

Зазначимо, що в основу організації самоосвіти педагогічних працівників покладені такі принципи: систематичність і послідовність самоосвіти; зв'язок самоосвіти з практичною діяльністю педагога; взаємозв'язок наукових і методичних знань у самоосвітній праці педагога; комплексне вивчення психолого-педагогічних і науково-методичних проблем; відповідність змісту самоосвіти рівню підготовки педагога, його інтересам та нахилам (Самоосвіта педагога як умова підвищення його професійної компетентності, 2012).

В умовах сьогодення самоосвітня підготовка педагогічних працівників відбувається систематично. Особливо вона активізується в умовах змін, що відбуваються в освітньому середовищі закладу освіти: із впровадженням нових спеціальностей чи освітньо-професійних програм, новітніх програм чи методик, появою нових програмних продуктів тощо.

У науково-педагогічній літературі виокремлюють індивідуальну та колективну форми самоосвіти педагога. Зміст індивідуальної самоосвіти педагогічного працівника передбачає: самостійне вивчення психолого-педагогічної літератури та методичних рекомендацій; безпосередню участь у роботі фахових методичних об'єднань, семінарів, вебінарів, конференцій, круглих столів; участь у всіх формах методичної роботи закладу освіти; розробку матеріалів з комплексного методичного забезпечення дисциплін; підготовку доповідей, виступів, рефератів; вивчення передового педагогічного досвіду, накопиченого у системі професійної освіти та ін.

До колективних форм самоосвіти відносять: педагогічні читання, взаємовідвідування занять викладачами, проведення відкритих занять з обговоренням та аналізом, організація та проведення тижнів комісій, засідань «Школи молодого викладача» тощо.

Коротко охарактеризуємо найбільш поширені форми самоосвітньої діяльності педагогічних працівників. Однією із продуктивних форм самоосвітньої діяльності є семінари-практикуми, цінність яких у тому, що викладачі самостійно опрацьовують науково-педагогічну літературу з обговорюваної проблеми, аналізують власний досвід, оформлюючи його у вигляді доповідей, звітів, рефератів. Педагогічні читання як одна з форм колективної роботи педагогів зазвичай проводиться з актуальної педагогічної тематики з метою узагальнення і поширення передового педагогічного досвіду.

Активною формою розвитку професійних компетентностей педагогів вважається проведення тижнів циклових комісій. В рамках таких тижнів кожен викладач дає відкриті уроки, майстер-класи, ділиться особливостями методики і формами організації пізнавальної діяльності.

Складовою частиною освітнього процесу у коледжі і одним з основних видів діяльності педагогічних працівників є методична робота. Методичну роботу педагогічних працівників визначають як систему фахового зростання, спрямовану на постійне розширення педагогами теоретичних знань та практичних навичок і вмінь з метою підвищення професійної майстерності (Жерносек, 2000).

Пріоритетними завданнями методичної роботи в закладах фахової передвищої освіти є: впровадження інноваційних технологій і прогресивних форм організації навчання в освітній процес; допомога в професійному становленні молодих педагогічних працівників; забезпечення інтеграції освітнього процесу, науки і практики; розвиток педагогічної та професійної майстерності педагогічних працівників, їх загальної культури, створення мотивації і умов для професійного вдосконалення.

Внутрішньоколеджійна методична робота тісно пов'язана із щоденною педагогічною діяльністю викладача, у процесі якої розв'язуються професійно-практичні завдання, а саме: розробка навчально-методичного забезпечення дисциплін; створення та впровадження в освітній процес методичних розробок; удосконалення змісту, методів і форм навчання та виховання здобувачів освіти; впровадження в освітній процес інноваційних технологій; здійснення ефективного інформаційного забезпечення з навчально-виробничого процесу. Важливим напрямком розвитку професійної компетентності педагогічних працівників коледжів є і участь у робочих групах із розробки стандартів або освітньо-професійних програм фахової передвищої освіти, підготовки нормативних документів з освітньої діяльності в коледжі тощо.

Також відмітимо, що одним із завдань методичної роботи коледжу є надання допомоги молодим викладачам у адаптації та набутті педагогічного досвіду. Зауважимо, що найбільш успішно це завдання може бути реалізованим через організацію «Школи молодого викладача».

З метою забезпечення належних умов з організації методичної роботи в закладах фахової передвищої освіти створені методичні кабінети, де зосереджується нормативно-правова документація фахової перед вищої освіти, навчально-методична інформація, матеріали кращого досвіду педагогічних працівників, зразки методичних розробок, методичних рекомендацій щодо здійснення освітнього процесу, зразки дидактичних засобів навчання.

### Список посилань

Верховна Рада України. (2017). *Про освіту: Закон України*.  
<http://zakon2.rada.gov.ua/laws/show/1060-12>

Кабінет Міністрів України. (2019, серпень 21 ). *Деякі питання підвищення кваліфікації педагогічних і науково-педагогічних працівників: постанова № 800*.  
<https://zakon.rada.gov.ua/laws/show/800-2019-п#Text>

Гончаренко, С. У. (1997). *Український педагогічний словник*. Київ: Либідь.

Кремень, В. І. (Ред.). (2008). *Енциклопедія освіти*. Київ: Юрінком Інтер.

Степанов, О. М. (2006). *Психологічна енциклопедія*. Академвидав.

*Самоосвіта педагога як умова підвищення його професійної компетентності: методичні рекомендації*. (2012). Київ: РІПО.

Жерносек, І. П. (2000). *Науково-методична робота в навчальному закладі системи загальної середньої освіти: монографія*. Київ.

# ІННОВАЦІЙНА ПРОФЕСІЙНА ОСВІТА

Електронне продовжуване видання  
Інституту професійної освіти НАПН України

## ГОЛОВНИЙ РЕДАКТОР

**Валентина Радкевич,**

доктор педагогічних наук, професор, академік Національної академії педагогічних наук України,  
директор Інституту професійної освіти НАПН України

## ЗАСТУПНИКИ РЕДАКТОРА

**Людмила Єршова,**

доктор педагогічних наук, професор, заступник директора з науково-експериментальної роботи  
Інституту професійної освіти НАПН України

**Людмила Базиль,**

доктор педагогічних наук, професор, учений секретар  
Інституту професійної освіти НАПН України

## ЧЛЕНИ РЕДКОЛЕГІЇ

**Тетяна Герлянд,**

доктор педагогічних наук,  
старший науковий співробітник,  
завідувач лабораторії технологій  
професійного навчання  
Інституту професійної освіти  
НАПН України

**Андрій Гуржій,**

доктор технічних наук,  
професор, академік НАПН  
України, головний науковий  
співробітник лабораторії  
електронних навчальних  
ресурсів Інституту професійної  
освіти НАПН України

**Олександр Гуменний,**

кандидат педагогічних наук,  
завідувач лабораторії  
електронних навчальних  
ресурсів Інституту професійної  
освіти НАПН України

**Закатнов Дмитро,** кандидат

педагогічних наук, старший  
науковий співробітник,  
завідувач лабораторії  
професійної кар'єри Інституту  
професійної освіти НАПН  
України

**Андрій Каленський,**

доктор педагогічних наук,  
професор, провідний науковий  
співробітник лабораторії  
технологій професійного  
навчання Інституту професійної  
освіти НАПН України

**Світлана Кравець,**

кандидат педагогічних наук,  
старший дослідник, завідувач  
лабораторії зарубіжних систем  
професійної освіти і навчання  
Інституту професійної освіти  
НАПН України

**Вікторія Кручек,**

доктор педагогічних наук,  
доцент, завідувач лабораторії  
дистанційного професійного  
навчання Інституту професійної  
освіти НАПН України

**Петро Лузан,**

доктор педагогічних наук,  
професор, головний науковий  
співробітник лабораторії  
науково-методичного супроводу  
підготовки фахівців у коледжах  
Інституту  
професійної освіти  
НАПН України

**Нелля Ничкало,**

доктор педагогічних наук,  
професор, академік НАПН  
України, академік-секретар  
Відділення професійної освіти і  
освіти дорослих НАПН України

**Валерій Орлов,**

доктор педагогічних наук,  
професор, головний науковий  
співробітник лабораторії  
професійної кар'єри Інституту  
професійної освіти НАПН  
України

**Микола Пригодій,**

доктор педагогічних наук,  
професор, заступник директора з  
наукової роботи Інституту  
професійної освіти НАПН  
України

**Олена Тітова,**

доктор педагогічних наук,  
професор, завідувач лабораторії  
науково-методичного супроводу  
підготовки фахівців у коледжах і  
технікумах Інституту  
професійної освіти НАПН  
України

*Видання засноване 04 жовтня 2021 року  
рішенням ученої ради Інституту професійно-технічної освіти  
НАПН України (протокол № 10 )*

# **ІННОВАЦІЙНА ПРОФЕСІЙНА ОСВІТА**

---

Електронне продовжуване видання  
Інституту професійної освіти НАПН України



## **РУБРИКИ:**

### **ПРОФЕСІЙНА ОСВІТА В УМОВАХ СТАЛОГО РОЗВИТКУ СУСПІЛЬСТВА**

Відповідальний редактор: **Петро Лузан**,  
доктор педагогічних наук, професор

### **НАУКОВО-МЕТОДИЧНЕ ЗАБЕЗПЕЧЕННЯ ПРОФЕСІЙНОЇ ОСВІТИ**

Відповідальний редактор: **Валентина Радкевич**,  
доктор педагогічних наук, професор,  
академік Національної академії педагогічних наук України

### **ПІДГОТОВКА ДО ПІДПРИЄМНИЦТВА**

Відповідальний редактор: **Валерій Орлов**,  
доктор педагогічних наук, професор

### **СОЦІАЛЬНО-ПСИХОЛОГІЧНИЙ СУПРОВІД ЗАКЛАДІВ ПРОФЕСІЙНОЇ ОСВІТИ**

Відповідальний редактор: **Оксана Лапа**,  
кандидат педагогічних наук, доцент

### **УПРАВЛІННЯ РОЗВИТКОМ ПРОФЕСІЙНОЇ ОСВІТИ**

Відповідальний редактор: **Янна Чепуренко**,  
кандидат педагогічних наук, доцент

### **ЦИФРОВІЗАЦІЯ ПРОФЕСІЙНОЇ ОСВІТИ**

Відповідальний редактор: **Микола Пригодій**,  
доктор педагогічних наук, професор

# ІННОВАЦІЙНА ПРОФЕСІЙНА ОСВІТА

Електронне продовжуване видання  
Інституту професійної освіти НАПН України

## РУБРИКА: НАУКОВО-МЕТОДИЧНЕ ЗАБЕЗПЕЧЕННЯ ПРОФЕСІЙНОЇ ОСВІТИ

*Рубрика заснована рішенням Вченої ради Інституту професійно-технічної освіти НАПН України (протокол № 10 від 04 жовтня 2021 року)*

Відповідальний редактор: **Валентина Радкевич**,  
доктор педагогічних наук, професор,  
академік Національної академії педагогічних наук України

У рубриці «Науково-методичне забезпечення професійної освіти» оприлюднюються матеріали щорічної звітної всеукраїнської конференції Інституту професійної освіти НАПН України «Науково-методичне забезпечення професійної освіти і навчання», результати завершених наукових досліджень ІПО НАПН України, експериментів всеукраїнського і регіонального рівнів та інші матеріали наукового, навчального, виробничо-практичного і довідкового характеру з проблем науково-методичного супроводу професійної і фахової передвищої освіти

### РЕДАКЦІЙНА КОЛЕГІЯ РУБРИКИ

#### ГОЛОВА

**Валентина Радкевич**,  
доктор педагогічних наук, професор,  
академік Національної академії педагогічних наук України

#### ЧЛЕНИ РЕДКОЛЕГІЇ

**Людмила Базиль**, доктор педагогічних наук, професор, учений секретар Інституту професійної освіти НАПН України

**Людмила Єршова**, доктор педагогічних наук, професор, заступник директора з науково-експериментальної роботи Інституту професійної освіти НАПН України

**Тетяна Герлянд**, доктор педагогічних наук, старший науковий співробітник, завідувач лабораторії технологій професійного навчання Інституту професійної освіти НАПН України

**Олександр Гуменний**, кандидат педагогічних наук, завідувач лабораторії електронних навчальних ресурсів Інституту професійної освіти НАПН України

**Андрій Гуржій**, доктор технічних наук, професор, академік НАПН України, головний науковий співробітник лабораторії електронних навчальних ресурсів Інституту професійної освіти НАПН України

**Дмитро Закатнов**, кандидат педагогічних наук, старший науковий

співробітник, завідувач лабораторії професійної кар'єри Інституту професійної освіти НАПН України

**Андрій Каленський**, доктор педагогічних наук, професор, провідний науковий співробітник лабораторії технологій професійного навчання Інституту професійної освіти НАПН України

**Світлана Кравець**, кандидат педагогічних наук, старший дослідник, завідувач лабораторії зарубіжних систем професійної освіти і навчання Інституту професійної освіти НАПН України

**Вікторія Кручек**, доктор педагогічних наук, доцент, завідувач лабораторії дистанційного професійного навчання Інституту професійної освіти НАПН України

**Оксана Лапа**, кандидат педагогічних наук, доцент, керівник центру психологічного супроводу діяльності педагогічних працівників закладів професійної освіти Інституту професійної освіти НАПН України

**Петро Лузан**, доктор педагогічних наук, професор, головний науковий співробітник лабораторії науково-методичного супроводу підготовки фахівців у коледжах і технікумах Інституту професійної освіти НАПН України

**Валерій Орлов**, доктор педагогічних наук, професор, головний науковий співробітник лабораторії професійної кар'єри Інституту професійної освіти НАПН України

**Микола Пригодій**, доктор педагогічних наук, професор, заступник директора з наукової роботи Інституту професійної освіти НАПН України

**Олена Тітова**, доктор педагогічних наук, професор, завідувач лабораторії науково-методичного супроводу підготовки фахівців у коледжах Інституту професійної освіти НАПН України

**Янна Чепуренко**, кандидат історичних наук, доцент, керівник Центру управлінських технологій професійної освіти Інституту професійної освіти НАПН України

# ІННОВАЦІЙНА ПРОФЕСІЙНА ОСВІТА

Електронне продовжуване видання  
Інституту професійної освіти НАПН України

## ВИДАНО

у 2023 році:

### Випуск 1(80)'2023

ТЕОРЕТИЧНІ І МЕТОДИЧНІ ОСНОВИ ПІДГОТОВКИ МАЙБУТНІХ КВАЛІФІКОВАНИХ КАДРІВ ДО ПІДПРИЄМНИЦЬКОЇ ДІЯЛЬНОСТІ В УМОВАХ РОЗВИТКУ МАЛОГО БІЗНЕСУ: монографія (2019-2021)

### Випуск 2(9)'2023

НАУКОВО-МЕТОДИЧНЕ ЗАБЕЗПЕЧЕННЯ ПРОФЕСІЙНОЇ ОСВІТИ І НАВЧАННЯ: МАТЕРІАЛИ XVII ВСЕУКРАЇНСЬКОЇ НАУКОВО-ПРАКТИЧНОЇ КОНФЕРЕНЦІЇ (ЗВІТНОЇ) ІНСТИТУТУ ПРОФЕСІЙНОЇ ОСВІТИ НАПН УКРАЇНИ (м. Київ, 27 – 30 березня 2023 р.)

### Випуск 3(10)'2023

МЕТОДИЧНІ ЗАСАДИ ВПРОВАДЖЕННЯ ЕЛЕМЕНТІВ ДУАЛЬНОЇ ФОРМИ НАВЧАННЯ В ПРОФЕСІЙНУ ПІДГОТОВКУ МАЙБУТНІХ КВАЛІФІКОВАНИХ РОБІТНИКІВ БУДІВЕЛЬНОЇ, МАШИНОБУДІВНОЇ ГАЛУЗЕЙ, СФЕРИ ОБСЛУГОВУВАННЯ ТА ГРОМАДСЬКОГО ХАРЧУВАННЯ (2019-2021): монографія

### Випуск 4(11)'2023

МЕТОДИЧНІ ОСНОВИ РОЗВИТКУ ПРОФЕСІЙНОЇ КОМПЕТЕНТНОСТІ МАЙСТРІВ ВИРОБНИЧОГО НАВЧАННЯ ЗАКЛАДІВ ПРОФЕСІЙНОЇ (ПРОФЕСІЙНО-ТЕХНІЧНОЇ) ОСВІТИ (2019-2021): монографія

### Випуск 5(12)'2023

ТЕХНОЛОГІЇ РОЗВИТКУ ДЕРЖАВНО-ПРИВАТНОГО ПАРТНЕРСТВА У СФЕРІ ПРОФЕСІЙНОЇ (ПРОФЕСІЙНО-ТЕХНІЧНОЇ) ОСВІТИ У ПОВОЄННИЙ ЧАС: практичний посібник

— 00 —

## ГОТУЮТЬСЯ ДО ВИДАННЯ

У 2024 році:

### Випуск 3 (16)'2024

НАУКОВО-МЕТОДИЧНЕ ЗАБЕЗПЕЧЕННЯ ЕКСПЕРИМЕНТАЛЬНОЇ РОБОТИ В ЗАКЛАДАХ ПРОФЕСІЙНОЇ (ПРОФЕСІЙНО-ТЕХНІЧНОЇ) ТА ФАХОВОЇ ПЕРЕДВИЩОЇ ОСВІТИ: інформаційно-аналітичні матеріали до звіту Інституту професійної освіти НАПН України на засіданні Президії НАПН України від 16 травня 2024 р.

### Випуск 2 (15)'2024

ДІЯЛЬНІСТЬ ІНСТИТУТУ ПРОФЕСІЙНОЇ ОСВІТИ НАПН УКРАЇНИ У 2023 р.: монографія.

— 00 —

# ІННОВАЦІЙНА ПРОФЕСІЙНА ОСВІТА

Електронне продовжуване видання  
Інституту професійної освіти НАПН України

РУБРИКА:  
НАУКОВО-МЕТОДИЧНЕ ЗАБЕЗПЕЧЕННЯ  
ПРОФЕСІЙНОЇ ОСВІТИ

Випуск 3(16)  
НАУКОВО-МЕТОДИЧНЕ ЗАБЕЗПЕЧЕННЯ ПРОФЕСІЙНОЇ ОСВІТИ І  
НАВЧАННЯ: матеріали XVIII Всеукраїнської науково-практичної конференції  
(звітної) Інституту професійної освіти НАПН України  
(26 лютого – 07 березня 2024 р.)

*Рекомендовано до оприлюднення Вченою радою Інституту професійної освіти НАПН України  
(Протокол № 5 від 29 квітня 2024 року)*

— 00 —

Формат: 210×297  
Авт. арк.: 27,7

**Виготівник і видавець:**  
Інститут професійної освіти НАПН України  
03045 Київ, пров. Віто-Литовський, 98-а  
+380 (44) 252-71-75; +380 (44) 259-45-53(факс)  
e-mail: info@ivet.edu.ua

Підтвердження внесення суб'єкта видавничої справи до державного реєстру видавців,  
виготівників і розповсюджувачів видавничої продукції.  
Серія ДК, No 3805 від 21.06.2010 р.

Інститут професійної освіти НАПН України є суб'єктом у сфері онлайн-медіа  
(Рішення Національної ради з питань телебачення і радіомовлення № 1430 від 16.11.2023 р.)

Науковий редактор – Валентина Радкевич  
Відповідальний редактор – Людмила Єршова  
Технічний редактор – Ольга Єршова  
Літературний редактор – Лідія Гуменна  
Бібліографічний редактор – Вікторія Маркова  
Палітурка<sup>1</sup> – Людмила Шестерікова

<sup>1</sup> У дизайні палітурки використано фото з мережі Інтернет: [https://gagadget.com/media/uploads/29-11\\_10/infographika.jpg](https://gagadget.com/media/uploads/29-11_10/infographika.jpg)