

МІНІСТЕРСТВО ОСВІТИ І НАУКИ УКРАЇНИ
КИЇВСЬКИЙ АВІАЦІЙНИЙ ФАХОВИЙ КОЛЕДЖ

ОСВІТНЬО-ПРОФЕСІЙНА ПРОГРАМА
«ЕКОНОМІКА ПІДПРИЄМСТВА»
фахової передвищої освіти

ГАЛУЗЬ ЗНАНЬ 05 Соціальні і поведінкові науки
СПЕЦІАЛЬНІСТЬ 051 Економіка
КВАЛІФІКАЦІЯ Фаховий молодший бакалавр з економіки

ЗАТВЕРДЖЕНО

Педагогічною радою коледжу

(протокол від «09» листопада 2024 р. № 13)

Освітньо-професійна програма вводиться в дію

з «02» березня 2024 р.

В.о. директора  Алла АДАМЕНКО

(наказ від «01» березня 2024 р. № 34)

Київ 2024

ПЕРЕДМОВА

Освітньо-професійну програму «Економіка підприємства» розроблено на основі Стандарту фахової передвищої освіти, затвердженого наказом Міністерства освіти і науки України від 22.06.2021 № 699 «Про затвердження стандарту фахової передвищої освіти зі спеціальності 051 Економіка освітньо-професійного ступеня «фаховий молодший бакалавр», введеного в дію з 2021/2022 навчального року

URL: <https://mon.gov.ua/npa/pro-zatverdzhennya-standartu-fahovoyi-peredvishoyi-osviti-zi-specialnosti-051-ekonomika-osvitno-profesijnogo-stupenya-fahovij-molodshij-bakalavr>

Освітньо-професійна програма розроблена робочою групою у складі:

Тетяна ГУМІНСЬКА, викладач циклової комісії обов'язкових освітніх компонентів, що формують спеціальні компетентності зі спеціальності «Економіка», спеціаліст вищої кваліфікаційної категорії – керівник робочої групи;

Алла АДАМЕНКО, заступник директора з навчальної роботи, кандидат економічних наук, спеціаліст вищої кваліфікаційної категорії, викладач-методист – член робочої групи;

Олена ДІДЕНКО, голова циклової комісії обов'язкових освітніх компонентів, що формують спеціальні компетентності зі спеціальності «Економіка», спеціаліст вищої кваліфікаційної категорії, викладач-методист – член робочої групи.

Рецензії – відгуки зовнішніх стейкхолдерів:

1. Микола МЕЛЬНИЧУК – кандидат економічних наук, головний бухгалтер АТ «АНТОНОВ».
2. Ірина СТУДЗІНСЬКА – завідувач відділу науково-економічних досліджень та правового забезпечення Інституту картоплярства НААН України.
3. Наталія ВАНІНА – кандидат економічних наук, доцент, науковий співробітник лабораторії професійної кар'єри Інституту професійної освіти НАПН України

**1. Опис освітньо-професійної програми зі спеціальності
051 Економіка галузі знань 05 Соціальні і поведінкові науки**

1. Загальна інформація		
1.1	Повна назва закладу фахової передвищої освіти	Київський авіаційний фаховий коледж
1.2	Освітньо-професійний ступінь	Фаховий молодший бакалавр
1.3	Освітня кваліфікація	Фаховий молодший бакалавр з економіки
1.4	Професійна кваліфікація	Не надається
1.5	Кваліфікація в дипломі	Освітньо-професійний ступінь – фаховий молодший бакалавр Спеціальність – Економіка Освітньо-професійна програма «Економіка підприємства»
1.6	Рівень кваліфікації згідно з Національною рамкою кваліфікацій	Фаховий молодший бакалавр відповідає п'ятому рівню Національної рамки кваліфікацій
1.7	Офіційна назва освітньо-професійної програми	«Економіка підприємства»
1.8	Обсяг кредитів ЄКТС, необхідний для здобуття ступеня фахового молодшого бакалавра	120 кредитів ЄКТС Термін навчання за денною формою здобуття освіти: - на основі повної загальної середньої освіти (профільна середня освіта) – 1 рік 10 місяців; - на основі базової середньої освіти – 2 роки 10 місяців. На основі базової середньої освіти здобувачі фахової передвищої освіти зобов'язані одночасно виконати освітню програму профільної середньої освіти, тривалість здобуття якої становить два роки. Освітня програма профільної середньої освіти професійного спрямування, що відповідає галузі знань та/або спеціальності, інтегрується з освітньо-професійною програмою фахового молодшого бакалавра.
1.9	Наявність акредитації	Сертифікат про акредитацію освітньо-професійної програми у сфері фахової передвищої освіти ДС № 001661 від 01.04.2022 р. Державна служба якості освіти України, термін дії до 01.07.2025 р.
1.10	Термін дії освітньо-професійної програми	до 01.07.2027 р.
1.11	Вимоги до осіб, які можуть розпочати навчання за програмою	Базова середня освіта (з одночасним виконанням освітньої програми профільної середньої освіти, тривалість здобуття якої становить два роки); повна загальна середня освіта (профільна середня освіта).
1.12	Мова(и) викладання	Українська мова
1.13	Інтернет-адреса постійного розміщення освітньо-професійної програми	http://kafk.edu.ua

2. Мета освітньо-професійної програми		
2.1.	Надання теоретичних знань та набуття практичних компетентностей, достатніх для успішного виконання професійних обов'язків у сфері економіки, підготовка здобувачів фахової передвищої освіти до подальшого навчання за обраною спеціальністю.	
3. Характеристика освітньо-професійної програми		
3.1.	Предметна область	<p>Об'єкт вивчення та/або діяльності: закономірності функціонування та розвитку соціально-економічних систем, соціально-економічних процесів, аналіз і планування діяльності їх суб'єктів для досягнення економічних і соціальних результатів.</p> <p>Цілі навчання: підготовка фахівців, які володіють сучасним економічним мисленням, теоретичними знаннями і практичними навичками, необхідними для розв'язання типових спеціалізованих задач та практичних проблем предметної області.</p> <p>Теоретичний зміст предметної області: поняття, категорії, принципи, закони, концепції економічних наук.</p> <p>Методи, методика та технології: загальнонаукові та спеціальні методи, методики і технології предметної області пізнання та пошукової діяльності, інформаційно-комунікаційні технології.</p> <p>Інструменти та обладнання: сучасне інформаційно-комунікаційне обладнання, інформаційні системи та програмні продукти, що застосовуються у професійній діяльності.</p>
4 - Придатність випусників до працевлаштування та подальшого навчання		
4.1	Придатність до працевлаштування	<p>Фахівець підготовлений до роботи в галузі економіки за Національним класифікатором України: «Класифікатор видів економічної діяльності» ДК 009:2010:</p> <p>Секція А Сільське господарство, лісове господарство та рибне господарство</p> <p>Секції В, С, D та E Переробна промисловість, добувна промисловість, розроблення кар'єрів та інша промисловість</p> <p>Секція F Будівництво</p> <p>Секції G, H та I Оптова та роздрібна торгівля, транспорт і складське господарство, тимчасове розміщування й організація харчування</p> <p>Секція J Інформація та телекомунікації</p> <p>Секція K Фінансова та страхова діяльність</p> <p>Секція L Операції з нерухомим майном</p> <p>Секції M та N Професійна, наукова та технічна діяльність, діяльність у сфері адміністративного та допоміжного обслуговування</p> <p>Секції O, P та Q Державне управління й оборона, освіта, охорона здоров'я та надання соціальної допомоги</p> <p>Секції R, S, T та U Інші послуги</p> <p>Фахівець здатен виконувати зазначені професійні роботи за Національним класифікатором України: «Класифікатор професій» ДК 003:2010:</p>

		<p>3119 Технік з планування 3119 Технік з нормування праці 3119 Технік з праці 3434 Асистент економіста-демографа 3434 Асистент економіста-статистика 3436.1. Помічник керівника підприємства (установи, організації) 3436.2. Помічник керівника виробничого підрозділу. 3436.2. Помічник керівника іншого основного підрозділу. 3436.3. Помічники керівників малих підприємств без апарату управління.</p>
4.2	Академічні права випускників	Здобуття освіти за: початковим рівнем (короткий цикл) вищої освіти; першим (бакалаврський) рівнем вищої освіти. Набуття додаткових кваліфікацій в системі освіти дорослих, у тому числі післядипломної освіти.

5. Викладання та оцінювання

5.1.	Викладання та навчання	Студентоорієнтоване навчання, проблемно-орієнтоване навчання, самонавчання. Форми організації освітнього процесу: навчальні заняття (лекції; лабораторні, практичні, семінарські, індивідуальні заняття); консультації; самостійна робота, включаючи виконання індивідуальних завдань; практична підготовка; контрольні заходи, включаючи атестацію здобувачів фахової передвищої освіти у формі кваліфікаційного іспиту. Освітні технології: проблемні, інтерактивні, проєктні, інформаційно-комунікаційні, дистанційні.
5.2.	Оцінювання	Екзамени, диференційовані заліки, тестування, презентації, звіти з практик, контрольні роботи, курсова робота, атестація здобувачів фахової передвищої освіти у формі кваліфікаційного іспиту. Оцінювання навчальних досягнень здобувачів освіти здійснюється: за національною 4-бальною шкалою («відмінно», «добре», «задовільно», «незадовільно») (виконання освітньо-професійної програми); за 12-бальною шкалою (виконання освітньої програми профільної середньої освіти).

6. Перелік компетентностей випускника

6.1.	Інтегральна компетентність	Здатність вирішувати типові спеціалізовані задачі та практичні проблеми в економічній сфері або у процесі навчання, що вимагає застосування положень і методів економічної науки, та може характеризуватися певною невизначеністю умов; нести відповідальність за результати своєї діяльності; здійснювати контроль інших осіб у визначених ситуаціях.
6.2	Загальні компетентності (ЗК)	<p>ЗК 1. Здатність реалізувати свої права і обов'язки як члена суспільства, усвідомлювати цінності громадянського (вільного демократичного) суспільства та необхідність його сталого розвитку, верховенства права, прав і свобод людини і громадянина в Україні.</p> <p>ЗК 2. Здатність зберігати та примножувати моральні, культурні, наукові цінності і досягнення суспільства на</p>

		<p>основі розуміння історії та закономірностей розвитку предметної області, її місця у загальній системі знань про природу і суспільство та у розвитку суспільства, техніки і технологій, використовувати різні види та форми рухової активності для активного відпочинку та ведення здорового способу життя.</p> <p>ЗК 3. Здатність спілкуватися державною мовою як усно, так і письмово.</p> <p>ЗК 4. Здатність спілкуватися іноземною мовою.</p> <p>ЗК 5. Здатність до пошуку, оброблення та аналізу інформації з різних джерел.</p> <p>ЗК 6. Здатність застосовувати знання у практичних ситуаціях.</p> <p>ЗК 7. Здатність використовувати інформаційні та комунікаційні технології.</p> <p>ЗК 8. Здатність виявляти ініціативу та підприємливість.</p>
6.3	Спеціальні компетентності (СК)	<p>СК 1. Здатність ідентифікувати інформацію та усвідомлювати проблеми предметної області, базові засади функціонування сучасної економіки.</p> <p>СК 2. Здатність обирати й застосовувати положення нормативно-правових актів для якісного виконання завдань та обов'язків професійної діяльності.</p> <p>СК 3. Здатність на основі типової методики і знань, розраховувати економічні і соціально-економічні показники суб'єктів господарювання.</p> <p>СК 4. Здатність проводити економічний аналіз функціонування та розвитку суб'єктів господарювання.</p> <p>СК 5. Здатність планувати діяльність суб'єктів господарювання в умовах мінливого середовища.</p> <p>СК 6. Здатність вирішувати професійні завдання з організації діяльності окремих підрозділів суб'єктів господарювання.</p> <p>СК 7. Здатність виконувати завдання, пов'язані з функціонуванням системи управління суб'єктів господарювання.</p> <p>СК 8. Здатність обґрунтовувати економічні рішення на основі розуміння закономірностей економічних систем і процесів.</p> <p>СК 9. Здатність здійснювати діяльність у взаємодії суб'єктів господарювання.</p> <p>СК 10. Здатність виявляти проблеми і пропонувати шляхи їх розв'язання під час аналізу конкретних ситуацій економічного характеру.</p>
7. Зміст підготовки здобувачів фахової передвищої освіти, сформульований у термінах результатів навчання		
7.1.	Результати навчання (РН)	<p>РН 1. Знати свої права та обов'язки як члена суспільства, цінності громадянського суспільства, верховенства права, прав і свобод людини і громадянина в Україні.</p> <p>РН 2. Володіти державною та іноземною мовами у професійній діяльності.</p> <p>РН 3. Здійснювати пошук, збирання, оброблення та аналізування інформації у професійній діяльності.</p>

		<p>РН 4. Застосовувати всебічні спеціалізовані емпіричні та теоретичні знання для розв'язання практичних ситуацій.</p> <p>РН 5. Використовувати сучасні інформаційні і комунікаційні технології для розв'язання професійних завдань.</p> <p>РН 6. Проявляти ініціативу та підприємливість щодо розвитку підприємства (підрозділу).</p> <p>РН 7. Володіти економічною термінологією, оперувати категоріями, поняттями предметної області соціально-економічних систем різного рівня.</p> <p>РН 8. Використовувати нормативно-правові акти, що регламентують професійну діяльність.</p> <p>РН 9. Розв'язувати типові спеціалізовані задачі в професійній діяльності.</p> <p>РН 10. Аналізувати результати діяльності суб'єктів господарювання для визначення напрямів їх удосконалення.</p> <p>РН 11. Планувати основні економічні показники підприємства (підрозділу) для підвищення ефективності діяльності.</p> <p>РН 12. Розв'язувати професійні завдання з організації діяльності підприємства (підрозділу).</p> <p>РН13. Володіти методами й інструментарієм для виконання управлінських рішень щодо функціонування підприємств (підрозділу).</p> <p>РН 14. Знаходити оптимальні, обґрунтовані, творчі рішення для розв'язування професійних завдань.</p> <p>РН 15. Володіти навичками міжособистісної взаємодії, які дають змогу досягати професійної мети.</p>
8 - Ресурсне забезпечення реалізації освітньо-професійної програми		
8.1.	Кадрове забезпечення	До реалізації програми залучаються педагогічні працівники, які за кваліфікацією відповідають профілю і напряму дисциплін, що викладаються, мають відповідний стаж педагогічної роботи та досвід практичної роботи; педагогічні працівники з науковими ступенями та вченими званнями, а також висококваліфіковані спеціалісти з досвідом роботи за фахом. З метою підвищення фахового рівня всі педагогічні працівники щорічно проходять підвищення кваліфікації.
8.2.	Матеріально-технічне забезпечення	Використання комп'ютерних класів, проєкційної техніки, спеціалізованих лабораторій, стендів, наочних посібників. Використання сучасних системних та прикладних програм.
8.3.	Інформаційне та навчально-методичне забезпечення	Забезпеченість бібліотеки підручниками і посібниками, фаховими періодичними виданнями відповідного профілю, офіційний веб-сайт .

9. Академічна мобільність

9.1	Національна кредитна мобільність	Право на академічну мобільність реалізується здобувачами фахової передвищої освіти відповідно до «Положення про академічну мобільність в Київському авіаційному фаховому коледжі
9.2	Міжнародна кредитна мобільність	-
9.3	Навчання іноземних здобувачів фахової передвищої освіти (за наявності)	-

2. Перелік освітніх компонентів і логічна послідовність їх виконання

2.1 Перелік освітніх компонентів ОПП «Економіка підприємства»

Код ОК	Освітні компоненти ОПП (навчальні дисципліни, курсові проекти (роботи), практики, кваліфікаційна робота тощо)	Кількість кредитів ЄКТС	Форма підсумкового контролю
Обов'язкові освітні компоненти ОПП			
Обов'язкові освітні компоненти, що формують загальні компетентності			
OK1	Інформатика	4	Екзамен
OK2	Правознавство	3	Екзамен
OK3	Культурологія	2	Залік
OK4	Історія України	2	Залік
OK5	Соціологія	2	Залік
OK6	Політологія	2	Залік
OK7	Основи філософських знань	2	Залік
OK8	Мова ділових паперів	3	Залік
OK9	Іноземна мова (за професійним спрямуванням)	4	Екзамен
OK10	Вища математика	3	Екзамен
OK11	Фізичне виховання	2	Залік
OK12	Психологія особистості	2	Залік
OK13	Екологія навколишнього середовища	2	Залік
OK14	Безпека життєдіяльності	3	Залік
OK15	Основи військової підготовки та цивільного захисту	2	Залік
Обов'язкові освітні компоненти, що формують спеціальні компетентності			
OK16	Вступ до спеціальності	2	Залік
OK17	Політична економія (Економіка)	3	Екзамен
OK18	Економіка підприємства	4	Екзамен
OK19	Мікроекономіка та макроекономіка	5	Залік
OK20	Статистика	2	Залік
OK21	Бухгалтерський облік	4	Екзамен
OK22	Інформатика та комп'ютерна техніка	4	Залік
OK23	Фінанси підприємств	2	Залік
OK24	Планування і організація діяльності підприємства	8	Екзамен/курсова робота
OK25	Економіка і нормування праці	3	Залік
OK26	Фінансовий облік	3	Екзамен
OK27	Податкова система	3	Залік
OK28	Економічний аналіз	3	Залік
OK29	Маркетинг	3	Залік
OK30	Математичне програмування	2	Залік
OK31	Охорона праці в галузі	2	Залік
OK32	Навчальна практика	6	Залік
OK33	Технологічна практика	9	Залік
OK34	Атестація здобувачів фахової передвищої освіти	2	Кваліфікаційний іспит
Загальний обсяг обов'язкових освітніх компонентів:		108	

Вибіркові компоненти освітні компоненти ОПП (за вибором здобувача фахової передвищої освіти)			
<i>Вибірковий блок 1</i>			
ВК1.1	Менеджмент	4	Залік
ВК1.2	Інформаційні системи і технології на підприємстві	4	Екзамен
ВК1.3	Управління витратами	4	Екзамен
<i>Вибірковий блок 2</i>			
ВК2.1	Управління персоналом	4	Залік
ВК2.2	Автоматизовані системи управління на підприємстві	4	Екзамен
ВК2.3	Управління ресурсами та витратами	4	Екзамен
Загальний обсяг вибірових освітніх компонентів:		12	
ЗАГАЛЬНИЙ ОБСЯГ ОПП		120	

2.2. Структурно-логічна схема ОПШ

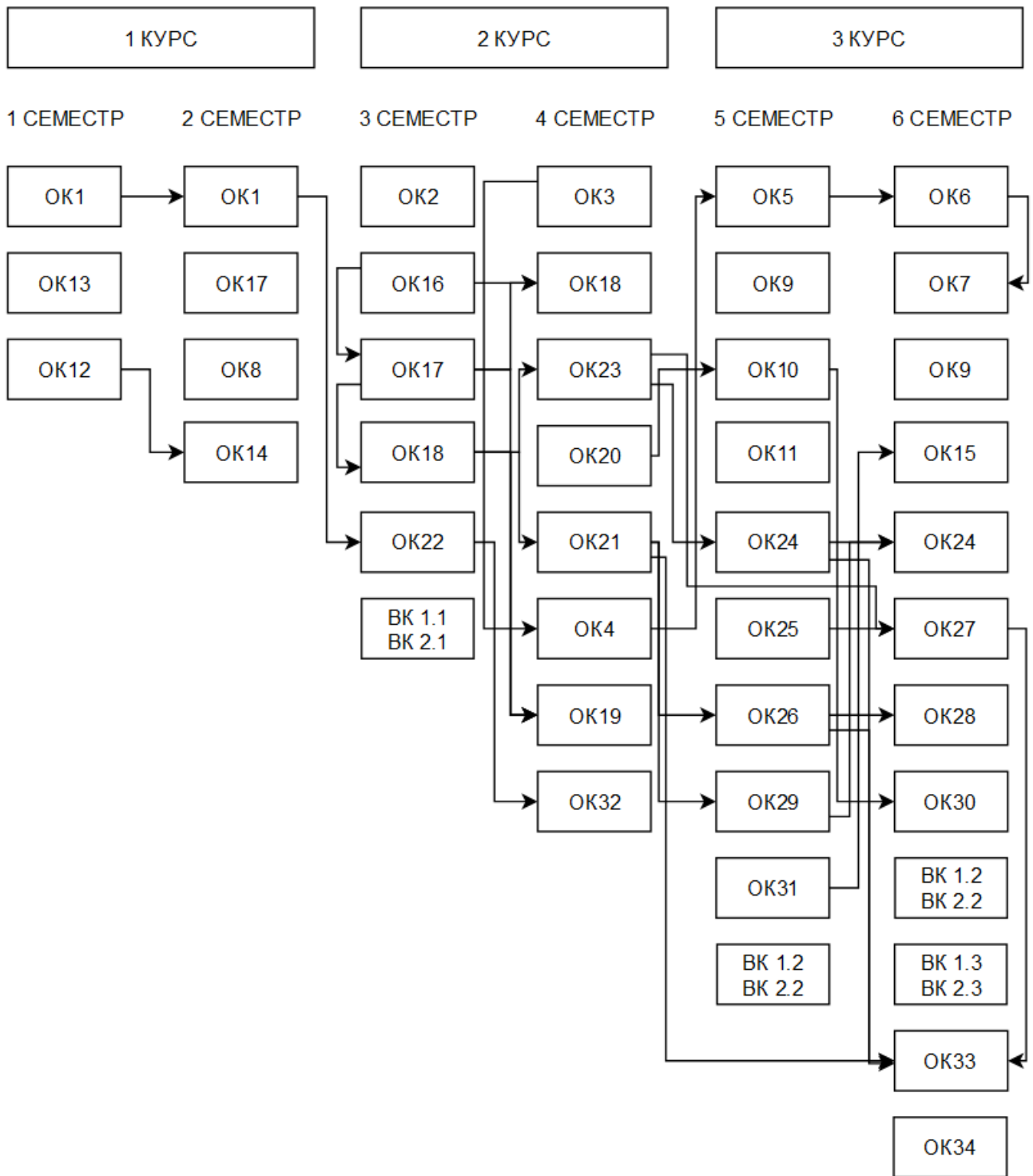

3. Форма атестації здобувачів фахової передвищої освіти

Атестація здобувачів фахової передвищої освіти освітньо-професійної програми «Економіка підприємства» спеціальності 051 «Економіка» здійснюється у формі кваліфікаційного іспиту, на який виносяться дисципліни: «Фінансовий облік», «Економіка і нормування праці», «Економічний аналіз», «Планування та організація діяльності підприємства».

Кваліфікаційний іспит спрямований на перевірку досягнень результатів навчання, визначених стандартом та освітньо-професійною програмою «Економіка підприємства». Атестація здійснюється відкрито і публічно.

На підставі рішення екзаменаційної комісії особі, яка продемонструвала відповідність результатів навчання вимогам освітньо-професійної програми, освітньо-професійного ступеня фахового молодшого бакалавра присвоюється кваліфікація «фаховий молодший бакалавр з економіки» та видається диплом фахового молодшого бакалавра.

4. Вимоги до системи внутрішнього забезпечення якості фахової передвищої освіти

В Київському авіаційному фаховому коледжі (далі – Коледж) функціонує система забезпечення якості освітньої діяльності та якості фахової передвищої освіти (внутрішня система забезпечення якості освіти), яка передбачає здійснення таких процедур і заходів:

1) визначення та оприлюднення політики, принципів та процедур забезпечення якості фахової передвищої освіти, що інтегровані до загальної системи управління Коледжем, узгоджені з його стратегією і передбачають залучення внутрішніх та зовнішніх заінтересованих сторін;

2) визначення і послідовне дотримання процедур розроблення освітньо-професійних програм, які забезпечують відповідність їх змісту стандартам фахової передвищої освіти (професійним стандартам – за наявності), декларованим цілям, урахування позицій заінтересованих сторін, чітке визначення кваліфікацій, що присуджуються та/або присвоюються, які мають бути узгоджені з Національною рамкою кваліфікацій;

3) здійснення за участю здобувачів освіти моніторингу та періодичного перегляду освітньо-професійних програм з метою гарантування досягнення встановлених для них цілей та їх відповідності потребам здобувачів фахової передвищої освіти і суспільства, включаючи опитування здобувачів фахової передвищої освіти;

4) забезпечення дотримання вимог правової визначеності, оприлюднення та послідовного дотримання нормативних документів Коледжу, що регулюють усі стадії підготовки здобувачів фахової передвищої освіти (прийом на навчання, організація освітнього процесу, визнання результатів навчання, переведення, відрахування, атестація тощо);

5) забезпечення релевантності, надійності, прозорості та об'єктивності оцінювання, що здійснюється у рамках освітнього процесу;

6) визначення та послідовне дотримання вимог щодо компетентності педагогічних працівників, застосовування чесних і прозорих правил прийняття на роботу та безперервного професійного розвитку персоналу;

7) забезпечення необхідного фінансування освітньої та викладацької діяльності, а також адекватних та доступних освітніх ресурсів і підтримки здобувачів фахової передвищої освіти за кожною освітньо-професійною програмою;

8) забезпечення збирання, аналізу і використання відповідної інформації для ефективного управління освітньо-професійними програмами та іншою діяльністю закладу;

9) забезпечення публічної, зрозумілої, точної, об'єктивної, своєчасної та легкодоступної інформації про діяльність Коледжу та всі освітньо-професійні програми, умови і процедури присвоєння ступеня фахової передвищої освіти та кваліфікацій;

10) забезпечення дотримання академічної доброчесності працівниками Коледжу та здобувачами фахової передвищої освіти, у тому числі створення і забезпечення функціонування ефективного системи запобігання та виявлення академічного плагіату та інших порушень академічної доброчесності, притягнення порушників до академічної відповідальності;

11) періодичне проходження процедури зовнішнього забезпечення якості фахової передвищої освіти;

12) залучення здобувачів фахової передвищої освіти та роботодавців як повноправних партнерів до процедур і заходів забезпечення якості освіти;

13) забезпечення дотримання студентоорієнтованого навчання в освітньому процесі;

14) здійснення інших процедур і заходів, визначених законодавством, установчими документами закладів фахової передвищої освіти або відповідно до них.

Система забезпечення якості освітньої діяльності та якості фахової передвищої освіти Коледжу (внутрішня система забезпечення якості освіти) за його поданням може оцінюватися Державною службою якості освіти України або акредитованими нею незалежними установами оцінювання та забезпечення якості фахової передвищої освіти на предмет її відповідності вимогам до системи забезпечення якості фахової передвищої освіти, що затверджуються Державною службою якості освіти України.

